



VW Golf 7 Variant
(2014-2020)



Karosserie-Instandsetzung



Inhaltsverzeichnis

| | |
|------------------------------------------------------------------------------------------|-----------|
| 00 - Technische Daten | 1 |
| 1 Fahrzeug-Kenndaten | 1 |
| 1.1 Fahrzeug-Identifizierungsnummer | 1 |
| 1.2 Typschild | 2 |
| 1.3 Fahrzeugdatenträger | 3 |
| 2 Sicherheitshinweise | 4 |
| 3 Gasfahrzeuge | 5 |
| 4 Schaumformteile | 6 |
| 5 Verzinkte Karosserieteile, Hoch-/Höchstfeste- und warmumformte Karosseriebleche | 8 |
| 5.1 Aufbau | 8 |
| 6 Laserschweißen | 11 |
| 7 Spaltmaße | 12 |
| 7.1 Karosserie vorn | 12 |
| 7.2 Karosserie Mitte | 13 |
| 7.3 Karosserie hinten | 14 |
| 8 Karosseriemaße | 16 |
| 8.1 Karosserie vorn | 16 |
| 8.2 Karosserie Mitte | 16 |
| 8.3 Karosserie hinten | 21 |
| 8.4 Bodengruppe vorn | 22 |
| 8.5 Bodengruppe Mitte | 23 |
| 8.6 Bodengruppe hinten | 24 |
| 9 Richtbank | 26 |
| 9.1 Übersicht | 26 |
| 10 Portallehre | 27 |
| 50 - Karosserie vorn | 28 |
| 1 Haltebock ersetzen (für Aggregateträger) | 28 |
| 1.1 Werkzeuge | 29 |
| 1.2 Ausbauen | 29 |
| 1.3 Einbauen | 30 |
| 2 Abschlussblech Längsträger vorn ersetzen | 32 |
| 2.1 Werkzeuge | 33 |
| 2.2 Ausbauen | 33 |
| 2.3 Einbauen | 34 |
| 3 Längsträger für Radhaus oben ersetzen | 36 |
| 3.1 Werkzeuge | 37 |
| 3.2 Ausbauen | 37 |
| 3.3 Einbauen | 38 |
| 4 Radhaus vorn ersetzen | 41 |
| 4.1 Werkzeuge | 42 |
| 4.2 Ausbauen | 42 |
| 4.3 Einbauen | 43 |
| 5 Gewinde für die Befestigung des Aggregateträgers in Stand setzen | 45 |
| 5.1 Inhalt des Gewindereparatursatzes | 46 |
| 5.2 Gewinde in Stand setzen | 47 |
| 6 Längsträger vorn ersetzen | 51 |
| 6.1 Werkzeuge | 52 |
| 6.2 Ausbauen | 52 |
| 6.3 Einbauen | 53 |



| | | |
|-----------|-----------------------------------------------------------|------------|
| 7 | Längsträger vorn ersetzen (Teilstück links) | 57 |
| 7.1 | Werkzeuge | 58 |
| 7.2 | Ausbauen | 58 |
| 7.3 | Einbauen bei Verwendung des kompletten ZSB - Längsträgers | 60 |
| 7.4 | Einbauen bei Verwendung von Einzelteilen des Längsträgers | 63 |
| 7.5 | Gewindebolzen ersetzen | 66 |
| 8 | Längsträger vorn ersetzen (Teilstück rechts) | 68 |
| 8.1 | Werkzeuge | 69 |
| 8.2 | Ausbauen | 69 |
| 8.3 | Einbauen bei Verwendung des kompletten ZSB - Längsträgers | 71 |
| 8.4 | Einbauen bei Verwendung von Einzelteilen des Längsträgers | 74 |
| 8.5 | Gewindebolzen ersetzen | 77 |
| 51 | - Karosserie mitte | 79 |
| 1 | Dach ersetzen | 79 |
| 1.1 | Werkzeuge | 80 |
| 1.2 | Ausbauen | 80 |
| 1.3 | Einbauen | 82 |
| 2 | Dach ersetzen - Fahrzeug mit Panorama-Ausstelldach | 94 |
| 2.1 | Werkzeuge | 95 |
| 2.2 | Ausbauen | 95 |
| 2.3 | Einbauen | 97 |
| 3 | A-Säule ersetzen | 108 |
| 3.1 | Werkzeuge | 109 |
| 3.2 | Ausbauen | 109 |
| 3.3 | Einbauen | 111 |
| 4 | Verstärkung A-Säule oben ersetzen (Teilstück) | 117 |
| 4.1 | Werkzeuge | 118 |
| 4.2 | Schaumformteile | 119 |
| 4.3 | Ausbauen | 119 |
| 4.4 | Einbauen | 121 |
| 5 | Verstärkung A-Säule ersetzen (Teilstück) | 129 |
| 5.1 | Werkzeuge | 131 |
| 5.2 | Ausbauen | 131 |
| 5.3 | Einbauen | 132 |
| 6 | B-Säule ersetzen | 136 |
| 6.1 | Werkzeuge | 138 |
| 6.2 | Typschild | 138 |
| 6.3 | Ausbauen | 139 |
| 6.4 | Einbauen | 141 |
| 7 | Verstärkung B-Säule ersetzen | 145 |
| 7.1 | Werkzeuge | 146 |
| 7.2 | Typschild | 146 |
| 7.3 | Ausbauen | 147 |
| 7.4 | Einbauen | 149 |
| 8 | Verstärkung B-Säule ersetzen (Teilstück) | 155 |
| 8.1 | Werkzeuge | 156 |
| 8.2 | Typschild | 156 |
| 8.3 | Ausbauen | 157 |
| 8.4 | Einbauen | 160 |
| 9 | Unterholm außen ersetzen | 170 |
| 9.1 | Werkzeuge | 171 |
| 9.2 | Typschild | 171 |
| 9.3 | Schaumformteile | 172 |



| | | |
|-----------|--------------------------------------------------------|------------|
| 9.4 | Ausbauen | 172 |
| 9.5 | Einbauen | 174 |
| 53 | - Karosserie hinten | 179 |
| 1 | Abschlussblech hinten ersetzen | 179 |
| 1.1 | Werkzeuge | 180 |
| 1.2 | Ausbauen | 180 |
| 1.3 | Einbauen | 182 |
| 2 | Eckversteifung ersetzen | 186 |
| 2.1 | Werkzeuge | 187 |
| 2.2 | Ausbauen | 187 |
| 2.3 | Einbauen | 188 |
| 3 | Aufnahmeblech für Schlussleuchte ersetzen | 192 |
| 3.1 | Werkzeuge | 193 |
| 3.2 | Ausbauen | 193 |
| 3.3 | Einbauen | 194 |
| 4 | Abschlussquerträger ersetzen | 198 |
| 4.1 | Werkzeuge | 199 |
| 4.2 | Ausbauen | 199 |
| 4.3 | Einbauen | 200 |
| 5 | Kofferraumboden ersetzen | 204 |
| 5.1 | Werkzeuge | 205 |
| 5.2 | Ausbauen | 205 |
| 5.3 | Einbauen | 207 |
| 6 | Verstärkung C-Säule ersetzen (Teilstück) | 211 |
| 6.1 | Werkzeuge | 212 |
| 6.2 | Ausbauen | 212 |
| 6.3 | Einbauen | 213 |
| 7 | Längsträger hinten ersetzen (Teilstück) | 216 |
| 7.1 | Werkzeuge | 217 |
| 7.2 | Ausbauen | 217 |
| 7.3 | Einbauen | 218 |
| 8 | Seitenteil ersetzen | 221 |
| 8.1 | Werkzeuge | 222 |
| 8.2 | Ausbauen | 222 |
| 8.3 | Einbauen | 224 |
| 9 | Radhausschale außen ersetzen | 230 |
| 9.1 | Werkzeuge | 231 |
| 9.2 | Ausbauen | 231 |
| 9.3 | Einbauen | 233 |



AP: 53 29 55 50

6 Verstärkung C-Säule ersetzen (Teilstück)

VORSICHT

Beim Schweißen, Löten und Trennen mit Funken erzeugenden Werkzeugen in geschäumten Bereichen können gesundheitsschädigende Gase entstehen.

- Niemals näher als 15 mm an Schaumformteilen schweißen, löten oder trennen.
- Arbeiten mit Absaugung vornehmen.

Sicherheitshinweise beachten ⇒ Allgemeine Hinweise; Karosserie-Instandsetzung, Karosserie-Montagarbeiten; Sicherheitshinweise.

- Seitenteil bereits ausgebaut ⇒ [Seite 221](#) .

1 - Trennschnitt

Teilersatz
Trennschnitt ist zulässig für Teilersatz.

2 - Schaumformteil

- ⇒ [4, Seite 6](#)

3 - Verstärkung C-Säule

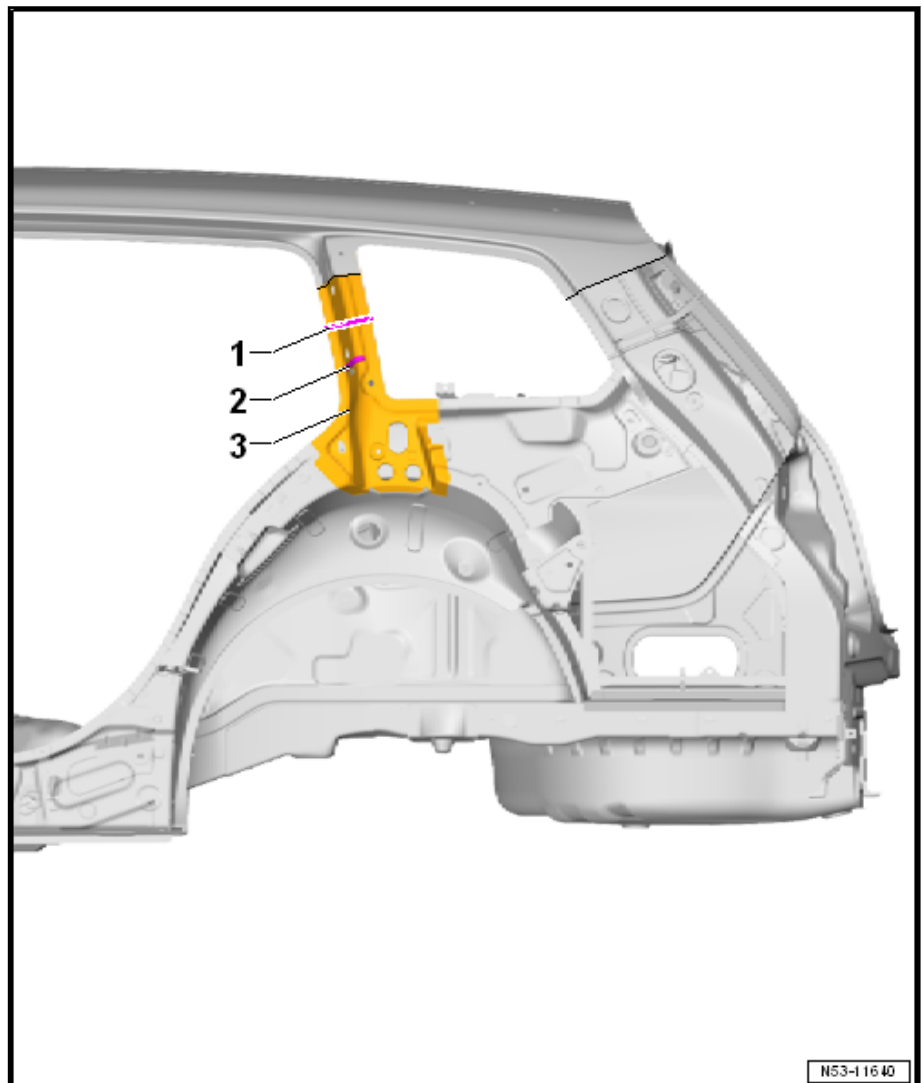

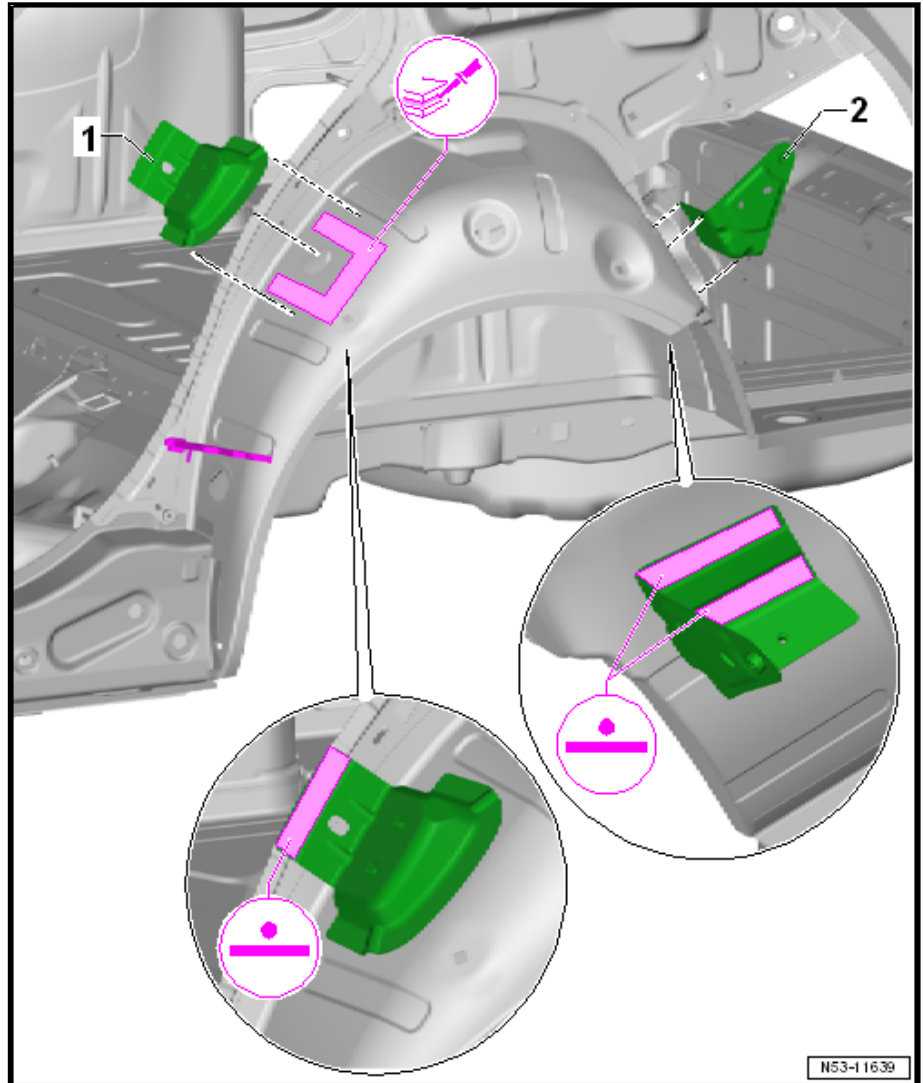

- 2K-Karosserieklebstoff -D 180 003 M2- im gezeigten Bereich auftragen.
- Schlossverstärkung -1- und Halter -2- einschweißen, RP-Punktnaht.
- Verstärkung C-Säule (Teilstück) einbauen ⇒ [Seite 213](#) .
- Seitenteil einbauen ⇒ [Seite 224](#) .