



VW Golf 7 e-Golf
(2014-2020)



Karosserie-Instandsetzung



Inhaltsverzeichnis

00	Technische Daten	1
1	Grundsätzliche Hinweise	1
1.1	Originalverbund	1
1.2	Eingesetzte Verbindungstechniken	1
2	Fahrzeug-Kenndaten	3
2.1	Fahrzeug-Identifizierungsnummer	3
2.2	Typschild	4
2.3	Fahrzeugdatenträger	5
3	Sicherheitshinweise	7
4	Karosseriearbeiten, bei denen Spannungsfreiheit hergestellt werden muss	8
4.1	Zu folgenden Karosseriearbeiten muss Spannungsfreiheit im Hochvoltsystem hergestellt werden.	8
5	Schaumformteile	9
6	Verzinkte Karosserieteile, hoch-/höchstfeste und warmumformte Karosseriebleche	11
6.1	Aufbau	11
6.2	Karosserie	12
7	Laserschweißen	15
8	Spaltmaße	16
8.1	Karosserie vorn	16
8.2	Karosserie Mitte	16
8.3	Karosserie hinten	18
9	Karosseriemaße	20
9.1	Karosserie vorn	20
9.2	Karosserie Mitte	22
9.3	Karosserie hinten	26
9.4	Bodengruppe vorn	27
9.5	Bodengruppe Mitte	28
9.6	Bodengruppe hinten	29
10	Richtwinkelsatz	31
10.1	Übersicht	31
11	Portallehre	32
12	Richtwinkelsatz	33
12.1	Aufbauübersicht Karosserie gesamt	33
13	Portallehre	35
13.1	Aufbauübersicht Karosserie gesamt	35
50	Karosserie vorn	37
1	Teileübersicht	37
2	Konsole ersetzen (rechts)	38
2.1	Werkzeuge	39
2.2	Ausbauen	39
2.3	Einbauen	40
3	Gewinde für die Befestigung des Aggregateträgers in Stand setzen	44
3.1	Inhalt des Gewindereparatursatzes	45
3.2	Gewinde in Stand setzen	46
4	Haltebock ersetzen (für Aggregateträger)	50
4.1	Werkzeuge	51
4.2	Ausbauen	51
4.3	Einbauen	52
5	Abschlussblech Längsträger vorn ersetzen	56



5.1	Werkzeuge	57
5.2	Ausbauen	57
5.3	Einbauen	58
6	Längsträger für Radhaus oben ersetzen	61
6.1	Werkzeuge	62
6.2	Ausbauen	62
6.3	Einbauen	63
7	Radhaus vorn ersetzen	67
7.1	Werkzeuge	68
7.2	Ausbauen	68
7.3	Einbauen	69
8	Längsträger vorn ersetzen	72
8.1	Werkzeuge	73
8.2	Ausbauen	73
8.3	Einbauen	74
9	Längsträger vorn ersetzen (Teilstück links)	78
9.1	Werkzeuge	79
9.2	Ausbauen	79
9.3	Einbauen bei Verwendung des kompletten ZSB - Längsträgers	81
9.4	Einbauen bei Verwendung von Einzelteilen des Längsträgers	85
10	Längsträger vorn ersetzen (Teilstück rechts)	90
10.1	Werkzeuge	91
10.2	Ausbauen	91
10.3	Einbauen bei Verwendung des kompletten ZSB - Längsträgers	93
10.4	Einbauen bei Verwendung von Einzelteilen des Längsträgers	97
11	Gewindebolzen ersetzen	101
51 - Karosserie mitte		103
1	Teileübersicht	103
2	Dach ersetzen - Fahrzeug ohne Panorama-Ausstelldach	104
2.1	Werkzeuge	105
2.2	Ausbauen	105
2.3	Einbauen	109
3	Dach ersetzen - Fahrzeug mit Panorama-Ausstelldach	120
3.1	Werkzeuge	121
3.2	Ausbauen	121
3.3	Einbauen	125
4	A-Säule ersetzen	135
4.1	Werkzeuge	136
4.2	Schaumformteile	137
4.3	Ausbauen	137
4.4	Einbauen	138
5	Verstärkung A-Säule oben ersetzen (Teilstück)	143
5.1	Werkzeuge	144
5.2	Schaumformteile	145
5.3	Ausbauen	145
5.4	Einbauen	147
6	Verstärkung A-Säule ersetzen (Teilstück)	155
6.1	Werkzeuge	156
6.2	Schaumformteile	156
6.3	Ausbauen	156
6.4	Einbauen	157
7	B-Säule ersetzen	162
7.1	Werkzeuge	164



7.2	Typschild	164
7.3	Schaumformteile	165
7.4	Ausbauen	165
7.5	Einbauen	166
8	Verstärkung B-Säule ersetzen	172
8.1	Werkzeuge	173
8.2	Typschild	173
8.3	Schaumformteile	174
8.4	Ausbauen	174
8.5	Einbauen	176
9	B-Säule innen ersetzen	183
9.1	Werkzeuge	184
9.2	Schaumformteile	185
9.3	Ausbauen	185
9.4	Einbauen	186
10	Unterholm außen ersetzen	190
10.1	Werkzeuge	191
10.2	Typschild	191
10.3	Schaumformteile	193
10.4	Ausbauen	193
10.5	Einbauen	194
11	Verstärkung Unterholm ersetzen	200
11.1	Werkzeuge	201
11.2	Typschild	201
11.3	Ausbauen	202
11.4	Einbauen	204
53	- Karosserie hinten	211
1	Teileübersicht	211
2	Abschlussblech hinten ersetzen	212
2.1	Werkzeuge	213
2.2	Ausbauen	213
2.3	Einbauen	215
3	Abschlussquerträger ersetzen	220
3.1	Werkzeuge	221
3.2	Ausbauen	221
3.3	Einbauen	222
4	Eckversteifung ersetzen	228
4.1	Werkzeuge	229
4.2	Ausbauen	229
4.3	Einbauen	230
5	Aufnahme für Schlussleuchte ersetzen	233
5.1	Werkzeuge	234
5.2	Ausbauen	234
5.3	Einbauen	235
6	Kofferraumboden ersetzen	240
6.1	Werkzeuge	241
6.2	Schaumformteile	241
6.3	Ausbauen	241
6.4	Einbauen	243
7	Längsträger hinten ersetzen (Teilstück)	248
7.1	Werkzeuge	249
7.2	Ausbauen	249
7.3	Einbauen	252



8	Längsträger hinten ersetzen (Teilstück - zweiter Trennschnitt)	255
8.1	Werkzeuge	256
8.2	Schaumformteile	256
8.3	Ausbauen	256
8.4	Einbauen	259
9	Zugelassene Trennschnitte am Seitenteil	269
10	Seitenteil ersetzen	270
10.1	Werkzeuge	271
10.2	Schaumformteile	272
10.3	Ausbauen	272
10.4	Einbauen	274
11	Radhausschale außen ersetzen	281
11.1	Werkzeuge	282
11.2	Schaumformteile	282
11.3	Ausbauen	282
11.4	Einbauen	284



a - 865 mm ± 2,0 mm

- Karosseriemaß zwischen Karosserief-lansch A-Säule und Karosserief-lansch B-Säule auf Höhe des oberen Scharniers

b - 920 mm ± 2,0 mm

- Karosseriemaß zwischen Karosserief-lansch Unterholm und Karosserief-lansch Dachholm

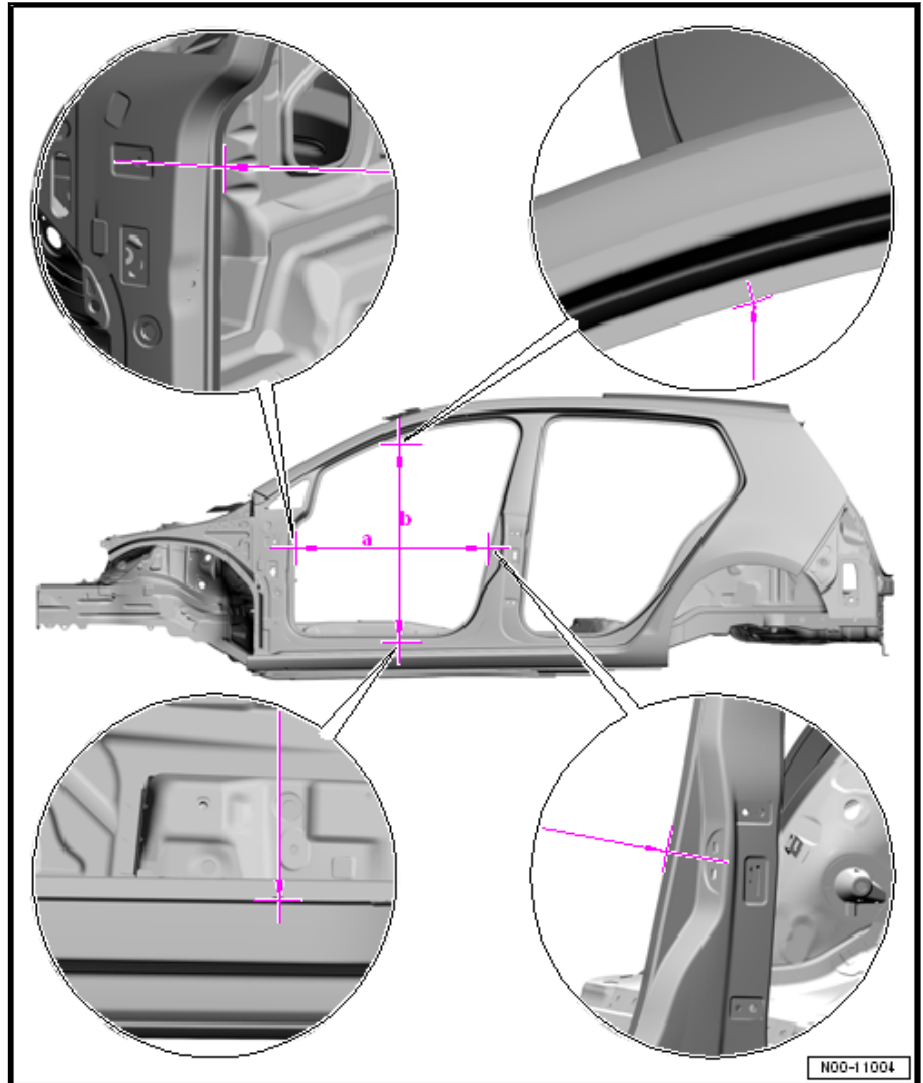



AP: 50 43 55 60

4 Haltebock ersetzen (für Aggregate-träger)

⚠ VORSICHT

Beim Schweißen, Lötten und Trennen mit Funken erzeugenden Werkzeugen in geschäumten Bereichen können gesundheitsschädigende Gase entstehen.

- Niemals näher als 15 mm an Schaumformteilen schweißen, lötten oder trennen.
- Arbeiten mit Absaugung vornehmen.

Sicherheitshinweise beachten ⇒ Allgemeine Hinweise; Karosserie-Instandsetzung, Karosserie-Montagearbeiten; Sicherheitshinweise.

Karosseriearbeiten, bei denen Spannungsfreiheit hergestellt werden muss ⇒ [Seite 8](#)

- 1 - Verstärkung Längsträger oben
- 2 - Verstärkung Längsträger unten
- 3 - Haltebock für Aggregate-träger
- 4 - Schließblech

