



## VW Polo 6

(ab 2018)



**5 Gang-Schaltgetriebe 0DF und 0D0**



## Inhaltsverzeichnis

<b>00</b>	<b>Technische Daten</b>	<b>1</b>
1	<b>Sicherheitshinweise</b>	1
1.1	Sicherheitsmaßnahmen bei Arbeiten an Fahrzeugen mit Start-Stopp-System	1
2	<b>Kennzeichnung</b>	2
2.1	Kennzeichnung Getriebe	2
3	<b>Technische Daten</b>	3
3.1	Zuordnung Getriebe - Motor	3
3.2	Füllmengen	3
4	<b>Übersicht Kraftübertragung</b>	4
5	<b>Elektrische Bauteile</b>	6
5.1	Einbauorteübersicht - elektrische Bauteile	6
6	<b>Reparaturhinweise</b>	8
6.1	Allgemeine Reparaturhinweise	8
<b>30</b>	<b>Kupplung</b>	<b>11</b>
1	<b>Kupplungsbetätigung</b>	11
1.1	Einbauorteübersicht - Kupplungsbetätigung	11
1.2	Montageübersicht - Fußhebelwerk	12
1.3	Montageübersicht - Kupplungshydraulik	14
1.4	Lagerbuchse aus- und einbauen	16
1.5	Kupplungsgeber- und Kupplungsnehmerzylinder prüfen	17
1.6	Kupplungspositionsgeber G476 aus- und einbauen	18
1.7	Übertotpunktfeder aus- und einbauen	20
1.8	Kupplungspedal aus- und einbauen	22
1.9	Lagerbock aus- und einbauen	25
1.10	Geberzylinder aus- und einbauen	28
1.11	Kupplungsnehmerzylinder aus- und einbauen	30
1.12	Leitungen für Kupplungsbetätigung aus- und einbauen	33
1.13	Kupplungsbetätigung entlüften	36
2	<b>Kupplung</b>	38
<b>34</b>	<b>Betätigung, Gehäuse</b>	<b>39</b>
1	<b>Schaltbetätigung</b>	39
1.1	Einbaulage - Schaltbetätigung	39
1.2	Montageübersicht - Schaltknopf und Abdeckung	40
1.3	Montageübersicht - Schaltbetätigung	40
1.4	Schaltknopf aus- und einbauen	42
1.5	Schaltbetätigung aus- und einbauen	44
1.6	Schaltbetätigung instand setzen	47
1.7	Schaltbetätigung einstellen	52
1.8	Schaltbetätigung prüfen	55
2	<b>Getriebe aus- und einbauen</b>	56
2.1	Anzugsdrehmomente für Getriebe	56
2.2	Getriebe ausbauen	56
2.3	Getriebe einbauen	65
3	<b>Transport des Getriebes</b>	69
4	<b>Aggregatelagerung</b>	70
4.1	Montageübersicht - Aggregatelagerung	70
5	<b>Getriebeöl</b>	73
5.1	Getriebeölstand prüfen	73
5.2	Getriebeöl ablassen und auffüllen	74



<b>6</b>	<b>Getriebe zerlegen und zusammenbauen</b> .....	<b>76</b>
6.1	Montageübersicht - Schalteinheit .....	76
6.2	Schalteinheit aus- und einbauen, bei eingebautem Getriebe .....	77
6.3	Schalteinheit in Stand setzen .....	80
6.4	Dichtring für Schaltwelle ersetzen .....	81
<b>7</b>	<b>Getriebegehäuse, Kupplungsgehäuse</b> .....	<b>83</b>
<b>35 - Räder, Wellen</b> .....		<b>84</b>
1	Antriebswelle .....	84
2	Abtriebswelle .....	85
<b>39 - Achsantrieb, Ausgleichgetriebe</b> .....		<b>86</b>
1	Dichtringe .....	86
1.1	Einbauorteübersicht - Dichtringe .....	86
1.2	Dichtring links ersetzen .....	86
1.3	Dichtring rechts ersetzen .....	89
2	Ausgleichsgetriebe .....	92



## Inhaltsverzeichnis

<b>00 - Technische Daten</b>	<b>1</b>
1 <b>Sicherheitshinweise</b>	<b>1</b>
2 <b>Kennzeichnung</b>	<b>2</b>
3 <b>Technische Daten</b>	<b>3</b>
3.1    Zuordnung Getriebe - Motor	3
3.2    Füllmengen	3
4 <b>Übersicht Kraftübertragung</b>	<b>4</b>
5 <b>Elektrische Bauteile</b>	<b>5</b>
6 <b>Reparaturhinweise</b>	<b>6</b>
6.1    Allgemeine Reparaturhinweise	6
<b>30 - Kupplung</b>	<b>10</b>
1 <b>Kupplungsbetätigung</b>	<b>10</b>
1.1    Montageübersicht - Kupplungsausrückung	10
1.2    Kupplungsausrückung in Stand setzen	12
2 <b>Kupplung</b>	<b>14</b>
2.1    Montageübersicht - Kupplung	14
2.2    Kupplung aus- und einbauen	17
<b>34 - Betätigung, Gehäuse</b>	<b>34</b>
1 <b>Schaltbetätigung</b>	<b>34</b>
2 <b>Getriebe aus- und einbauen</b>	<b>35</b>
3 <b>Transport des Getriebes</b>	<b>36</b>
4 <b>Getriebeöl</b>	<b>38</b>
5 <b>Befestigung am Motor- und Getriebehalter</b>	<b>39</b>
6 <b>Getriebe zerlegen und zusammenbauen</b>	<b>41</b>
6.1    Schematische Übersicht - Getriebe	41
6.2    Montageübersicht - Getriebe	41
6.3    Montageübersicht - Deckel für Getriebegehäuse	42
6.4    Montageübersicht - Kupplungsgehäuse	43
6.5    Montageübersicht - Wellen, Ausgleichsgetriebe, Schaltung	44
6.6    Montageübersicht - Schaltgabeln	46
6.7    Schaltgabeln in Stand setzen	47
6.8    Getriebe zerlegen und zusammenbauen	52
7 <b>Getriebegehäuse, Kupplungsgehäuse</b>	<b>64</b>
7.1    Montageübersicht - Getriebegehäuse und Kupplungsgehäuse	64
7.2    Kupplungsgehäuse instand setzen	66
<b>35 - Räder, Wellen</b>	<b>70</b>
1 <b>Antriebswelle</b>	<b>70</b>
1.1    Montageübersicht - Antriebswelle	70
1.2    Antriebswelle zerlegen und zusammenbauen	72
1.3    Dichtring für Antriebswelle ersetzen	85
2 <b>Abtriebswelle</b>	<b>88</b>
2.1    Montageübersicht - Abtriebswelle	88
2.2    Abtriebswelle zerlegen und zusammenbauen	91
<b>39 - Achsantrieb, Ausgleichgetriebe</b>	<b>99</b>
1 <b>Dichtringe</b>	<b>99</b>
2 <b>Ausgleichsgetriebe</b>	<b>100</b>



2.1	Montageübersicht - Ausgleichsgetriebe .....	100
2.2	Ausgleichsgetriebe zerlegen und zusammenbauen .....	101
2.3	Ausgleichsgetriebe: einstellen .....	111

### 1 - Ausrücklager

- zum Aus- und Einbau Getriebe ausbauen
- gemeinsam, mit Kupplungsausrückhebel und Führungshülse aus- und einbauen ⇒ [Seite 12](#)
- Lager nicht auswaschen, nur abwischen
- laute Lager ersetzen

### 2 - Schraube

- nach Demontage ersetzen
- 5 Nm und 90° weiterdrehen

### 3 - Kupplungsausrückhebel

- zum Aus- und Einbau Getriebe ausbauen
- gemeinsam, mit Ausrücklager und Führungshülse aus- und einbauen ⇒ [Seite 12](#) bis ⇒ [Seite 12](#)
- bisheriges Fett entfernen
- Anlagestelle am Kugelzapfen mit Schmierfett für Kupplungsscheibensteckverzahnung fetten
- Fett über den ⇒ Elektronischen Teilekatalog (ETKA) zuordnen.

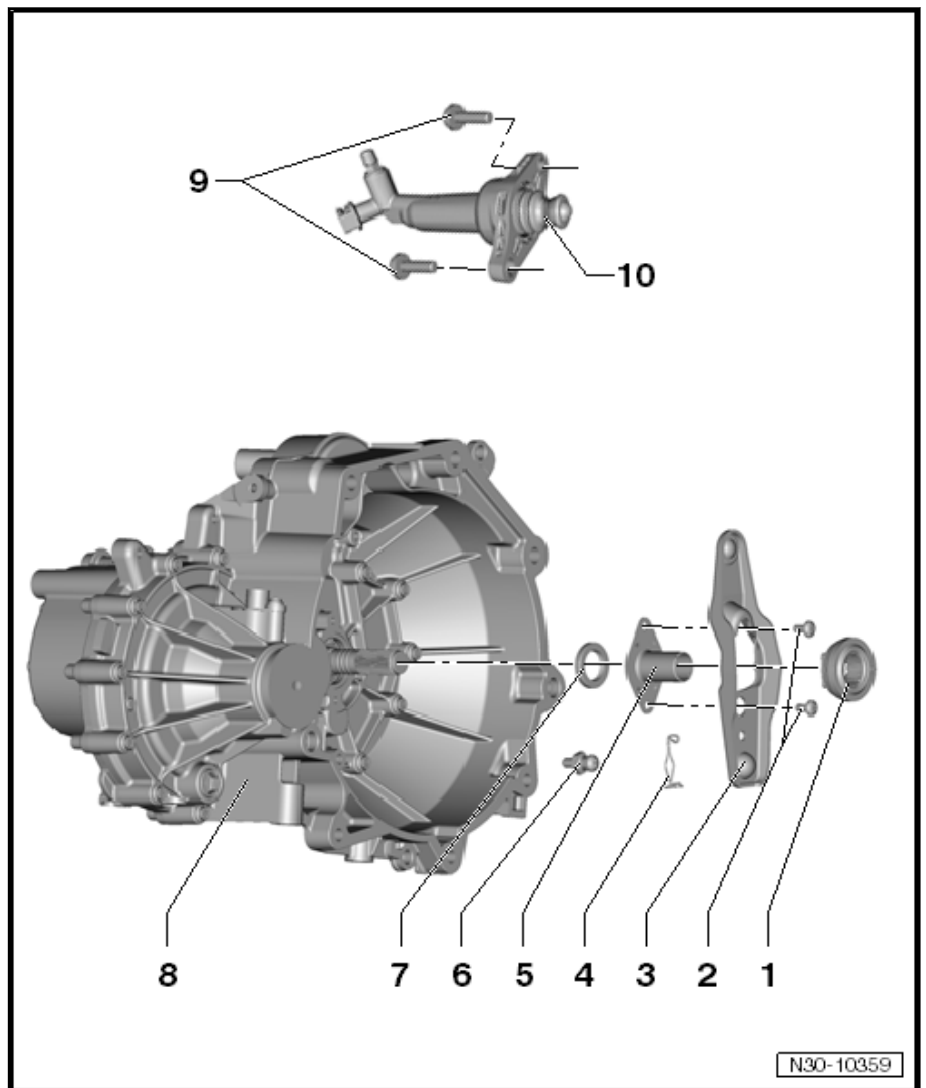

### 4 - Haltefeder

- zum Aus- und Einbau Getriebe ausbauen
- am Kupplungsausrückhebel befestigen

### 5 - Führungshülse

- zum Aus- und Einbau Getriebe ausbauen
- gemeinsam, mit Ausrücklager und Kupplungsausrückhebel aus- und einbauen ⇒ [Seite 12](#) bis ⇒ [Seite 12](#)

### 6 - Kugelzapfen

- zum Aus- und Einbau Getriebe ausbauen
- bisheriges Fett entfernen
- Anlagestelle am Kugelzapfen mit Schmierfett für Kupplungsscheibensteckverzahnung fetten
- Fett über den ⇒ Elektronischen Teilekatalog (ETKA) zuordnen.
- 20 Nm

### 7 - Dichtring für Antriebswelle

- nach Demontage ersetzen ⇒ [Seite 85](#)

### 8 - Getriebe

### 9 - Sechskantschraube

- 20 Nm

### 10 - Kupplungsnehmerzylinder