



VW Polo 6

(ab 2018)



Eingebautes 6 Gang Schaltgetriebe 0AJ



Inhaltsverzeichnis

00 - Technische Daten	1
1 Sicherheitshinweise	1
1.1 Sicherheitsmaßnahmen bei Arbeiten an Fahrzeugen mit Start-Stopp-System	1
2 Kennzeichnung	2
2.1 Kennzeichnung Getriebe	2
3 Technische Daten	3
3.1 Zuordnung Getriebe - Motor	3
3.2 Füllmengen	3
4 Übersicht Kraftübertragung	4
5 Elektrische Bauteile	6
5.1 Einbauorteübersicht - elektrische Bauteile	6
6 Reparaturhinweise	7
6.1 Allgemeine Reparaturhinweise	7
30 - Kupplung	10
1 Kupplungsbetätigung	10
1.1 Einbauorteübersicht - Kupplungsbetätigung	10
1.2 Montageübersicht - Fußhebelwerk	11
1.3 Montageübersicht - Kupplungshydraulik	13
1.4 Lagerbuchse aus- und einbauen	15
1.5 Kupplungsgeber- und Kupplungsnehmerzylinder prüfen	16
1.6 Kupplungspositionsgeber G476 aus- und einbauen	17
1.7 Übertotpunktfeder aus- und einbauen	19
1.8 Kupplungspedal aus- und einbauen	21
1.9 Lagerbock aus- und einbauen	24
1.10 Geberzylinder aus- und einbauen	27
1.11 Kupplungsnehmerzylinder aus- und einbauen	29
1.12 Leitungen für Kupplungsbetätigung aus- und einbauen	31
1.13 Kupplungsbetätigung entlüften	34
2 Kupplung	37
34 - Betätigung, Gehäuse	38
1 Schaltbetätigung	38
1.1 Einbaulage - Schaltbetätigung	38
1.2 Montageübersicht - Schaltknopf und Abdeckung	39
1.3 Montageübersicht - Schaltbetätigung	40
1.4 Schaltknopf aus- und einbauen	42
1.5 Schaltbetätigung aus- und einbauen	44
1.6 Schaltbetätigung in Stand setzen	52
1.7 Schaltbetätigung einstellen	56
1.8 Schaltbetätigung prüfen	60
2 Getriebe aus- und einbauen	61
2.1 Anzugsdrehmomente für Getriebe	61
2.2 Getriebe ausbauen	61
2.3 Getriebe einbauen	71
3 Aggregatelagerung	78
3.1 Montageübersicht - Aggregatelagerung	78
4 Getriebeöl	81
4.1 Getriebeölstand prüfen	81
5 Getriebe zerlegen und zusammenbauen	83
5.1 Montageübersicht - Schalteinheit	83



5.2	Schalteinheit aus- und einbauen, bei eingebautem Getriebe	84
5.3	Schalteinheit in Stand setzen	89
5.4	Dichtring für Schaltwelle ersetzen	90
6	Getriebegehäuse, Kupplungsgehäuse	92
35 - Räder, Wellen		93
1	Antriebswelle	93
2	Abtriebswelle	94
39 - Achsantrieb, Ausgleichgetriebe		95
1	Dichtringe	95
1.1	Einbauorteübersicht - Dichtringe	95
1.2	Dichtring links ersetzen	95
1.3	Dichtring rechts ersetzen	98
2	Ausgleichsgetriebe	102



5 Elektrische Bauteile

⇒ -5.1 elektrische Bauteile“, Seite 6

5.1 Einbauorteübersicht - elektrische Bauteile

⇒ -5.1.1 elektrische Bauteile, Schaltgetriebe“, Seite 6

⇒ -5.1.2 elektrische Bauteile, Kupplungsbetätigung“, Seite 6

5.1.1 Einbauorteübersicht - elektrische Bauteile, Schaltgetriebe

1 - Schalter für Rückfahrleuchten -F4-

- ❑ Einbauort: unterhalb des Anlassers
- ❑ aus- und einbauen ⇒ Rep.-Gr. 34; Getriebe zerlegen und zusammenbauen

2 - Geber für Getriebe-Neutralestellung -G701-

- ❑ Einbauort: im Bereich der Schalteinheit unterhalb des Winkels zum Feststellen der Schaltwelle

Geber für Getriebe-Neutralestellung -G701- aus- und einbauen ⇒ Rep.-Gr. 34; Getriebe zerlegen und zusammenbauen.

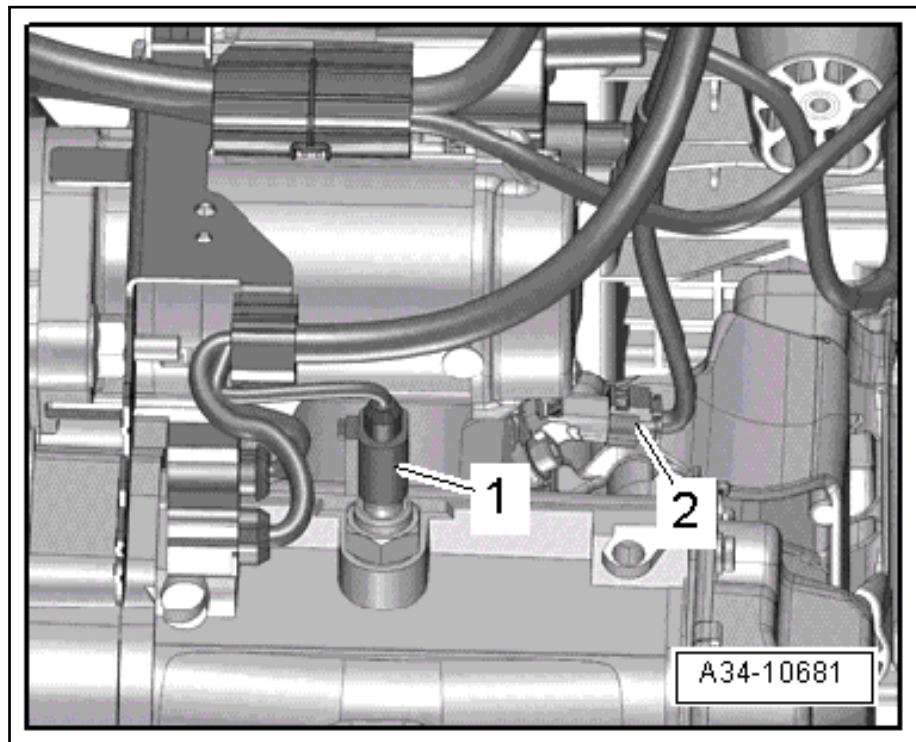

5.1.2 Einbauorteübersicht - elektrische Bauteile, Kupplungsbetätigung

Kupplungspositionsgeber -G476- -Pfeil-

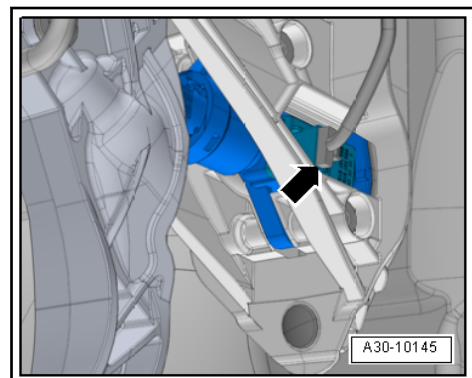

Einbauort: im Fahrgastraum am Kupplungsgeberzylinder.

Kupplungspositionsgeber -G476- aus- und einbauen ⇒ Seite 17.