



VW Polo 6

(ab 2018)



Motor 1,6 Liter Benziner 66 / 81 kW



Inhaltsverzeichnis

00 - Technische Daten	1
1 Sicherheitshinweise	1
1.1 Sicherheitsmaßnahmen bei Arbeiten an der Kraftstoffversorgung	1
1.2 Sicherheitsmaßnahmen bei Arbeiten an Fahrzeugen mit Start-Stopp-System	1
1.3 Sicherheitsmaßnahmen bei Probefahrt mit Prüf- und Messgeräten	2
1.4 Sicherheitsmaßnahmen bei Arbeiten an der Zündanlage	2
1.5 Sicherheitsmaßnahmen bei Arbeiten an der Abgasanlage	2
1.6 Sicherheitsmaßnahmen bei Arbeiten am Kühlsystem	3
2 Kennzeichnung	4
2.1 Motornummer/Motormerkmale	4
3 Reparaturhinweise	6
3.1 Sauberkeitsregeln	6
3.2 Allgemeine Hinweise	6
3.3 Allgemeine Reparaturhinweise	7
3.4 Fremdkörper im Motor	7
3.5 Kontaktkorrosion	7
3.6 Leitungsverlegung und -befestigung	7
3.7 Montage von Kühlern und Kondensatoren	7
3.8 Unterdrucksystem prüfen	8
10 - Motor aus- und einbauen	9
1 Motor aus- und einbauen	9
1.1 Motor ausbauen	9
1.2 Motor und Getriebe trennen	46
1.3 Motor am Motor- und Getriebehalter befestigen	51
1.4 Motor einbauen	53
2 Aggregatelagerung	64
2.1 Montageübersicht - Aggregatelagerung	64
2.2 Motor in Einbaulage abfangen	77
2.3 Motorlager aus- und einbauen	88
2.4 Getriebelager aus- und einbauen	93
2.5 Pendelstütze aus- und einbauen	98
2.6 Einstellung der Aggregatelager prüfen	102
2.7 Aggregatelager einstellen	104
13 - Kurbeltrieb	110
1 Zylinderblock Riemenscheibenseite	110
1.1 Montageübersicht - Keilrippenriementrieb	110
1.2 Keilrippenriemen aus- und einbauen	117
1.3 Spannvorrichtung für Keilrippenriemen aus- und einbauen	125
1.4 Schwingungsdämpfer aus- und einbauen	126
1.5 Motorstütze aus- und einbauen	128
1.6 Dichtring für Kurbelwelle Riemenscheibenseite ersetzen	135
2 Zylinderblock Getriebeseite	138
2.1 Montageübersicht - Zylinderblock Getriebeseite	138
2.2 Schwungrad aus- und einbauen	142
2.3 Mitnehmerscheibe aus- und einbauen	143
2.4 Dichtflansch Getriebeseite aus- und einbauen	146
3 Kurbelwelle	159
3.1 Axialspiel der Kurbelwelle messen	159
4 Kolben und Pleuel	161
4.1 Montageübersicht - Kolben und Pleuel	161



4.2	Kolben aus- und einbauen	165
4.3	Kolben und Zylinderbohrung prüfen	166
4.4	Neuen Pleuel trennen	168
4.5	Radialspiel der Pleuel prüfen	169
4.6	Ölspritzdüsen aus- und einbauen	170
4.7	Kolben auf OT stellen	171
15	- Zylinderkopf, Ventiltrieb	174
1	Zylinderkopf	174
1.1	Montageübersicht - Zylinderkopf	174
1.2	Montageübersicht - Nockenwellengehäuse	176
1.3	Zylinderkopf aus- und einbauen	178
1.4	Nockenwellengehäuse aus- und einbauen	182
1.5	Kompressionsdruck prüfen	185
2	Zahnriementrieb	189
2.1	Montageübersicht - Zahnriemenschutz	189
2.2	Montageübersicht - Zahnriemen	189
2.3	Zahnriemenschutz aus- und einbauen	191
2.4	Zahnriemen aus- und einbauen	192
2.5	Steuerzeitenwerkzeug vormontieren und anbauen	199
2.6	Steuerzeiten prüfen	208
2.7	Steuerzeiten einstellen	212
2.8	Zahnriemen von der Nockenwelle abnehmen	223
3	Ventiltrieb	229
3.1	Montageübersicht - Ventiltrieb	229
3.2	Nockenwellenversteller aus- und einbauen	231
3.3	Zahnriemenrad aus- und einbauen	237
3.4	Axialspiel der Nockenwelle messen	241
3.5	Nockenwellendichtring aus- und einbauen	242
3.6	Ventil 1 für Nockenwellenverstellung N205 aus- und einbauen	249
3.7	Ventilschaftabdichtungen aus- und einbauen	250
4	Ein- und Auslassventile	261
4.1	Ventilführungen prüfen	261
4.2	Ventile prüfen	262
4.3	Ventilmaße	262
17	- Schmierung	263
1	Ölwanne/Ölpumpe	263
1.1	Montageübersicht - Ölwanne/Ölpumpe	263
1.2	Ölwannenunterteil aus- und einbauen	267
1.3	Ölpumpe aus- und einbauen	273
1.4	Ölwannenoberteil aus- und einbauen	275
1.5	Motoröl	279
2	Motorölkühler	280
2.1	Montageübersicht - Motorölkühler	280
2.2	Motorölkühler aus- und einbauen	280
3	Kurbelgehäuseentlüftung	282
3.1	Montageübersicht - Kurbelgehäuseentlüftung	282
3.2	Ölabscheider aus- und einbauen	283
4	Ölfilter/Öldruckschalter	286
4.1	Montageübersicht - Ölfilter/Öldruckschalter	286
4.2	Öldruckschalter F1 aus- und einbauen	286
4.3	Öldruck prüfen	288
4.4	Ölfiltergehäuse aus- und einbauen	289



19 - Kühlung	291
1 Kühlsystem/Kühlmittel	291
1.1 Anschlussplan - Kühlmittelschläuche	291
1.2 Kühlmittel ablassen und auffüllen	295
1.3 Kühlsystem auf Dichtigkeit prüfen	303
2 Kühlmittelpumpe/Kühlmittelregelung	308
2.1 Montageübersicht - Kühlmittelpumpe/Kühlmittelregler	308
2.2 Montageübersicht - Kühlmitteltemperaturgeber	311
2.3 Kühlmittelpumpe aus- und einbauen	312
2.4 Zahnriemenrad für Kühlmittelpumpe aus- und einbauen	317
2.5 Kühlmittelregler aus- und einbauen	318
2.6 Kühlmitteltemperaturgeber G62 aus- und einbauen	322
2.7 Kühlmitteltemperaturgeber am Kühlerausgang G83 aus- und einbauen	323
3 Kühlmittelrohre	325
3.1 Montageübersicht - Kühlmittelrohre	325
3.2 Kühlmittelrohre aus- und einbauen	325
4 Kühler/Kühlerlüfter	328
4.1 Montageübersicht - Kühler/Kühlerlüfter	328
4.2 Montageübersicht - Lüfterzarge und Kühlerlüfter	332
4.3 Kühler aus- und einbauen	334
4.4 Lüfterzarge aus- und einbauen	347
4.5 Kühlerlüfter V7 aus- und einbauen	350
24 - Kraftstoffaufbereitung, Einspritzung	353
1 Einspritzanlage	353
1.1 Einbauorteübersicht - Einspritzanlage	353
1.2 Montageübersicht - Kraftstoffsystem	359
2 Einspritzventile	362
2.1 Montageübersicht - Kraftstoffverteiler mit Einspritzventilen	362
2.2 Kraftstoffverteiler aus- und einbauen	362
2.3 Einspritzventile aus- und einbauen	365
2.4 Einspritzventile prüfen	366
2.5 Einspritzventile reinigen	371
3 Luftfilter	373
3.1 Montageübersicht - Luftfiltergehäuse	373
3.2 Luftfiltergehäuse aus- und einbauen	375
4 Saugrohr	378
4.1 Montageübersicht - Saugrohr	378
4.2 Saugrohr aus- und einbauen	382
4.3 Drosselklappensteuereinheit GX3 aus- und einbauen	385
4.4 Drosselklappensteuereinheit GX3 reinigen	385
5 Geber und Sensoren	388
5.1 Saugrohrgeber GX9 aus- und einbauen	388
6 Motorsteuergerät	389
6.1 Motorsteuergerät J623 aus- und einbauen	389
7 Lambdasonde	401
7.1 Montageübersicht - Lambdasonde	401
7.2 Lambdasonde aus- und einbauen	402
26 - Abgasanlage	405
1 Abgasrohre/Schalldämpfer	405
1.1 Montageübersicht - Schalldämpfer	405
1.2 Abgasrohre/Schalldämpfer trennen	415



1.3	Schalldämpfer aus- und einbauen	417
1.4	Abgasanlage spannungsfrei einrichten	424
1.5	Abgasanlage auf Dichtigkeit prüfen	425
2	Abgasreinigung	426
2.1	Montageübersicht - Abgasreinigung	426
2.2	Katalysator aus- und einbauen	430
28	- Zündanlage	434
1	Zündanlage	434
1.1	Montageübersicht - Zündanlage	434
1.2	Zündspulen mit Leistungsendstufen aus- und einbauen	436
1.3	Klopfsensor 1 G61 aus- und einbauen	438
1.4	Hallgeber aus- und einbauen	440
1.5	Motordrehzahlgeber G28 aus- und einbauen	440

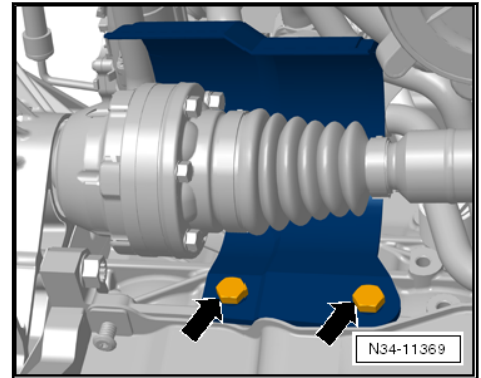

- Wenn vorhanden, Mutter -4- und Schraube -1- herausdrehen und Geber für Fahrzeugniveau vorn links -G78- -3- seitlich ablegen.

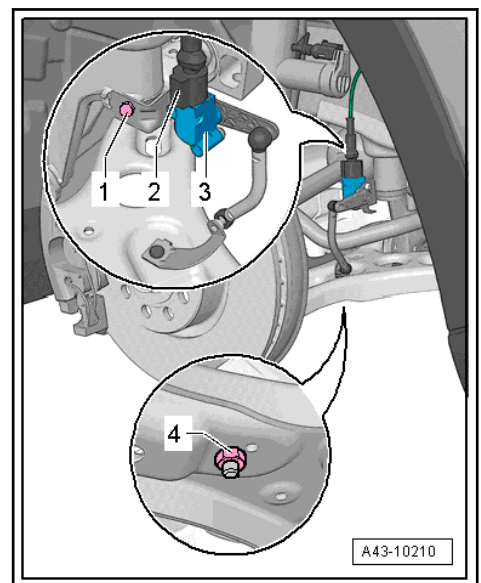

- Links und rechts Muttern -Pfeile- für Achsgelenk herausdrehen.

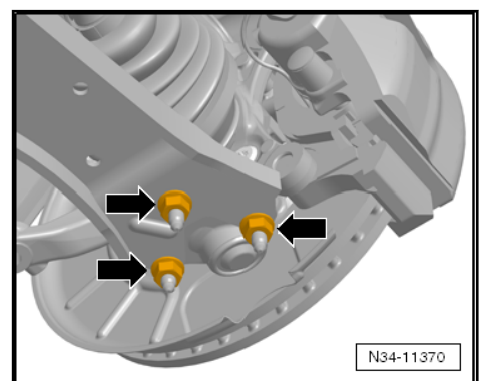

- Links und rechts Achsgelenk aus dem Querlenker aushängen.
- Gelenkwelle links und rechts vom Getriebe abbauen ⇒ Fahrwerk, Achsen, Lenkung; Rep.-Gr. 40; Gelenkwelle; Gelenkwelle aus- und einbauen und an der Karosserie befestigen.
- Federbein links nach außen schwenken und mit Verlängerung -2024A/1- abstützen, wie in der Abbildung gezeigt.