



## VW Amarok

(ab 2017)



**Automatisches Getriebe 0DR - 8 Gang**



## Inhaltsverzeichnis

<b>00 - Technische Daten</b>	<b>1</b>
<b>1 Sicherheitshinweise</b>	<b>1</b>
1.1 Sicherheitsmaßnahmen bei Arbeiten an der Kraftstoffversorgung	1
1.2 Sicherheitsmaßnahmen bei Arbeiten an Fahrzeugen mit Start-Stopp-System	1
1.3 Sicherheitsmaßnahmen bei Probefahrt mit Prüf- und Messgeräten	2
1.4 Sicherheitsmaßnahmen bei Arbeiten am Kühlsystem	2
1.5 Sicherheitsmaßnahmen bei Arbeiten an der Zündanlage	2
1.6 Sicherheitsmaßnahmen beim An- und Abschleppen	2
<b>2 Reparaturhinweise</b>	<b>4</b>
2.1 Sauberkeitsregeln	4
2.2 Allgemeine Hinweise	4
2.3 Allgemeine Reparaturhinweise	4
2.4 Kontaktkorrosion	5
2.5 Dichtungen, Dichtringe	5
2.6 Schrauben, Muttern	6
2.7 Leitungsverlegung und -befestigung	6
<b>3 Technische Daten</b>	<b>7</b>
3.1 Füllmengen	7
3.2 Zuordnung Getriebe - Motor	7
<b>32 - Drehmomentwandler</b>	<b>9</b>
<b>1 Drehmomentwandler</b>	<b>9</b>
1.1 Montageübersicht - Drehmomentwandler	9
1.2 Drehmomentwandler aus- und einbauen	9
1.3 Drehmomentwandler entleeren	11
1.4 Dichtring für Drehmomentwandler aus- und einbauen	12
<b>37 - Betätigung, Gehäuse</b>	<b>14</b>
<b>1 ATF-Kreislauf</b>	<b>14</b>
1.1 Montageübersicht - ATF-Kreislauf	14
1.2 ATF-Kühler aus- und einbauen	15
1.3 ATF-Filter aus- und einbauen	17
1.4 ATF-Leitungen aus- und einbauen	19
<b>2 ATF</b>	<b>26</b>
2.1 ATF-Stand prüfen	26
2.2 ATF ablassen und auffüllen	27
2.3 ATF spülen	32
<b>3 Getriebe aus- und einbauen</b>	<b>34</b>
3.1 Anzugsdrehmomente für Getriebe	34
3.2 Getriebe ausbauen	35
3.3 Getriebe einbauen	44
<b>4 Aggregatelagerung</b>	<b>50</b>
4.1 Montageübersicht - Aggregatelagerung	50
<b>5 Transport des Getriebes</b>	<b>52</b>
<b>6 Schaltbetätigung</b>	<b>54</b>
6.1 Montageübersicht - Schaltbetätigung	54
6.2 Montageübersicht - Griff für Wählhebel	55
6.3 Schaltbetätigung prüfen	56
6.4 Notentriegelung aus Stellung P	57
6.5 Schaltbetätigung aus- und einbauen	58
6.6 Griff für Wählhebel aus- und einbauen	60
6.7 Wählhebelseilzug aus- und einbauen	63



6.8	Wählhebelseilzug prüfen und einstellen .....	63
6.9	Seilzugwiderlager für Wählhebelseilzug aus- und einbauen .....	65
6.10	Getriebeschalthebel aus- und einbauen .....	68
<b>38</b>	<b>- Räder, Regelung .....</b>	<b>70</b>
<b>1</b>	<b>ATF-System .....</b>	<b>70</b>
1.1	Montageübersicht - Ölwanne/Ölsieb .....	70
1.2	Ölwanne aus- und einbauen .....	72
1.3	Hydraulischen Impulsspeicher mit Magnet für Druckspeicher N485 aus- und einbauen ..	75
<b>2</b>	<b>Dichtringe im Getriebe .....</b>	<b>78</b>
2.1	Dichtring im Getriebe ersetzen .....	78
<b>3</b>	<b>Mechatronik .....</b>	<b>80</b>
3.1	Mechatronik aus- und einbauen .....	80

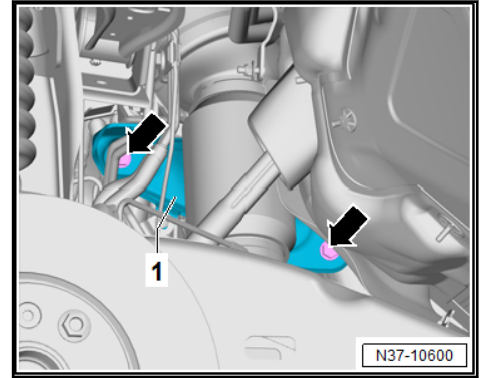

- Wählhebelseilzugs -Pfeil- einbauen.

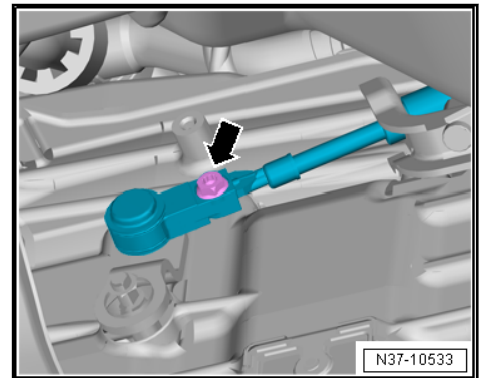

- Wählhebelseilzug prüfen und einstellen => [Seite 63](#) .
- ATF-Doppelleitung -Pfeile- mit Schraube -1- am Getriebean-  
schluss befestigen.

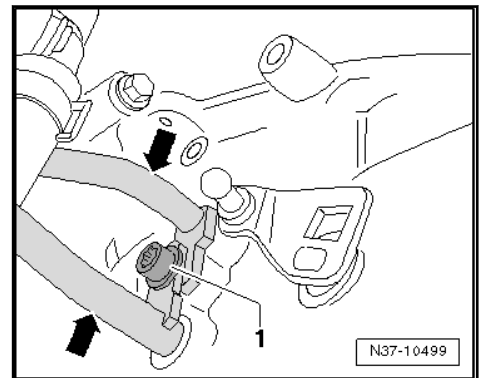

- ATF-Doppelleitung -1- am Getriebe und Motor mit den  
Schrauben -Pfeile- befestigen.

