



**Skoda Octavia IV**  
(2019 ➤)



**Motor 1,0 Liter TSI EVO Benziner DLAA 81 kW**



## Inhaltsverzeichnis

<b>00 - Technische Daten</b>	<b>1</b>
<b>1 Kennzeichnung</b>	<b>1</b>
1.1 Motornummer/Motormerkmale	1
<b>2 Sicherheitshinweise</b>	<b>4</b>
2.1 Sicherheitsmaßnahmen bei Arbeiten an der Kraftstoffversorgung	4
2.2 Sicherheitsmaßnahmen bei Arbeiten an Fahrzeugen mit Start-Stopp-System	4
2.3 Sicherheitsmaßnahmen bei Probefahrt mit Prüf- und Messgeräten	4
2.4 Sicherheitsmaßnahmen bei Arbeiten am Kühlsystem	5
2.5 Sicherheitsmaßnahmen bei Arbeiten an der Zündanlage	5
2.6 Allgemeine Sicherheitsvorschriften	5
<b>3 Reparaturhinweise</b>	<b>7</b>
3.1 Sauberkeitsregeln	7
3.2 Fremdkörper im Motor	7
3.3 Kontaktkorrosion	7
3.4 Leitungsverlegung und -befestigung	7
3.5 Montage von Kühlern und Kondensatoren	8
3.6 Allgemeine Reparaturhinweise	8
<b>10 - Motor aus- und einbauen</b>	<b>11</b>
<b>1 Motor aus- und einbauen</b>	<b>11</b>
1.1 Motor ausbauen	11
1.2 Motor und Getriebe trennen	33
1.3 Motor am Motor- und Getriebehalter befestigen	35
1.4 Motor einbauen	36
<b>2 Aggregatelagerung</b>	<b>42</b>
2.1 Montageübersicht - Aggregatelagerung	42
2.2 Motorlager aus- und einbauen	44
2.3 Getriebelager aus- und einbauen	46
2.4 Motor in Einbaulage abfangen	50
2.5 Pendelstütze aus- und einbauen	59
<b>13 - Kurbeltrieb</b>	<b>61</b>
<b>1 Zylinderblock Riemenscheibenseite</b>	<b>61</b>
1.1 Montageübersicht - Keilrippenriementrieb	61
1.2 Keilrippenriemen aus- und einbauen	67
1.3 Spannrolle für Keilrippenriemen aus- und einbauen	71
1.4 Schwingungsdämpfer aus- und einbauen	73
1.5 Motorstütze aus- und einbauen	76
1.6 Dichtring für Kurbelwelle Riemenscheibenseite ersetzen	79
1.7 Dichtflansch Riemenscheibenseite aus- und einbauen	82
<b>2 Zylinderblock auf Getriebeseite</b>	<b>86</b>
2.1 Montageübersicht - Zylinderblock auf Getriebeseite	86
2.2 Schwungrad aus- und einbauen	87
2.3 Dichtflansch Getriebeseite aus- und einbauen	89
<b>3 Kurbelwelle</b>	<b>100</b>
3.1 Kurbelwellenmaße	100
3.2 Nadellager in der Kurbelwelle ersetzen	100
<b>4 Kolben und Pleuel</b>	<b>103</b>
4.1 Montageübersicht - Kolben und Pleuel	103
4.2 Kolben aus- und einbauen	106
4.3 Kolben und Zylinderbohrung prüfen	107
4.4 Neuen Pleuel trennen	109



4.5	Radialspiel der Pleuel prüfen .....	110
4.6	Ölspritzdüsen aus- und einbauen .....	110
4.7	Kolben auf OT stellen .....	111
<b>15</b>	<b>- Zylinderkopf, Ventiltrieb .....</b>	<b>116</b>
<b>1</b>	<b>Zylinderkopf .....</b>	<b>116</b>
1.1	Montageübersicht - Zylinderkopf .....	116
1.2	Montageübersicht - Nockenwellengehäuse .....	118
1.3	Zylinderkopf aus- und einbauen .....	121
1.4	Nockenwellengehäuse aus- und einbauen .....	125
1.5	Kompressionsdruck prüfen .....	128
1.6	Verbrennungsraum auf Dichtigkeit prüfen .....	130
<b>2</b>	<b>Zahnriementrieb .....</b>	<b>133</b>
2.1	Montageübersicht - Zahnriemenschutz .....	133
2.2	Montageübersicht - Zahnriemen .....	134
2.3	Zahnriemenschutz aus- und einbauen .....	137
2.4	Zahnriemen aus- und einbauen .....	138
2.5	Montageübersicht - Steuerzeitenwerkzeug .....	141
2.6	Steuerzeiten prüfen .....	151
2.7	Steuerzeiten einstellen .....	154
2.8	Zahnriemen von der Nockenwelle abnehmen .....	164
<b>3</b>	<b>Ventiltrieb .....</b>	<b>168</b>
3.1	Montageübersicht - Ventiltrieb .....	168
3.2	Dichtring für Nockenwelle aus- und einbauen .....	171
3.3	Nockenwellenversteller aus- und einbauen .....	183
3.4	Ventil 1 für Nockenwellenverstellung im Einlass N727 aus- und einbauen .....	194
3.5	Ventil 1 für Nockenwellenverstellung im Auslass N318 aus- und einbauen .....	195
3.6	Ventilschaftabdichtung aus- und einbauen .....	196
3.7	Halter für Radial-Wellendichtring aus- und einbauen .....	212
<b>4</b>	<b>Ein- und Auslassventile .....</b>	<b>216</b>
4.1	Ventilführungen prüfen .....	216
4.2	Ventile prüfen .....	217
4.3	Ventilmaße .....	217
<b>17</b>	<b>- Schmierung .....</b>	<b>218</b>
<b>1</b>	<b>Ölwanne/Ölpumpe .....</b>	<b>218</b>
1.1	Montageübersicht - Ölwanne/Ölpumpe .....	218
1.2	Motoröl .....	224
1.3	Ölwanne aus- und einbauen .....	224
1.4	Ölpumpe aus- und einbauen .....	229
1.5	Ölstands- und Öltemperaturgeber G266 aus- und einbauen .....	230
<b>2</b>	<b>Motorölkühler .....</b>	<b>232</b>
2.1	Montageübersicht - Motorölkühler .....	232
2.2	Motorölkühler aus- und einbauen .....	232
<b>3</b>	<b>Kurbelgehäuseentlüftung .....</b>	<b>234</b>
3.1	Montageübersicht - Kurbelgehäuseentlüftung .....	234
3.2	Ölabscheider aus- und einbauen .....	235
<b>4</b>	<b>Ölfilter/Öldruckschalter .....</b>	<b>238</b>
4.1	Montageübersicht - Ölfilter/Öldruckschalter .....	238
4.2	Öldruck und Öldruckschalter prüfen .....	240
4.3	Ölfiltergehäuse aus- und einbauen .....	240
4.4	Ventil für Öldruckregelung N428 aus- und einbauen .....	241
4.5	Öldruckgeber G10 aus- und einbauen .....	242
4.6	Steuerventil für Kolbenkühlölen N522 aus- und einbauen .....	244



<b>19 - Kühlung</b>	<b>246</b>
<b>1    Kühlsystem/Kühlmittel</b>	<b>246</b>
1.1 Anschlussplan - Kühlmittelschläuche	246
1.2 Kühlsystem auf Dichtigkeit prüfen	247
1.3 Kühlmittel ablassen und auffüllen	250
<b>2    Kühlmittelpumpe/Kühlmittelregelung</b>	<b>258</b>
2.1 Montageübersicht - Kühlmittelpumpe/Kühlmittelregler	258
2.2 Montageübersicht - elektrische Kühlmittelpumpe	259
2.3 Montageübersicht - Kühlmitteltemperaturgeber	260
2.4 Elektrische Kühlmittelpumpe aus- und einbauen	261
2.5 Kühlmittelpumpe aus- und einbauen	263
2.6 Zahnriemenrad für Kühlmittelpumpe aus- und einbauen	268
2.7 Kühlmitteltemperaturgeber G62 aus- und einbauen	271
2.8 Kühlmitteltemperaturgeber am Kühlerausgang G83 aus- und einbauen	273
2.9 Kühlmitteltemperaturgeber am Motorausgang G82 aus- und einbauen	274
2.10 Modul für Motortemperaturregelung GX33 aus- und einbauen	276
2.11 Kühlmittelpumpe prüfen	279
<b>3    Kühlmittelrohre</b>	<b>285</b>
3.1 Montageübersicht - Kühlmittelrohre	285
3.2 Kühlmittelrohre aus- und einbauen	286
<b>4    Kühler/Kühlerlüfter</b>	<b>290</b>
4.1 Montageübersicht - Kühler/Kühlerlüfter	290
4.2 Montageübersicht - Lüfterzarge und Kühlerlüfter	292
4.3 Montageübersicht - Kühlerjalousie	293
4.4 Kühler aus- und einbauen	296
4.5 Lüfterzarge mit Kühlerlüfter aus- und einbauen	300
4.6 Kühlerlüfter V7 aus- und einbauen	302
4.7 Kühlerjalousie aus- und einbauen	302
4.8 Stellmotor für Kühlerjalousie V544 aus- und einbauen	304
<b>21 - Aufladung</b>	<b>311</b>
<b>1    Abgasturbolader</b>	<b>311</b>
1.1 Montageübersicht - Abgasturbolader	311
1.2 Abgasturbolader aus- und einbauen	314
1.3 Modul für Ladedruckregelung GX34 aus- und einbauen	320
1.4 Anschlussstutzen für Abgasturbolader aus- und einbauen	321
<b>2    Ladeluftsystem</b>	<b>323</b>
2.1 Montageübersicht - Ladeluftsystem	323
2.2 Ladeluftkühler aus- und einbauen	325
2.3 Ladedruckgeber GX26 aus- und einbauen	327
2.4 Ladeluftsystem auf Dichtigkeit prüfen	328
2.5 Luftführungsrohr aus- und einbauen	332
<b>24 - Kraftstoffaufbereitung, Einspritzung</b>	<b>335</b>
<b>1    Einspritzanlage</b>	<b>335</b>
1.1 Einbauorteübersicht - Einspritzanlage	335
1.2 Kraftstoffhochdruck abbauen	341
<b>2    Einspritzventile</b>	<b>343</b>
2.1 Montageübersicht - Kraftstoffverteiler mit Einspritzventilen	343
2.2 Kraftstoffverteiler aus- und einbauen	345
2.3 Einspritzventile aus- und einbauen	346
2.4 Einspritzventile reinigen	353
<b>3    Luftfilter</b>	<b>355</b>
3.1 Montageübersicht - Luftfiltergehäuse	355



3.2	Luffiltergehäuse aus- und einbauen	357
<b>4</b>	<b>Saugrohr</b>	<b>359</b>
4.1	Montageübersicht - Saugrohr	359
4.2	Saugrohr aus- und einbauen	361
4.3	Drosselklappensteuereinheit GX3 aus- und einbauen	364
4.4	Drosselklappensteuereinheit GX3 reinigen	365
<b>5</b>	<b>Geber und Sensoren</b>	<b>367</b>
5.1	Kraftstoffdruckgeber G247 aus- und einbauen	367
5.2	Kraftstoffdruckgeber G247 prüfen	368
5.3	Saugrohrgeber GX9 aus- und einbauen	370
5.4	Drucksensor 1 für Abgas G450 aus- und einbauen	371
<b>6</b>	<b>Motorsteuergerät</b>	<b>373</b>
6.1	Motorsteuergerät J623 aus- und einbauen	373
6.2	Motorsteuergerät J623 mit Schutzgehäuse aus- und einbauen	374
<b>7</b>	<b>Hochdruckpumpe</b>	<b>378</b>
7.1	Montageübersicht - Hochdruckpumpe	378
7.2	Hochdruckpumpe aus- und einbauen	379
7.3	Hochdruckrohr aus- und einbauen	381
<b>8</b>	<b>Lambdasonde</b>	<b>384</b>
8.1	Montageübersicht - Lambdasonde	384
8.2	Lambdasonde aus- und einbauen	385
<b>26</b>	<b>- Abgasanlage</b>	<b>389</b>
<b>1</b>	<b>Abgasrohre/Schalldämpfer</b>	<b>389</b>
1.1	Montageübersicht - Schalldämpfer	389
1.2	Abgasrohre/Schalldämpfer trennen	392
1.3	Schalldämpfer aus- und einbauen	394
1.4	Abgasanlage spannungsfrei einrichten	399
1.5	Abgasanlage auf Dichtigkeit prüfen	401
<b>2</b>	<b>Abgasreinigung</b>	<b>402</b>
2.1	Montageübersicht - Abgasreinigung	402
2.2	Katalysator aus- und einbauen	406
<b>28</b>	<b>- Zündanlage</b>	<b>411</b>
<b>1</b>	<b>Zündanlage</b>	<b>411</b>
1.1	Montageübersicht - Zündanlage	411
1.2	Zündspulen mit Leistungsendstufen aus- und einbauen	413
1.3	Klopfsensor 1 G61 aus- und einbauen	417
1.4	Motordrehzahlgeber G28 aus- und einbauen	417
1.5	Positionsgeber für Einlassnockenwelle G1002 aus- und einbauen	420
1.6	Positionsgeber für Auslassnockenwelle G1003 aus- und einbauen	421

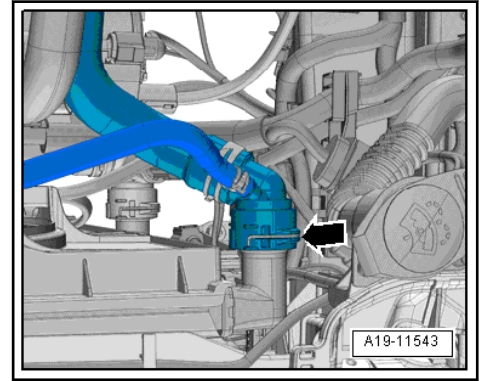

- Schlauchschelle -1- lösen und Kühlmittelschlauch -2- abziehen.

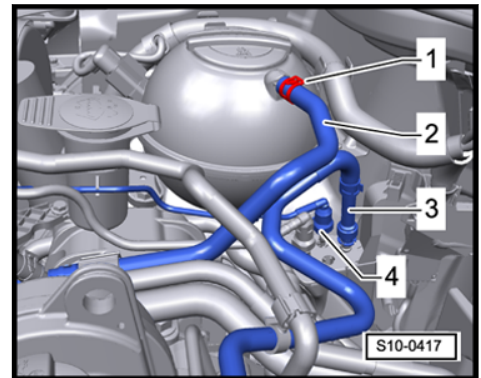

**⚠ VORSICHT**

Verletzungsgefahr durch unter Druck stehenden Kraftstoff.

- ◆ Um den Kraftstoffdruck abzubauen, vor dem Öffnen des Kraftstoffsystems einen sauberen Lappen um die Verbindungsstelle legen und Verbindungsstelle vorsichtig lösen.
- Kraftstoffvorlaufleitung -1- und die Leitung zum Aktivkohlebehälter -2- trennen.

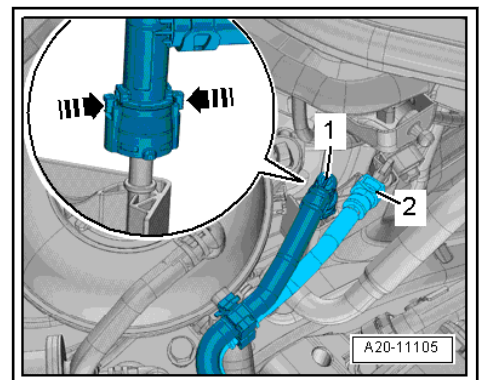

**i Hinweis**

Für die nachfolgenden Arbeitsschritte zum Ausclipsen der Clips das Demontagewerkzeug für Türverkleidung -T10236- verwenden.

- Steckverbindung -2- am Motorsteuergerät -J623- trennen ➤ [6, Seite 373](#).



- Zwischenplatte einbauen ⇒ [Abb. „Zwischenplatte einbauen“](#), Seite 87 .

#### Für Fahrzeuge mit Schaltgetriebe

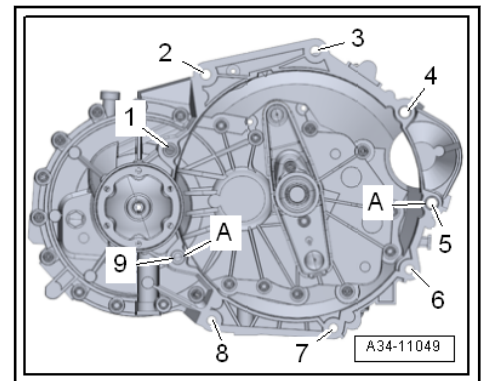

- Wenn im Zylinderblock keine Passhülsen vorhanden sind, Passhülsen -A- zur Zentrierung von Motor und Getriebe einsetzen.

#### Für Fahrzeuge mit Automatikgetriebe

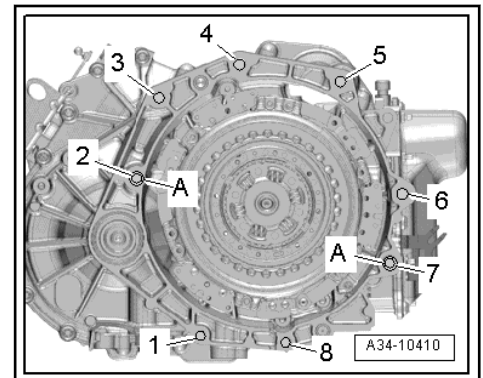

- Wenn im Zylinderblock keine Passhülsen vorhanden sind, Passhülsen -A- zur Zentrierung von Motor und Getriebe einsetzen.

#### Fortsetzung für alle Fahrzeuge

- Verbindungsschrauben Motor/Getriebe anschrauben  
⇒ Rep.-Gr. 34; Getriebe aus- und einbauen.
- Motor/Getriebe-Aggregat am Motorhalter -T10483- oder -T10483A- aufnehmen.
- Motor/Getriebe-Aggregat in die Karosserie einführen.

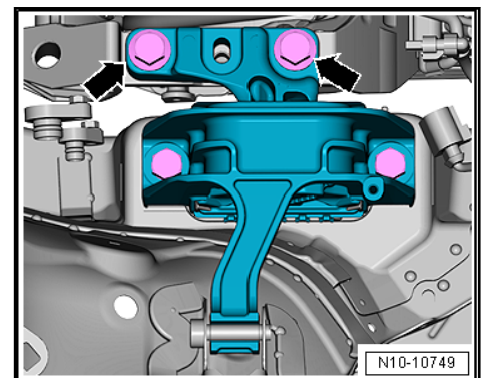

- Schrauben -Pfeile- für Motorlager zunächst von Hand bis zur Anlage eindrehen.



### 1 - Schraube

- nach Demontage ersetzen
- zum Lösen und Anziehen Gegenhalter - T10475- verwenden
- 150 Nm + 180°

### 2 - Keilrippenriemenscheibe Kurbelwelle

- mit Schwingungsdämpfer
- aus- und einbauen ⇒ [a1.4 us- und einbauen](#)“, [Seite 73](#)

### 3 - Keilrippenriemen

- auf Verschleiß prüfen
- vor dem Ausbau Laufrichtung mit Kreide oder Filzstift kennzeichnen
- nicht knicken
- Keilrippenriemenverlauf ⇒ [Seite 68](#)
- aus- und einbauen ⇒ [a1.2 us- und einbauen](#)“, [Seite 67](#)
- beim Einbauen auf korrekten Sitz auf den Riemenscheiben achten

### 4 - Schraube

- nach Demontage ersetzen
- 20 Nm + 90°

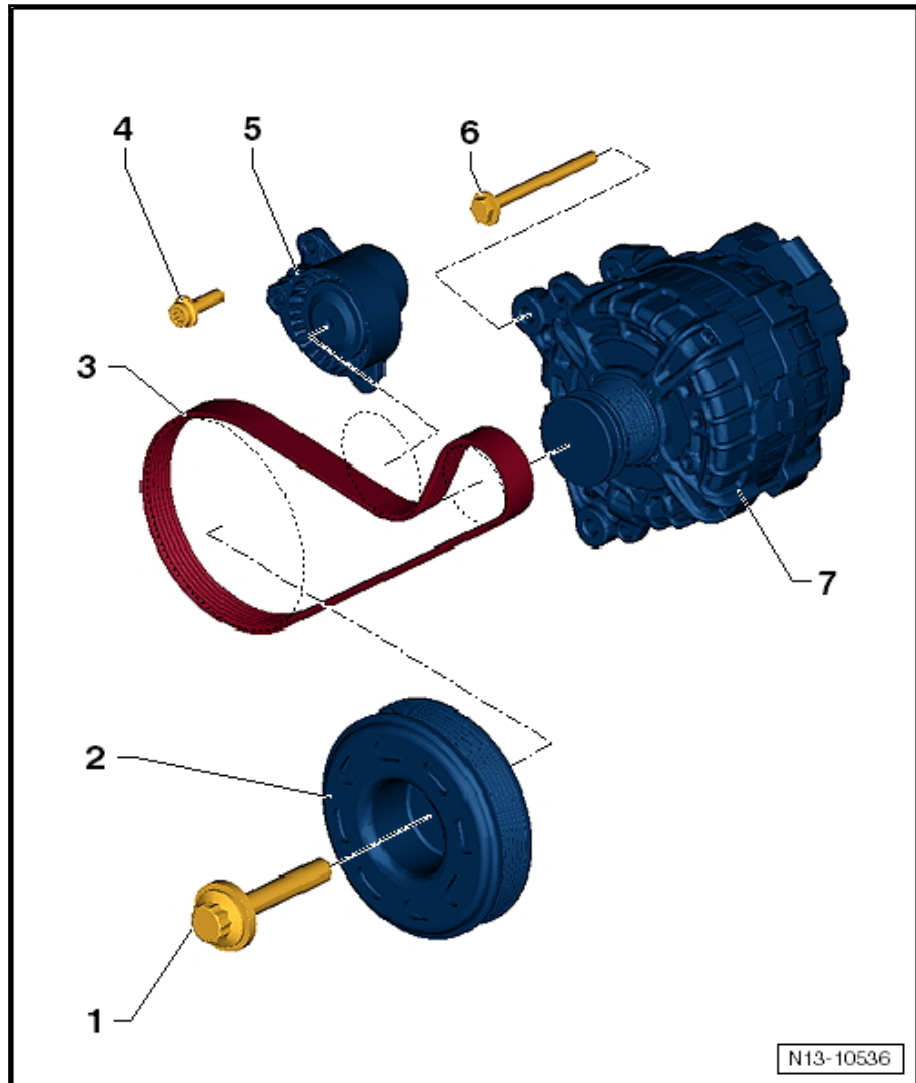

### 5 - Spannrolle für Keilrippenriemen

- zum Entspannen des Keilrippenriemens mit Steckesatz schwenken
- mit Absteckdorn -T10060A- arretieren
- aus- und einbauen ⇒ [f1.3 ür Keilrippenriemen aus- und einbauen](#)“, [Seite 71](#)

### 6 - Schraube

- 23 Nm

### 7 - Generator

- aus- und einbauen ⇒ Elektrische Anlage; Rep.-Gr. 27; Generator; Generator aus- und einbauen
- je nach Ausführung des Drehstromgenerators können unterschiedliche Trenn-Keilrippenriemenscheiben mit Freilauf -A- und -B- eingebaut werden ⇒ [Abb. „Ausführung der Keilrippenriemenscheibe mit Freilauf“](#)“, [Seite 62](#)
- je nach Ausführung der Riemenscheibe für Drehstromgenerator muss die korrekte Länge des Keilrippenriemens zugeordnet werden ⇒ ETKA - Elektronischer Katalog der Originalteile

## Ausführung der Keilrippenriemenscheibe mit Freilauf



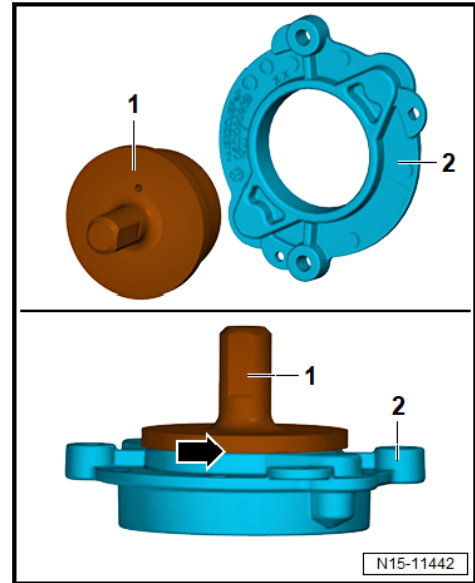

- Dorn -T10576- -A- seitlich Pfeil -a- in das Geberrad Pfeil -b- des Nockenwellenverstellers -1- einsetzen.

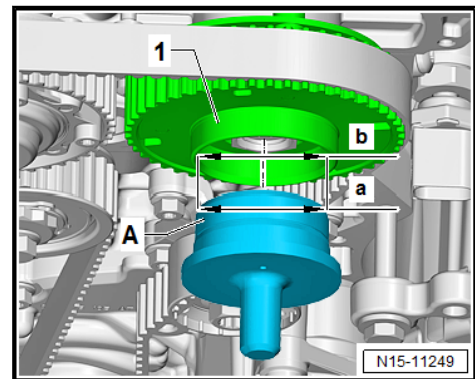

- Halter -1- mit dem Dorn -T10576- -3- in den Nockenwellenversteller -2- schieben.

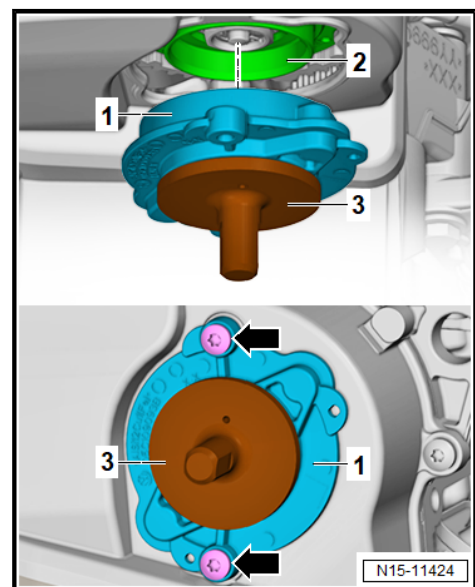

- Schrauben -Pfeile- einschrauben ⇒ -2.2 Zahnriemen“, Seite [134](#) .