



VW Touran 2

(ab 2016)



7 Gang-Doppelkupplungsgetriebe 0GC



Inhaltsverzeichnis

00 - Technische Daten	1
1 Sicherheitshinweise	1
1.1 Allgemeine Sicherheitsvorschriften	1
1.2 Sicherheitsmaßnahmen bei Arbeiten an Fahrzeugen mit Start-Stopp-System	1
1.3 Hinweise zum An- und Abschleppen	2
1.4 Sicherheitsmaßnahmen bei Probefahrt mit Prüf- und Messgeräten	2
2 Kennzeichnung	3
2.1 Kennzeichnung Getriebe	3
3 Reparaturhinweise	5
3.1 Allgemeine Hinweise	5
3.2 Sauberkeitsregeln	5
3.3 Allgemeine Reparaturhinweise	6
3.4 Dichtungen, Dichtringe	6
3.5 Schrauben, Muttern	7
4 Technische Daten	8
4.1 Füllmengen	8
5 Elektrische Bauteile	9
5.1 Einbauorteübersicht - elektrische Bauteile	9
30 - Kupplung	11
1 Kupplung	11
1.1 Montageübersicht - Doppelkupplung	11
1.2 Kupplungs-Abschlussdeckel aus- und einbauen	11
1.3 Doppelkupplung ausbauen	16
1.4 Doppelkupplung einbauen	20
34 - Betätigung, Gehäuse	30
1 Mechatronik	30
1.1 Montageübersicht - Mechatronik	30
1.2 Ölwanne aus- und einbauen	31
1.3 Mechatronik aus- und einbauen	35
2 Winkelgetriebe	38
2.1 Montageübersicht - Winkelgetriebe	38
2.2 Unterscheidung der Winkelgetriebe	39
2.3 Winkelgetriebe ausbauen	40
2.4 Winkelgetriebe einbauen	48
3 Schaltbetätigung	54
3.1 Montageübersicht - Schaltbetätigung	54
3.2 Notentriegelung aus Stellung P	56
3.3 Griff für Wählhebel aus- und einbauen	60
3.4 Drucktaste im Griff in Einbaustellung bringen	75
3.5 Schaltbetätigung aus- und einbauen	77
3.6 Wählhebelseilzug aus- und einbauen	81
3.7 Schaltbetätigung prüfen	84
3.8 Wählhebelseilzug prüfen und einstellen	85
3.9 Dichtring für Schaltwelle ersetzen	87
4 Getriebe aus- und einbauen	90
4.1 Anzugsdrehmomente für Getriebe	90
4.2 Getriebe ausbauen	92
4.3 Getriebe einbauen	186
5 Aggregatelagerung	190
5.1 Montageübersicht - Aggregatelagerung	190



6	Transport des Getriebes	193
6.1	Transport des Getriebes	193
6.2	Transport der Vorderachs-Differenzialsperre	194
7	Befestigung am Motor- und Getriebehalter	195
7.1	Befestigung Getriebe am Motor- und Getriebehalter	195
7.2	Befestigung Vorderachs-Differenzialsperre am Motor- und Getriebehalter	196
8	Getriebeöl-Kreislauf	198
8.1	Montageübersicht - Getriebeöl-Kreislauf	198
8.2	Getriebeölkühler aus- und einbauen	198
8.3	Getriebeölfilter aus- und einbauen	201
8.4	Motor für Zusatzhydraulikpumpe 1 für Getriebeöl V475 aus- und einbauen	203
9	Getriebeöl	206
9.1	Übersicht Ablass- und Kontrollschrauben	206
9.2	Werkzeuge für den Getriebeölwechsel	206
9.3	Getriebeölstand prüfen	208
9.4	Getriebeöl ablassen und auffüllen	212
10	Vorderachs-Differenzialsperre	216
10.1	Montageübersicht - Vorderachs-Differenzialsperre	216
10.2	Vorderachs-Differenzialsperre ausbauen	216
10.3	Vorderachs-Differenzialsperre einbauen	221
10.4	Steuergerät für Quersperren J647 aus- und einbauen	224
35 - Räder, Wellen		225
1	Zurzeit werden noch keine Reparaturen an den Rädern und Wellen durchgeführt	225
39 - Achsantrieb, Ausgleichgetriebe		226
1	Achsöl	226
1.1	Achsöl-Stand prüfen	226
1.2	Achsöl ablassen und auffüllen	227
2	Öl für Vorderachs-Differenzialsperre	232
2.1	Ölstand für Vorderachs-Differenzialsperre prüfen	232
2.2	Öl für Vorderachs-Differenzialsperre ablassen und auffüllen	233
3	Dichtringe	238
3.1	Einbauorteübersicht - Dichtringe	238
3.2	Dichtring links ersetzen	238
3.3	Dichtring rechts ersetzen	242
4	Ausgleichsgetriebe	247
4.1	Flanschelle rechts aus- und einbauen	247
5	Bauteile der Vorderachs-Differenzialsperre	250
5.1	Montageübersicht - Bauteile der Vorderachs-Differenzialsperre	250
5.2	Funktion prüfen	252
5.3	Pumpe für Vorderachs-Differenzialsperre V181 aus- und einbauen	252
5.4	Kupplung für Vorderachs-Differenzialsperre aus- und einbauen	254
5.5	Dichtringe für Vorderachs-Differenzialsperre ersetzen	254
5.6	Kugellager für Flanschelle ersetzen	263
6	Bauteile des Winkelgetriebes	267
6.1	Montageübersicht - Bauteile des Winkelgetriebes	267
6.2	Dichtringe für Winkelgetriebe ersetzen	272
6.3	Abtriebsflansch ersetzen und Einstellscheibe für Abtriebsflansch neu bestimmen	300



2 Kennzeichnung

2.1 Kennzeichnung Getriebe

Der Getriebekennbuchstabe befindet sich oben am Getriebe in der Nähe des Anlassers.

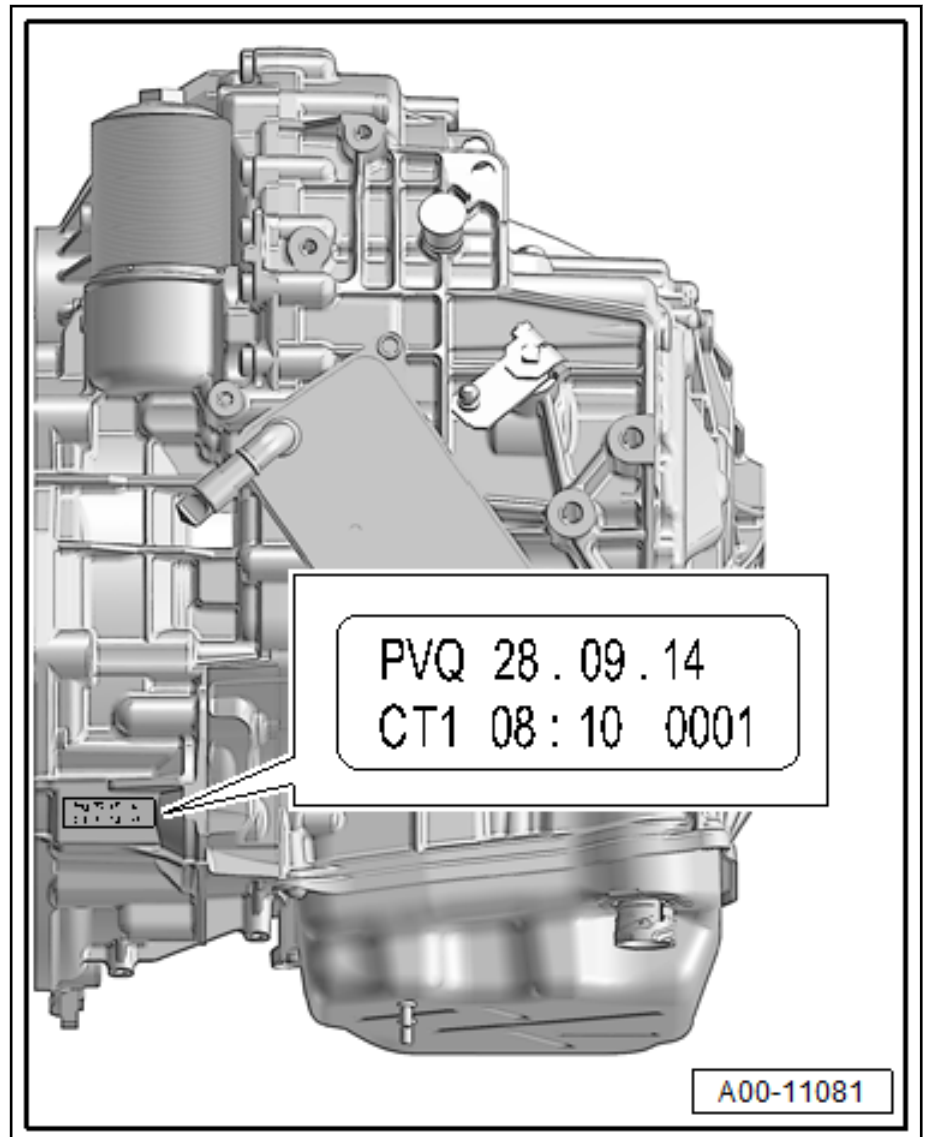

Die Getriebekennbuchstaben befinden sich oben am Getriebe.

Beispiel

- ◆ PVQ = Getriebekennbuchstabe.
- ◆ 28.09.14 = Produktionsdatum 28. September 2014.
- ◆ Die übrigen Daten sind fertigungsbedingt.

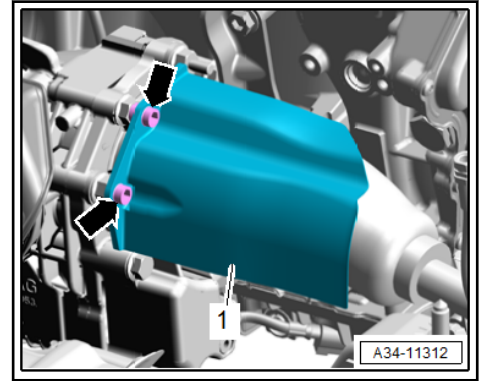

Das Wärmeschutzblech für Gelenkwelle rechts ist mit 2 oder 3 Muttern befestigt.

i Hinweis

- ◆ *Beschädigungsgefahr des Entkopplungselements!*
- ◆ *Entkopplungselement nicht mehr als 10° knicken. Drahtgeflecht am Entkopplungselement nicht beschädigen.*
- Abgasanlage vorn vom Motor abbauen und hochbinden
⇒ Rep.-Gr. 26; Abgasreinigung; Montageübersicht - Abgasreinigung.

Wärmeschutzblech für Kardanwelle, falls vorhanden, ausbauen

- Dazu Schrauben -A- und -B- am Winkelgetriebe abschrauben und Wärmeschutzblech -1- herausnehmen.

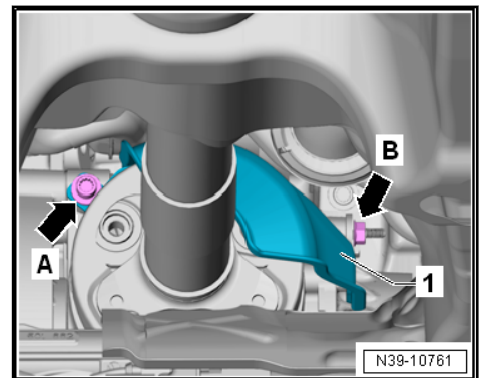

- Stellung der Kardanwelle mit Gelenkscheibe zum Abtriebsflansch des Winkelgetriebes kennzeichnen -Pfeile-.

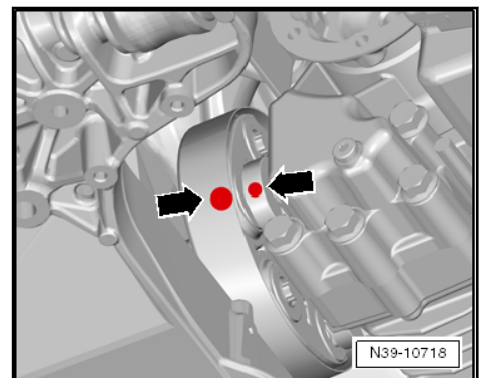

- Kardanwelle vorn vom Winkelgetriebe abschrauben -Pfeile-.