



VW Touran 2

(ab 2016)



6 Gang Schaltgetriebe 0AJ



Inhaltsverzeichnis

00 - Technische Daten	1
1 Sicherheitshinweise	1
1.1 Sicherheitsmaßnahmen bei Arbeiten an Fahrzeugen mit Start-Stopp-System	1
2 Kennzeichnung	2
2.1 Kennzeichnung Getriebe	2
3 Technische Daten	3
3.1 Zuordnung Getriebe - Motor	3
3.2 Füllmengen	6
3.3 Berechnung des Übersetzungsverhältnisses	6
4 Übersicht Kraftübertragung	7
5 Elektrische Bauteile	9
5.1 Einbauorteübersicht - elektrische Bauteile	9
6 Reparaturhinweise	11
6.1 Allgemeine Reparaturhinweise	11
30 - Kupplung	14
1 Kupplungsbetätigung	14
1.1 Einbauorteübersicht - Kupplungsbetätigung	14
1.2 Montageübersicht - Fußhebelwerk	16
1.3 Montageübersicht - Kupplungshydraulik	20
1.4 Montageübersicht - Kupplungsausrückung	25
1.5 Lagerbuchse aus- und einbauen	26
1.6 Kupplungsgeber- und Kupplungsnehmerzylinder prüfen	26
1.7 Kupplungspositionsgeber G476 aus- und einbauen	27
1.8 Rückzugfeder aus- und einbauen	30
1.9 Übertotpunktfeder aus- und einbauen	32
1.10 Kupplungspedal aus- und einbauen	36
1.11 Lagerbock aus- und einbauen	40
1.12 Kupplungsgeberzylinder aus- und einbauen	48
1.13 Kupplungsnehmerzylinder aus- und einbauen	51
1.14 Leitungen für Kupplungsbetätigung aus- und einbauen	53
1.15 Kupplungsbetätigung entlüften	56
1.16 Kupplungsausrückung in Stand setzen	57
2 Kupplung	59
2.1 Montageübersicht - Kupplung	59
2.2 Kupplung aus- und einbauen	60
34 - Betätigung, Gehäuse	64
1 Schaltbetätigung	64
1.1 Einbaulage - Schaltbetätigung	64
1.2 Montageübersicht - Schaltknopf und Abdeckung	66
1.3 Montageübersicht - Schaltbetätigung	68
1.4 Schaltknopf aus- und einbauen	70
1.5 Schaltbetätigung aus- und einbauen	74
1.6 Schaltbetätigung in Stand setzen	78
1.7 Schaltbetätigung einstellen	80
1.8 Schaltbetätigung prüfen	83
2 Getriebe aus- und einbauen	84
2.1 Unterscheidung der Motoren, Scirocco,	84
2.2 Getriebe ausbauen	85
2.3 Getriebe einbauen	130
2.4 Anzugsdrehmomente für Getriebe	148



3	Aggregatelagerung	151
3.1	Montageübersicht - Aggregatelagerung	151
4	Transport des Getriebes	153
5	Getriebeöl	154
5.1	Getriebeölstand prüfen	154
6	Befestigung am Motor- und Getriebehalter	156
7	Getriebe zerlegen und zusammenbauen	158
7.1	Schematische Übersicht - Getriebe	158
7.2	Montageübersicht - Deckel für Getriebegehäuse und 5./6. Gang	160
7.3	Montageübersicht - Kupplungsgehäuse	162
7.4	Montageübersicht - Wellen, Ausgleichsgetriebe, Schaltung	163
7.5	Montageübersicht - Schalteinheit	164
7.6	Montageübersicht - Schaltgabeln	166
7.7	Schaltgabeln in Stand setzen	167
7.8	Schalteinheit in Stand setzen	170
7.9	Dichtring für Schaltwelle ersetzen	173
7.10	Getriebe zerlegen und zusammenbauen	173
8	Getriebegehäuse, Kupplungsgehäuse	191
8.1	Montageübersicht - Getriebegehäuse und Kupplungsgehäuse	191
8.2	Montageübersicht - Deckel für Getriebegehäuse	193
8.3	Deckel für Getriebegehäuse in Stand setzen	194
35 - Räder, Wellen		196
1	Antriebswelle	196
1.1	Montageübersicht - Antriebswelle	196
1.2	Antriebswelle zerlegen und zusammenbauen	199
1.3	Dichtring für Antriebswelle ersetzen	207
2	Abtriebswelle	209
2.1	Montageübersicht - Abtriebswelle	209
2.2	Abtriebswelle zerlegen und zusammenbauen	212
39 - Achsantrieb, Ausgleichsgetriebe		218
1	Dichtringe	218
1.1	Einbauorteübersicht - Dichtringe	218
1.2	Dichtring links ersetzen	219
1.3	Dichtring rechts ersetzen	221
2	Ausgleichsgetriebe	225
2.1	Montageübersicht - Ausgleichsgetriebe	225
2.2	Ausgleichsgetriebe zerlegen und zusammenbauen	226
2.3	Ausgleichsgetriebe einstellen	231



Fahrzeuge mit Knieairbag

- Knieairbag -1- Fahrerseite ausbauen ⇒ Karosserie-Montagearbeiten Innen; Rep.-Gr. 69 ; Knieairbags; Montageübersicht - Knieairbag .

Fahrzeuge ohne Knieairbag

Masseband der Batterie abklemmen ⇒ Elektrische Anlage; Rep.-Gr. 27 ; Batterie; Batterie ab- und anklemmen .

Fortsetzung für alle

- Fußraumausströmer -1- Fahrerseite ausbauen ⇒ Heizung, Klimaanlage; Rep.-Gr. 87 ; Luftführung; Montageübersicht - Luftführung und Luftverteilung im Fahrgastraum .

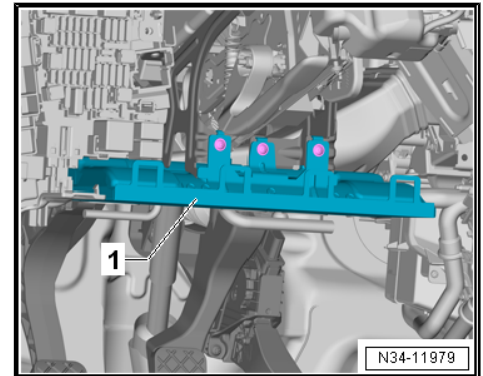

- Falls wie dargestellt eingebaut, Diagnose-Interface für Datenbus - J533- -1- aus dem Halter nehmen ⇒ Elektrische Anlage; Rep.-Gr. 97 ; Steuergeräte; Einbauorteübersicht - Steuergeräte und zur Seite drücken.

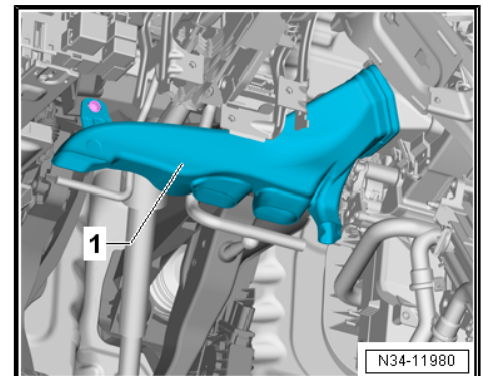

- Schraube -2- herausdrehen, Crashstrebe -1- aushängen und zur Seite drücken.

- Falls neben dem Kupplungspedal eingebaut, Halter für Steuergerät für Einparkhilfe - J446- / Steuergerät für Parklenkassistent - J791- ausbauen ⇒ Elektrische Anlage; Rep.-Gr. 94 ; Parklenkassistent . Leitungsverbindungen nicht trennen.

