



VW Touran 2

(ab 2016)



7 Gang-Doppelkupplungsgetriebe 0CW



Inhaltsverzeichnis

00 - Technische Daten	1
1 Sicherheitshinweise	1
1.1 Allgemeine Sicherheitsvorschriften	1
1.2 Sicherheitsmaßnahmen bei Arbeiten an Fahrzeugen mit Start-Stopp-System	1
1.3 Sicherheitsmaßnahmen bei Probefahrt mit Prüf- und Messgeräten	2
1.4 Sicherheitsmaßnahmen beim An- und Abschleppen	2
2 Kennzeichnung	3
2.1 Kennzeichnung Getriebe	3
3 Reparaturhinweise	4
3.1 Allgemeine Hinweise	4
3.2 Allgemeine Reparaturhinweise	6
3.3 Dichtungen, Dichtringe	7
3.4 Schrauben, Muttern	7
4 Technische Daten	9
4.1 Zuordnung Getriebe - Motor	9
4.2 Füllmengen	12
5 Übersicht Kraftübertragung	15
5.1 Übersicht Kraftübertragung - Frontantrieb	15
30 - Kupplung	16
1 Kupplungsbetätigung	16
1.1 Montageübersicht - Kupplungseinrückung	16
1.2 Kupplungseinrückung aus- und einbauen	17
1.3 Kupplungseinrückung einstellen	21
2 Kupplung	38
2.1 Montageübersicht - Doppelkupplung	38
2.2 Doppelkupplung ausbauen	40
2.3 Doppelkupplung einbauen	46
2.4 Dichtring für Antriebswelle ersetzen	52
2.5 Dichtring für innere Antriebswelle ersetzen	55
34 - Betätigung, Gehäuse	58
1 Mechatronik	58
1.1 Montageübersicht - Mechatronik	58
1.2 Mechatronik für Doppelkupplungsgetriebe J743 aus- und einbauen	61
1.3 Mechatronik für Doppelkupplungsgetriebe J743 von Hand in Ausbauposition bringen	79
1.4 Kupplungskolben ersetzen	81
1.5 Steuergerät für Mechatronik für Doppelkupplungsgetriebe J743 ersetzen	88
2 Schaltbetätigung	95
2.1 Montageübersicht - Schaltbetätigung	95
2.2 Notentriegelung aus Stellung P	99
2.3 Griff für Wählhebel aus- und einbauen	107
2.4 Drucktaste im Griff in Einbaustellung bringen	126
2.5 Schaltbetätigung aus- und einbauen	129
2.6 Schaltbetätigung einstellen	138
2.7 Wählhebelseilzug aus- und einbauen	144
2.8 Schaltbetätigung prüfen	151
2.9 Wählhebelseilzug prüfen und einstellen	152
2.10 Dichtring für Schaltwelle ersetzen	154
3 Getriebe aus- und einbauen	155
3.1 Getriebe ausbauen	155
3.2 Getriebe einbauen	313



3.3	Anzugsdrehmomente für Getriebe	319
4	Aggregatelagerung	321
4.1	Montageübersicht - Aggregatelagerung	321
5	Transport des Getriebes	326
6	Befestigung am Motor- und Getriebehälter	328
7	Getriebeöl	331
7.1	Getriebeöl ablassen und auffüllen	331
7.2	Hydrauliköl für Mechatronik ablassen und auffüllen	334
35 - Räder, Wellen		338
1	Parksperr	338
1.1	Deckel für Parksperr aus- und einbauen	338
1.2	Parksperr aus- und einbauen	339
39 - Achsantrieb, Ausgleichgetriebe		341
1	Dichtringe	341
1.1	Einbauorteübersicht - Dichtringe	341
1.2	Dichtring links ersetzen	341
1.3	Dichtring rechts ersetzen	345

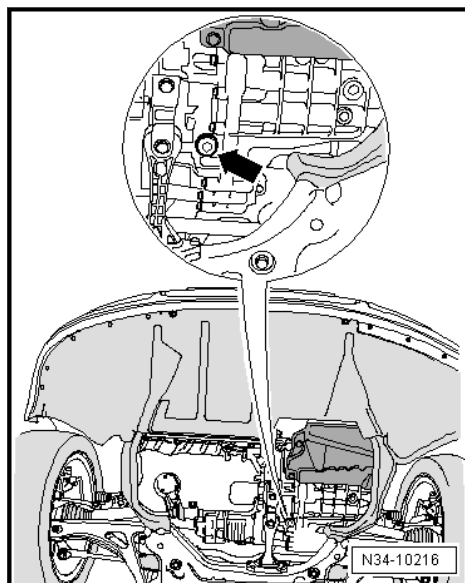

- Danach die Ölablassschraube wieder einbauen.

Anzugsdrehmoment: 40 Nm.

Das neue Öl wird über die Entlüftungsbohrung eingefüllt.

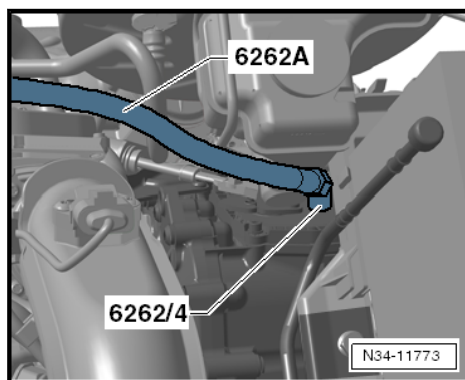

Fahrzeuge mit Dieselmotor:

Luftfiltergehäuse ausbauen ⇒ Rep.-Gr. 23; Luftfilter; Luftfiltergehäuse aus- und einbauen.

Weiter alle Fahrzeuge:

- Kappe von der Entlüftungsbohrung abziehen.

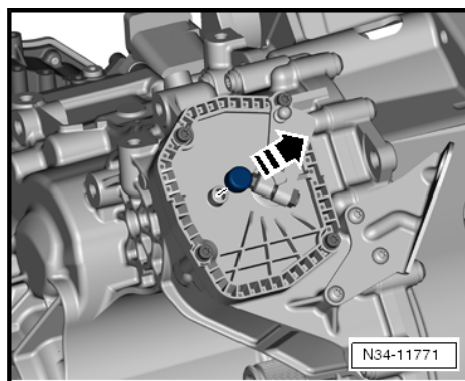

- Adapter zur Ölbefüllung -VAS 6262 A- mit Adapter -VAS 6262/4- auf die Entlüftungsbohrung aufsetzen.