



KIA Ceed CD

(ab 2018)



Motormechanik 1,0 Liter Benziner T-GDI Kappa

Inhalt

Technische Daten	4
Technische Daten	4
Anzugsdrehmoment	8
Schmiermittel	13
Reparaturverfahren	14
Kompressionsdruckprüfung	14
Fehlersuche	16
Spezialwerkzeuge	21
Kühlsystem	22
Bauteile und Bauteile-Übersicht	22
Fehlersuche	23
Kühlmittel	25
Ausgleichsbehälter	29
Kühlerlüfter	30
Kühler	42
Kühlmittelpumpe	50
Kühlmittel-Temperatursensor	55
Thermostat	58
Reparaturverfahren	59
Fehlersuche	64
Motorblock	66
Bauteile und Bauteile-Übersicht	66
Schwungscheibe	68
Kühlmittelmanteleinsatz	69
Hinterer Radial-Dichtring	70
Pleuelstange	72

Kurbelwelle	92
Motorblock	104
Zylinderkopf	112
Bauteile und Bauteile-Übersicht.....	112
Reparaturverfahren.....	113
Ventildeckel.....	117
Vakuumpumpe.....	123
CVVT und Nockenwelle	125
Zylinderkopf	139
Antriebsriemensystem.....	154
A/C-Antriebsriemen.....	154
Antriebsriemenspanner	156
Kurbelwellendämpferriemenscheibe	157
Motor- und Getriebeeinheit.....	159
Motorabdeckung	159
Unter Motorraumabdeckung	160
Motoraufhängung.....	161
Motor- und Getriebeeinheit	167
Ansaug- und Abgassystem	177
Luftfilter	177
Ladeluftkühler	184
Ansaugkrümmer.....	187
Turbolader und Abgaskrümmer	193
Schalldämpfer.....	209
Motorschmierung	212
Motoröl.....	212
Ölkühler.....	217

Öldruckschalter	220
Ölwanne.....	222
Ölmessstab und -führung.....	227
Ölpumpe	229
Motorsteuerung	230
Bauteile und Bauteile-Übersicht.....	230
Vordere Öldichtung	231
Steuerkettenabdeckung und Ölpumpe.....	232
Steuerkette.....	238

Motorblock

Bauteile und Bauteile-Übersicht

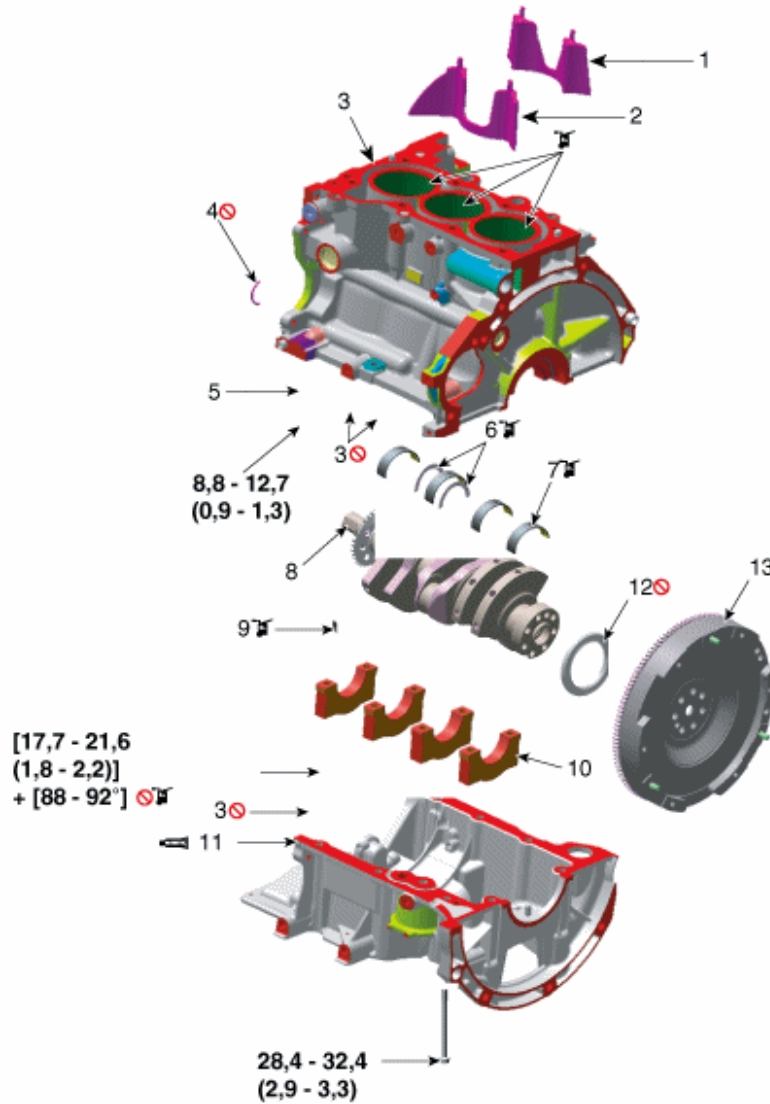

Drehmoment : Nm (kgm)

- | | |
|--|------------------------------------|
| 1. Kühlmittelmanteleinsatz | 8. Kurbelwelle |
| 2. Kühlmittelummantelungseinsatz-Einlass | 9. Unteres Kurbelwellen-Hauptlager |
| 3. Motorblock | 10. Kurbelwellen-Hauptlagerdeckel |
| 4. O-ring | 11. Leiterraum |
| 5. Öldüse | 12. Hinterer Radial-Dichtring |
| 6. Drucklager | 13. Schwungscheibe |
| 7. Oberes Kurbelwellen-Hauptlager | |