



VW Tiguan 2

(2016-2021)



7 Gang-Doppelkupplungsgetriebe 0DL



Inhaltsverzeichnis

00 - Technische Daten	1
1 Sicherheitshinweise	1
1.1 Allgemeine Sicherheitsvorschriften	1
1.2 Sicherheitsmaßnahmen bei Arbeiten an Fahrzeugen mit Start-Stopp-System	2
1.3 Hinweise zum An- und Abschleppen	2
1.4 Sicherheitsmaßnahmen bei Probefahrt mit Prüf- und Messgeräten	2
2 Kennzeichnung	4
2.1 Kennzeichnung Getriebe	4
3 Reparaturhinweise	5
3.1 Allgemeine Hinweise	5
3.2 Sauberkeitsregeln	6
3.3 Allgemeine Reparaturhinweise	6
3.4 Dichtungen, Dichtringe	7
3.5 Schrauben, Muttern	8
4 Technische Daten	9
4.1 Füllmengen	9
5 Elektrische Bauteile	10
5.1 Einbauorteübersicht - elektrische Bauteile	10
30 - Kupplung	11
1 Kupplung	11
1.1 Montageübersicht - Doppelkupplung	11
1.2 Kupplungs-Abschlussdeckel aus- und einbauen	12
1.3 Doppelkupplung ausbauen	17
1.4 Doppelkupplung einbauen	21
34 - Betätigung, Gehäuse	31
1 Mechatronik	31
1.1 Mechatronik für Doppelkupplungsgetriebe J743 aus- und einbauen (Getriebe eingebaut)	31
1.2 Geber für Getriebeeingangsdrehzahl G182 und Temperaturgeber für Kupplung G509 aus- und einbauen, bis Getriebebaudatum 05/15	39
2 Winkelgetriebe	41
2.1 Unterscheidung der Winkelgetriebe	41
2.2 Winkelgetriebe aus- und einbauen	42
2.3 Winkelgetriebe vom Getriebe trennen, Getriebe ausgebaut	71
3 Schaltbetätigung	76
3.1 Montageübersicht - Schaltbetätigung	76
3.2 Notentriegelung aus Stellung P	79
3.3 Griff für Wählhebel aus- und einbauen	81
3.4 Drucktaste im Griff in Einbaustellung bringen	88
3.5 Schaltbetätigung aus- und einbauen	90
3.6 Wählhebelseilzug aus- und einbauen	98
3.7 Schaltbetätigung prüfen	104
3.8 Wählhebelseilzug prüfen und einstellen	105
3.9 Dichtring für Schaltwelle ersetzen	107
4 Getriebe aus- und einbauen	110
4.1 Anzugsdrehmomente für Getriebe	110
4.2 Getriebe ausbauen	112
4.3 Getriebe einbauen	170
5 Aggregatelagerung	172
5.1 Montageübersicht - Aggregatelagerung	172
6 Transport des Getriebes	176



7	Getriebe zerlegen und zusammenbauen	177
7.1	Montageübersicht - Getriebe	177
8	Befestigung am Motor- und Getriebehälter	183
9	Getriebeöl-Kreislauf	184
9.1	Getriebeölkühler aus- und einbauen	184
9.2	Getriebeölfilter aus- und einbauen	186
10	Getriebeöl	189
10.1	Getriebeölstand prüfen	189
10.2	Getriebeöl ablassen und auffüllen	192
35 - Räder, Wellen		197
1	Zurzeit werden noch keine Reparaturen an den Rädern und Wellen durchgeführt	197
39 - Achsantrieb, Ausgleichgetriebe		198
1	Achsöl	198
1.1	Achsöl-Stand prüfen	198
1.2	Achsöl ablassen und auffüllen	200
2	Dichtringe	207
2.1	Einbauorteübersicht - Dichtringe	207
2.2	Dichtring links ersetzen	207
2.3	Dichtring rechts ersetzen	211
3	Bauteile des Winkelgetriebes	216
3.1	Montageübersicht -Bauteile des Winkelgetriebes	216
3.2	Dichtringe für Winkelgetriebe ersetzen	221
3.3	Nadellager (Polygonlager) für Steckwelle ersetzen	241

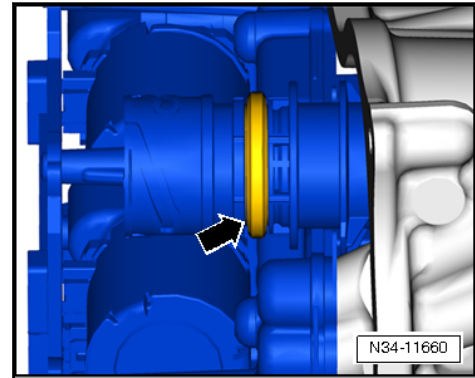

Eine neue Mechatronik hat bereits einen neuen Dichtring.

- Dichtring mit Öl benetzen.
- Neuen Deckel mit Dichtung -2- aufsetzen und mit neuen Schrauben -1- über Kreuz in mehreren Stufen mit 10 Nm + 45° festziehen.

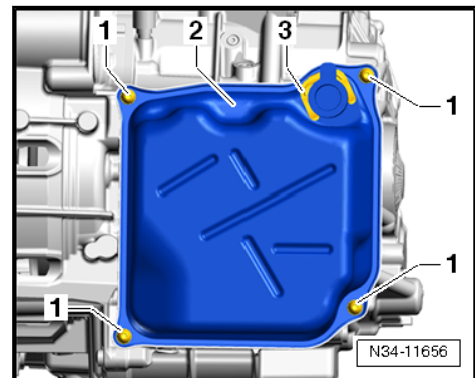

- Neue Sicherungsklammer -3- einbauen.
- Kabelhalter an Deckel anbauen und die Muttern mit 10 Nm festschrauben.
- Stecker der Mechatronik für Doppelkupplungsgetriebe - J743- aufstecken und Verschluss durch Drehen verriegeln.
- Motor nicht starten!

