



VW Tiguan 2

(2016-2021)



Kardanwelle und Achsantrieb hinten



Inhaltsverzeichnis

00 - Technische Daten	1
1 Sicherheitshinweise	1
1.1 Sicherheitsmaßnahmen bei Probefahrt mit Prüf- und Messgeräten	1
1.2 Sicherheitsmaßnahmen bei Arbeiten an Fahrzeugen mit Start-Stopp-System	2
2 Kennzeichnung	3
2.1 Kennzeichnung Achsantrieb	3
3 Reparaturhinweise	5
3.1 Allgemeine Reparaturhinweise	5
3.2 Dichtungen, Dichtringe	6
3.3 Schrauben, Muttern	7
4 Technische Daten	8
4.1 Füllmengen	8
5 Elektrische Bauteile	10
5.1 Einbauorteübersicht - elektrische Bauteile	10
39 - Achsantrieb, Ausgleichgetriebe hinten	12
1 Achsantrieb	12
1.1 Montageübersicht - Achsantrieb	12
1.2 Achsantrieb aus- und einbauen	13
2 Aggregatelagerung	74
2.1 Montageübersicht - Aggregatelagerung	74
2.2 Gummimetalllager aus- und einbauen	76
3 Achsöl	86
3.1 Achsöl-Stand prüfen	86
4 Dichtringe	88
4.1 Einbauorteübersicht - Dichtringe	88
4.2 Dichtring rechts ersetzen	88
4.3 Dichtring links ersetzen	94
4.4 Dichtring für Flansch/Kardanwelle am Achsantrieb hinten ersetzen	100
5 Allradkupplung	109
5.1 Montageübersicht - Allradkupplung	109
5.2 Funktion prüfen	115
5.3 Ölstand für Allradkupplung prüfen	115
5.4 Öl für Allradkupplung ablassen und auffüllen	116
5.5 Pumpe für Allradkupplung V181 aus- und einbauen	119
5.6 Allradkupplung aus- und einbauen	125
5.7 Steuergerät für Allradantrieb J492 aus- und einbauen	140
6 Kardanwelle	146
6.1 Montageübersicht - Kardanwelle	146
6.2 Kardanwelle aus- und einbauen	150
6.3 Gelenkscheibe vorn aus- und einbauen	182
6.4 Gelenkscheibe hinten aus- und einbauen	184

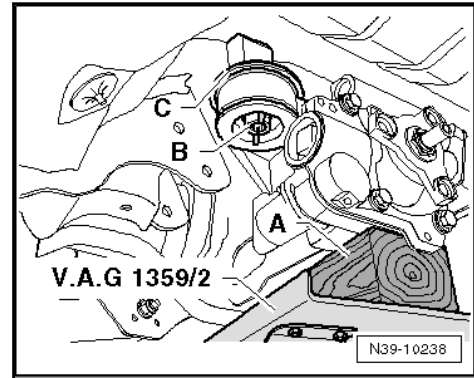

- Schraube -B- herausdrehen und Scheibe -C- oben vom Lagerbock abnehmen.

Die Schraube immer ersetzen.

- Achsantrieb so weit wie möglich nach hinten schieben.
- Kardanwelle vom Achsantrieb abziehen und auf der Tunnelbrücke ablegen, zum Schutz der Welle einen Lappen auf die Tunnelbrücke legen.
- Beim Abziehen und Aufstecken der Kardanwelle immer darauf achten, das die Buchse -Pfeil- nicht beschädigt wird.

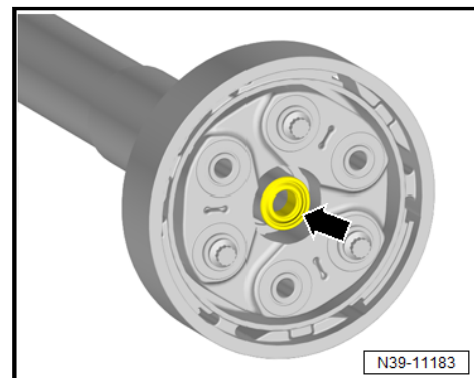

- Achsantrieb -1- mit einem Gurt gegen herunterfallen sichern und im Fahrzeug wie in der Abbildung gezeigt mit dem Motor- und Getriebeheber -VAS 6931- -A- schrägstellen und gleichzeitig etwas absenken.

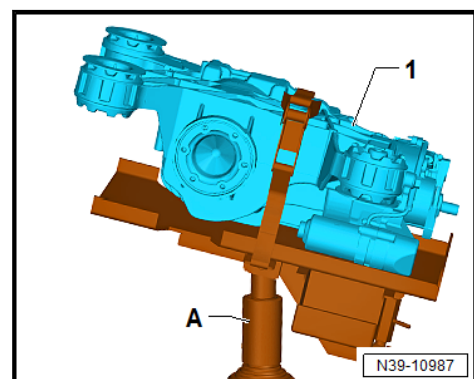

- Achsantrieb mit dem Gurt auf der Universalaufnahme gegen Herunterfallen sichern.