



VW Transporter T6.1

(ab 2019)



5 Gang Schaltgetriebe 02Z



Inhaltsverzeichnis

00 - Technische Daten	1
1 Sicherheitshinweise	1
1.1 Sicherheitsmaßnahmen bei Arbeiten an Fahrzeugen mit Start-Stopp-System	1
1.2 Sicherheitsmaßnahmen bei Probefahrt mit Prüf- und Messgeräten	1
2 Kennzeichnung	2
2.1 Kennzeichnung Getriebe	2
3 Reparaturhinweise	3
3.1 Sauberkeitsregeln	3
3.2 Spezialwerkzeug	3
3.3 Getriebe	4
3.4 Kupplung	4
3.5 Schrauben, Muttern	4
3.6 Dichtungen, Dichtringe	4
3.7 Leitungsverlegung und -befestigung	5
3.8 Sicherungen	5
3.9 Lager	6
3.10 Einstellscheiben	6
3.11 Synchronringe	7
3.12 Zahnräder, Synchronkörper	7
3.13 Schalträder	7
4 Technische Daten	8
4.1 Füllmengen	8
4.2 Zuordnung Getriebe - Motor	8
4.3 Berechnung des Übersetzungsverhältnisses	8
5 Übersicht Kraftübertragung	9
5.1 Übersicht Kraftübertragung - Frontantrieb	9
6 Elektrische Bauteile	11
6.1 Einbauorteübersicht - elektrische Bauteile	11
30 - Kupplung	13
1 Kupplungsbetätigung	13
1.1 Montageübersicht - Fußhebelwerk	13
1.2 Montageübersicht - Kupplungshydraulik	15
1.3 Montageübersicht - Kupplungsausrückung	16
1.4 Kupplungspedal aus- und einbauen	18
1.5 Übertotpunktfeder aus- und einbauen	22
1.6 Lagerbock aus- und einbauen	25
1.7 Lagerbuchse aus- und einbauen	35
1.8 Kupplungsgeber- und Kupplungsnehmerzylinder prüfen	36
1.9 Kupplungspositionsgeber G476 aus- und einbauen	36
1.10 Kupplungsgeberzylinder aus- und einbauen	37
1.11 Kupplungsnehmerzylinder aus- und einbauen	39
1.12 Kupplungsbetätigung entlüften	43
1.13 Kupplungsausrückung in Stand setzen	45
2 Kupplung	47
2.1 Montageübersicht - Kupplung	47
2.2 Kupplung aus- und einbauen	50
34 - Betätigung, Gehäuse	65
1 Schaltbetätigung	65
1.1 Einbaulage - Schaltbetätigung	65
1.2 Montageübersicht - Schalthebel und Schaltgehäuse	66



1.3	Schaltbetätigung aus- und einbauen	68
1.4	Schaltbetätigung einstellen	70
1.5	Wählhebelseilzug aus- und einbauen	73
1.6	Griff für Wählhebel aus- und einbauen	77
1.7	Dichtring für Schaltwelle ersetzen	78
1.8	Schaltbetätigung prüfen	80
1.9	Lagerung für Seilzugwiderlager aus- und einbauen	81
1.10	Umlenkhebel aus- und einbauen	81
2	Getriebe aus- und einbauen	83
2.1	Anzugsdrehmomente für Getriebe	83
2.2	Getriebe ausbauen	83
2.3	Getriebe einbauen	93
3	Aggregatelagerung	99
3.1	Montageübersicht - Aggregatelagerung	99
4	Transport des Getriebes	100
5	Getriebe zerlegen und zusammenbauen	102
5.1	Schematische Übersicht - Getriebe	102
5.2	Montageübersicht - Deckel für Getriebegehäuse und 5. Gang	103
5.3	Montageübersicht - Getriebegehäuse und Schaltbetätigung	104
5.4	Montageübersicht - Schalteinheit	106
5.5	Montageübersicht - Antriebswelle, Abtriebswellen, Ausgleichsgetriebe, Schaltstangen	106
5.6	Montageübersicht - Schaltgabeln	107
5.7	Schaltgabeln in Stand setzen	109
5.8	Getriebe zerlegen und zusammenbauen	113
5.9	Deckel für Getriebegehäuse und 5. Gang abbauen	131
5.10	Deckel für Getriebegehäuse und 5. Gang anbauen	138
6	Getriebegehäuse, Kupplungsgehäuse	145
6.1	Montageübersicht - Getriebegehäuse	145
6.2	Montageübersicht - Kupplungsgehäuse	147
6.3	Getriebegehäuse in Stand setzen	149
6.4	Kupplungsgehäuse in Stand setzen	156
7	Befestigung am Motor- und Getriebehalter	164
8	Getriebeöl	166
8.1	Getriebeölstand prüfen und auffüllen	166
35 - Räder, Wellen		168
1	Antriebswelle	168
1.1	Montageübersicht - Antriebswelle	168
1.2	Antriebswelle zerlegen und zusammenbauen	170
2	Abtriebswelle	178
2.1	Montageübersicht - Abtriebswelle	178
2.2	Abtriebswelle zerlegen und zusammenbauen	181
2.3	Abtriebswelle einstellen	194
3	Rücklaufwelle	200
3.1	Montageübersicht - Rücklaufwelle	200
3.2	Rücklaufwelle zerlegen und zusammenbauen	200
39 - Achsantrieb, Ausgleichgetriebe		204
1	Dichtringe	204
1.1	Einbauorteübersicht - Dichtringe	204
1.2	Dichtring links ersetzen	204
1.3	Dichtring rechts ersetzen	208
1.4	Dichtring für Antriebswelle ersetzen	212
2	Ausgleichsgetriebe	215



2.1	Montageübersicht - Ausgleichsgetriebe	215
2.2	Ausgleichsgetriebe zerlegen und zusammenbauen	217
2.3	Ausgleichsgetriebe einstellen	220
3	Einstellübersicht	226



39 – Achsantrieb, Ausgleichgetriebe

1 Dichtringe

⇒ -1.1 Dichtringe“, Seite 204

⇒ 11.2 inks ersetzen“, Seite 204

⇒ r1.3 echts ersetzen“, Seite 208

⇒ f1.4 ür Antriebswelle ersetzen“, Seite 212

1.1 Einbauorteübersicht - Dichtringe

1 - Dichtring für Antriebswelle

- ersetzen ⇒ Seite 212

2 - Dichtring

- für Flanschswelle rechts
- ersetzen ⇒ Seite 208

3 - Dichtring

- für Flanschswelle links
- ersetzen ⇒ Seite 204

4 - Dichtring für Schaltwelle

- ersetzen ⇒ f1.7 ür Schaltwelle ersetzen“, Seite 78

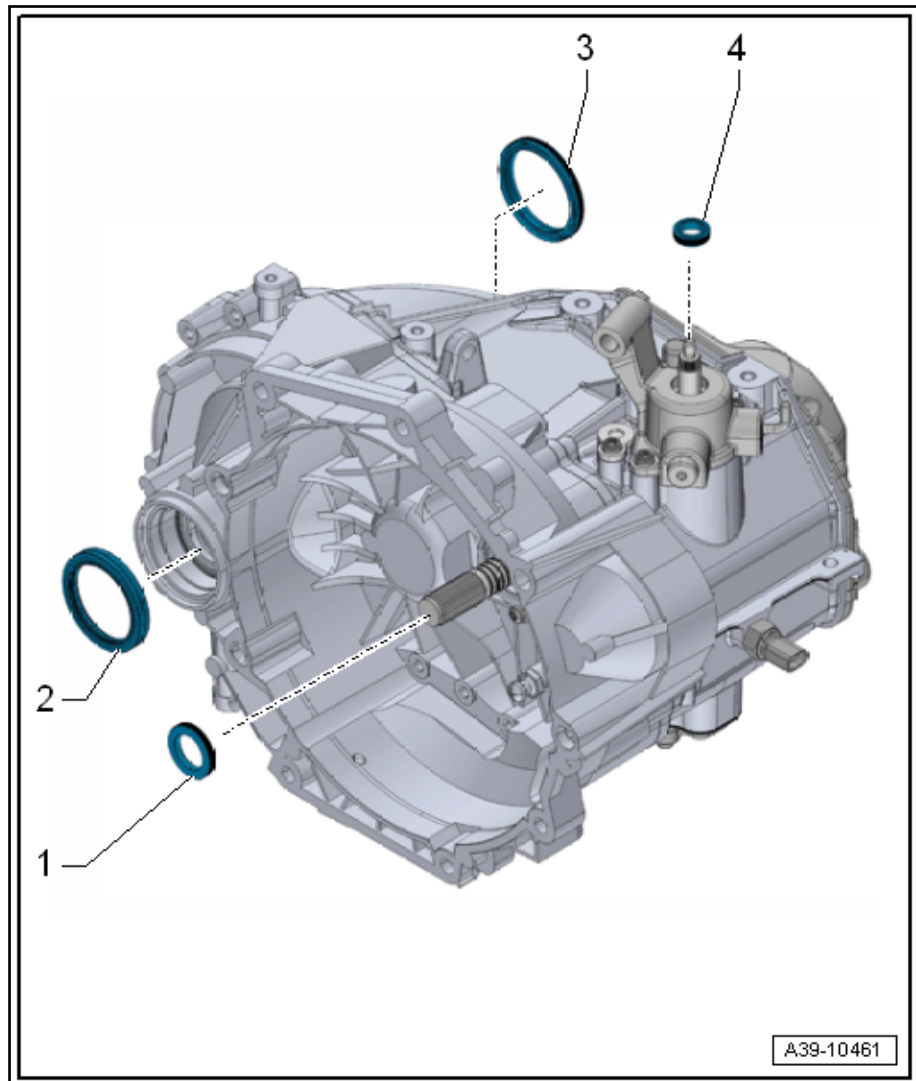

1.2 Dichtring links ersetzen