



## VW Transporter T6.1

(ab 2019)



**Kardanwelle und Achsantrieb hinten**



## Inhaltsverzeichnis

<b>00 - Technische Daten</b>	<b>1</b>
<b>1 Sicherheitshinweise</b>	<b>1</b>
1.1 Sicherheitsmaßnahmen bei Arbeiten an Fahrzeugen mit Start-Stopp-System	1
1.2 Sicherheitsmaßnahmen bei Probefahrt mit Prüf- und Messgeräten	1
<b>2 Kennzeichnung</b>	<b>2</b>
2.1 Kennzeichnung Achsantrieb	2
<b>3 Reparaturhinweise</b>	<b>3</b>
3.1 Allgemeine Reparaturhinweise	3
3.2 Sauberkeitsregeln	4
3.3 Dichtungen, Dichtringe	4
3.4 Schrauben, Muttern	5
3.5 Leitungsverlegung und -befestigung	5
3.6 Hinweis zur Leistungsprüfung	5
<b>4 Technische Daten</b>	<b>6</b>
4.1 Zuordnung Achsantrieb - Motor	6
4.2 Füllmengen	6
<b>39 - Achsantrieb, Ausgleichgetriebe</b>	<b>8</b>
<b>1 Achsantrieb</b>	<b>8</b>
1.1 Achsantrieb aus- und einbauen	8
<b>2 Aggregatelagerung</b>	<b>14</b>
2.1 Montageübersicht - Aggregatelagerung	14
2.2 Gummimetalllager am Achsantrieb hinten aus- und einbauen	15
2.3 Gummimetalllager am Getriebeträger hinten aus- und einbauen	20
<b>3 Achsöl</b>	<b>27</b>
3.1 Achsöl-Stand prüfen	27
<b>4 Hochleistungsöl für Allradkupplung</b>	<b>30</b>
4.1 Ölstand für Allradkupplung prüfen	30
4.2 Hochleistungsöl für Allradkupplung ablassen und auffüllen	32
<b>5 Dichtringe</b>	<b>36</b>
5.1 Dichtring rechts ersetzen	36
5.2 Dichtring links ersetzen	41
5.3 Dichtring für Antriebswelle ersetzen	46
<b>6 Differenzialsperre</b>	<b>49</b>
6.1 Funktion der Differenzialsperre	49
6.2 Bauteile der Differenzialsperre	49
6.3 Stellelement für Differenzialsperre aus- und einbauen	50
6.4 Faltenbalg am Achsantrieb hinten ersetzen	53
<b>7 Allradkupplung</b>	<b>54</b>
7.1 Montageübersicht - Allradkupplung	54
7.2 Funktion prüfen	56
7.3 Pumpe für Allradkupplung aus- und einbauen	56
7.4 Allradkupplung aus- und einbauen	59
7.5 Steuergerät aus- und einbauen	62
<b>8 Kardanwelle</b>	<b>64</b>
8.1 Montageübersicht - Kardanwelle	64
8.2 Kardanwelle aus- und einbauen	66
8.3 Zwischenlager aus- und einbauen	75
8.4 Gleichlaufgelenk prüfen	82

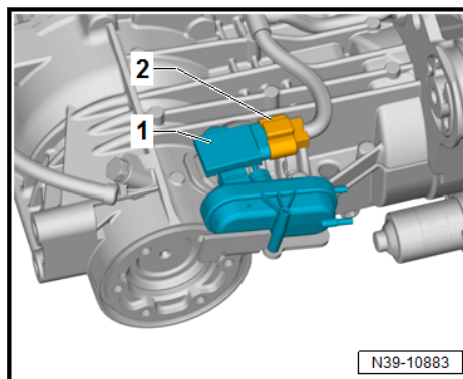

- Schrauben -2- herausdrehen.

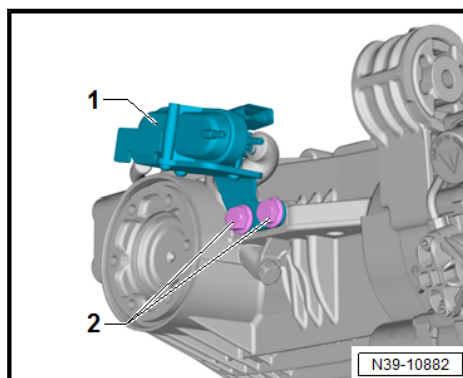

- Unterdruckschläuche am Stellelement -1- abziehen.
- Faltenbalg -1- am Stellelement für Differenzialsperre lösen.

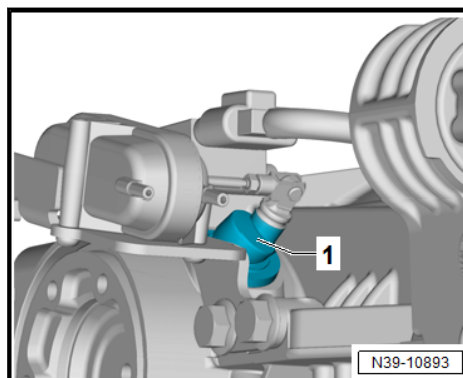

- Sicherungsring -2- abziehen.

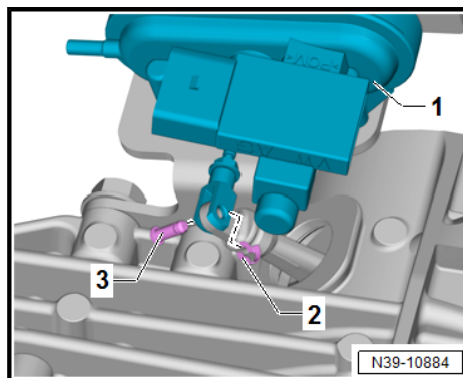

- Bolzen -3- vom Stellelement für Differenzialsperre -1- herausziehen.