



VW Passat B8 3G

(2015-2019)



Schaltpläne / Stromlaufpläne ab 08.2014

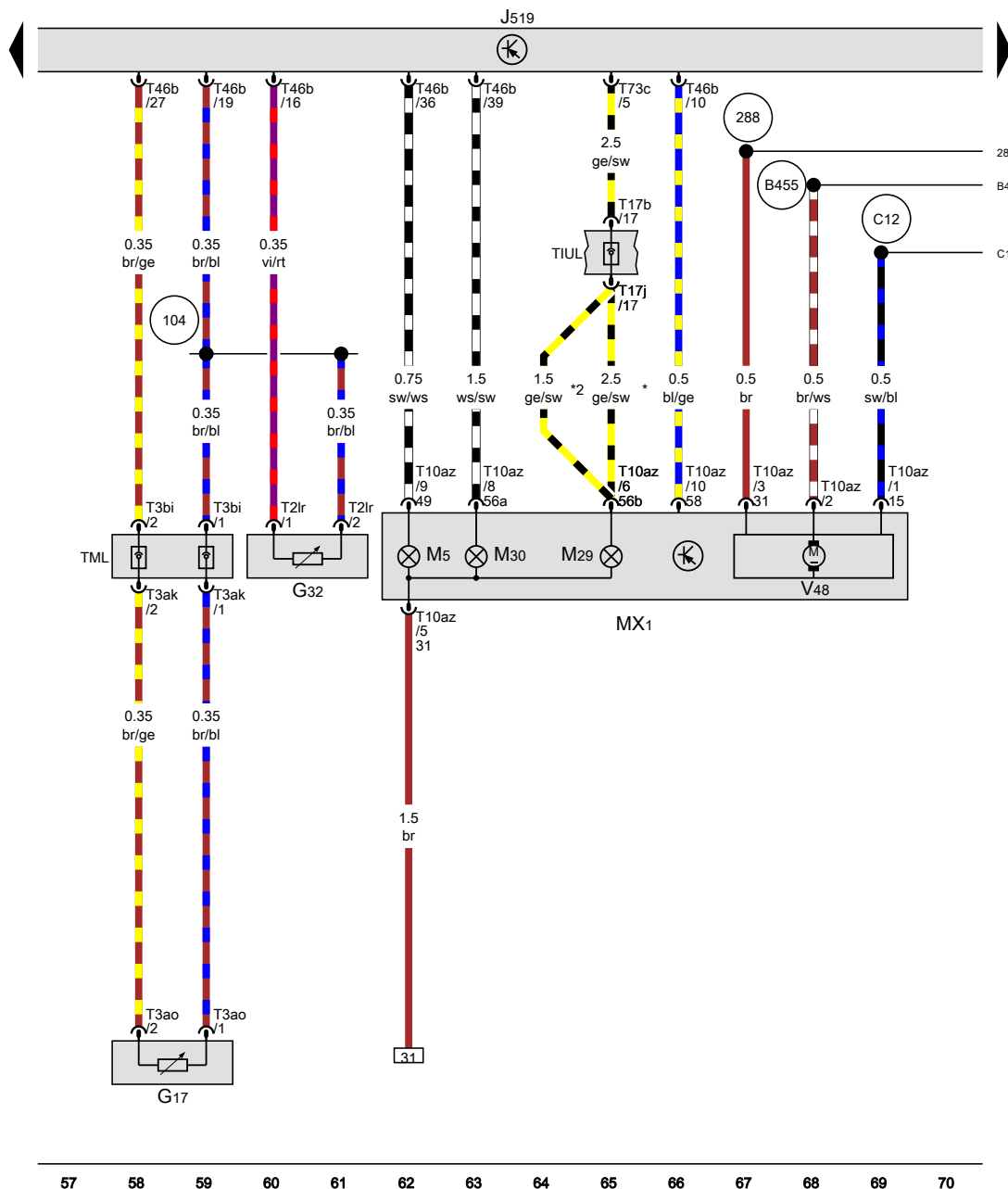

Temperaturfühler für Außentemperatur, Geber für Kühlmittelmangelanzeige, Bordnetzsteuergerät, Lampe für Blinklicht vorn links, Lampe für Abblendlichtscheinwerfer links, Lampe für Fernlichtscheinwerfer links, Stellmotor links für Leuchtweitenregelung

- G17 Temperaturfühler für Außentemperatur
- G32 Geber für Kühlmittelmangelanzeige
- J519 Bordnetzsteuergerät
- MX1 Scheinwerfer vorn links
- M5 Lampe für Blinklicht vorn links
- M29 Lampe für Abblendlichtscheinwerfer links
- M30 Lampe für Fernlichtscheinwerfer links
- T2lr Steckverbindung, 2-fach, schwarz
- T3ak Steckverbindung, 3-fach, schwarz
- T3ao Steckverbindung, 3-fach, schwarz
- T3bi Steckverbindung, 3-fach, schwarz
- T10az Steckverbindung, 10-fach, schwarz
- T17b Steckverbindung, 17-fach, rot
- T17j Steckverbindung, 17-fach, rot
- T46b Steckverbindung, 46-fach, schwarz
- T73c Steckverbindung, 73-fach, schwarz
- TIUL Koppelstelle im Innenraum unten links
- TML Koppelstelle im Motorraum links
- V48 Stellmotor links für Leuchtweitenregelung

- 104 Masseverbindung im Leitungsstrang vorn rechts, Masse für Sensoren
- 288 Masseverbindung (LWR) im Schaltfalleitungsstrang
- B455 Verbindung (LWR) im Hauptleitungsstrang
- C12 Plusverbindung 1 im Leitungsstrang Scheinwerfer

* bis Mai 2015
*2 ab Mai 2015

12 - Massepunkt im Motorraum links

- Anzugsdrehmoment 20 Nm

652 - Massepunkt für Getriebe- und Motormasse

- Anzugsdrehmoment 20 Nm

656 - Massepunkt am Scheinwerfer rechts

- Anzugsdrehmoment 9 Nm

671 - Massepunkt 1 am Längsträger vorn links

- Anzugsdrehmoment 9 Nm

673 - Massepunkt 3 am Längsträger vorn links

- Anzugsdrehmoment 9 Nm

789 - Massepunkt am Generator

- Anzugsdrehmoment 20 Nm

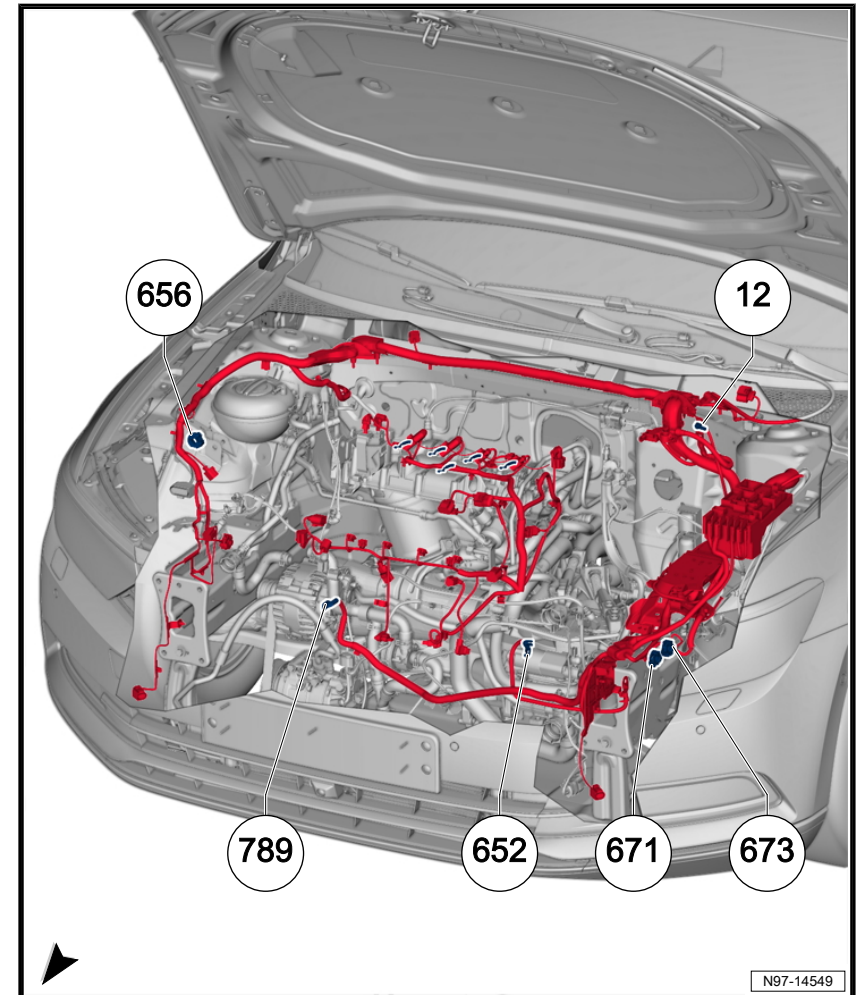

 Hinweis

Einbauort ist bei Limousine und Variant identisch.

1 - Sicherungshalter H -SH-

Sicherungsfarben, für J-Case Sicherung:

- ◆ 40 A - grün
- ◆ 30 A - rosa

Sicherungsfarben, für ATO-Flachsicherung:

- ◆ 40 A - orange
- ◆ 30 A - hellgrün
- ◆ 25 A - natur (weiß)
- ◆ 20 A - gelb
- ◆ 15 A - hellblau
- ◆ 10 A - rot
- ◆ 7,5 A - braun
- ◆ 5 A - hellbraun

Sicherungsfarben, für Mini-Sicherung:

- ◆ 15 A - hellblau
- ◆ 10 A - rot
- ◆ 7,5 A - braun
- ◆ 5 A - hellbraun
- ◆ 1A - schwarz

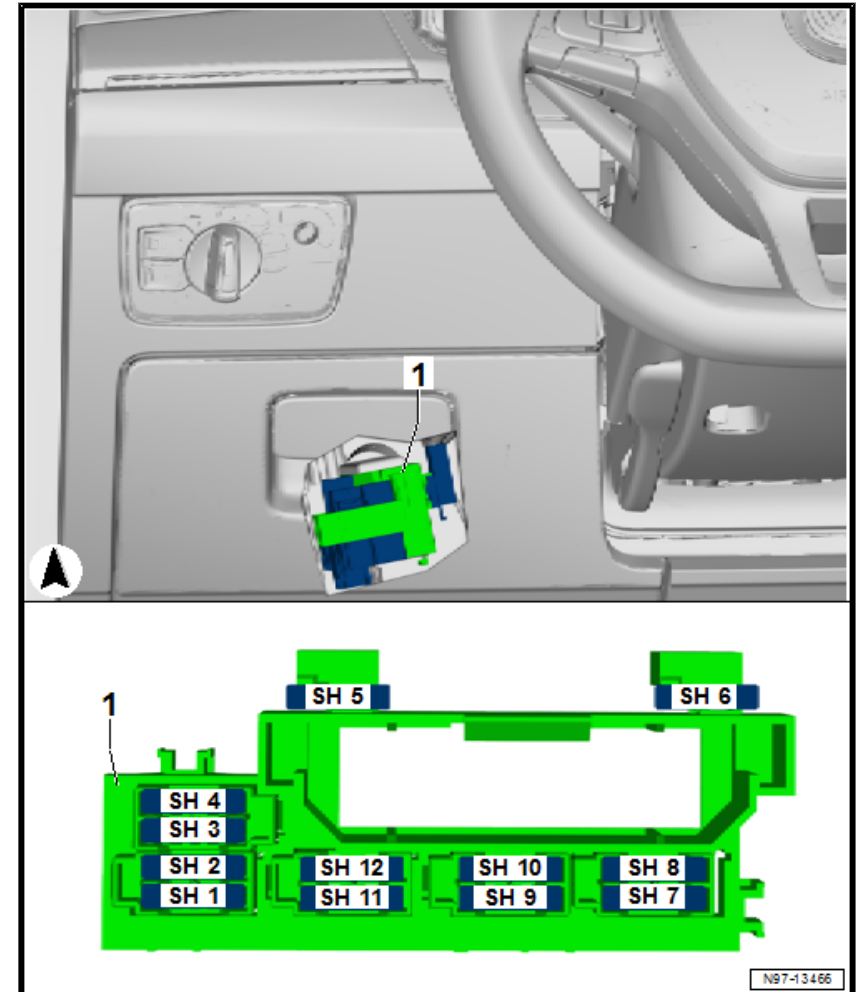

Zurück zur Übersicht ⇒ [Seite 1](#)

1.24 Leistungs- und Steuerelektronik für Elektroantrieb -JX1-

Einbauort:

Im Motorraum links.

1 - Leistungs- und Steuerelektronik für Elektroantrieb -JX1-

- ❑ Steuergerät für Elektroantrieb -J841- in Leistungs- und Steuerelektronik für Elektroantrieb -JX1- integriert
- ❑ Sicherung 3 für Hochvoltsystem -S353- in Leistungs- und Steuerelektronik für Elektroantrieb -JX1- integriert

2 - Hochvoltleitung für Hybrid-Batterie, Minuspol -P2-

3 - Hochvoltleitung für Hybrid-Batterie, Pluspol -P1-

4 - Hochvoltleitung für Ladegerät 1/Leitungsverteiler -P12-

5 - Hochvoltleitung 3 für Fahrmotor -P6-

6 - Hochvoltleitung 2 für Fahrmotor -P5-

7 - Hochvoltleitung 1 für Fahrmotor -P4-

A - Steckverbindung, 28fach -T28-

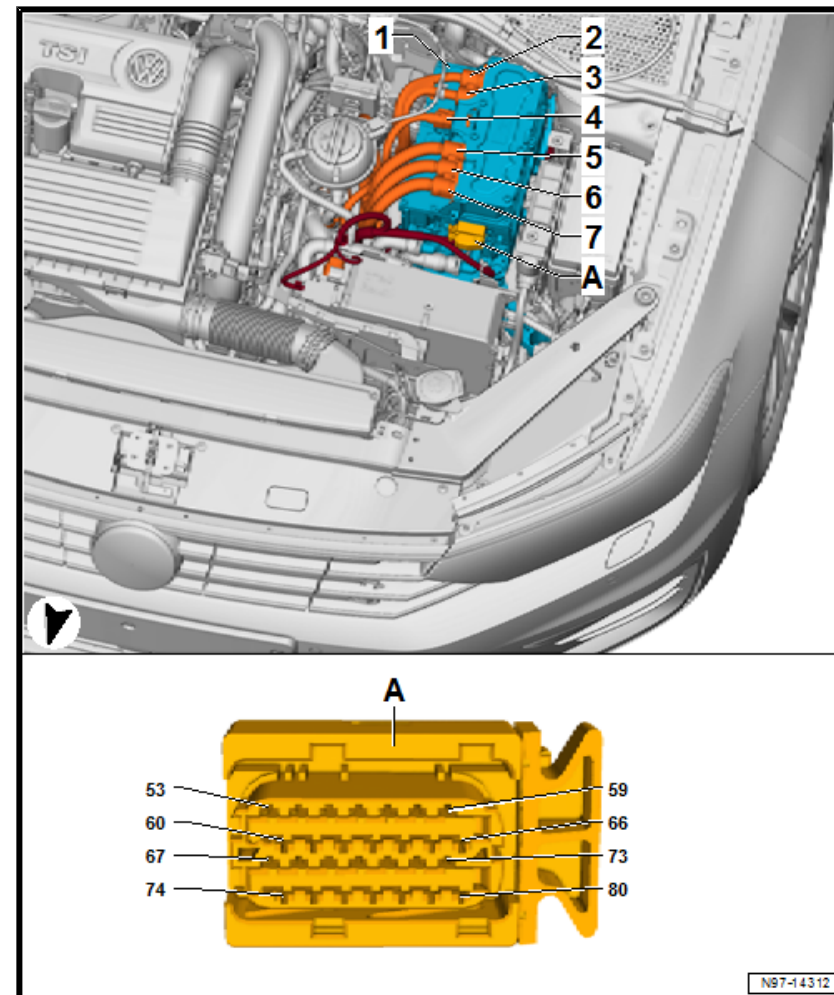

1 Koppelstellen

1.1 Koppelstelle im Motorraum links -TML-

1.1.1 Koppelstelle im Motorraum links -TML-

- A -
Fremdstartanschluss -TV32-
 nur für Fahrzeuge mit Batterie hinten
- B -
Fremdstartanschluss -TV32-
 nur für Fahrzeuge mit Batterie hinten
- C -
Steckverbindung, 3fach -T3ak-, schwarz / Steckverbindung, 3fach -T3bi-,
schwarz
 Koppelstelle Temperaturfühler für Außentemperatur -G17-
- D -
Steckverbindung, 14fach -T14ag-, schwarz / Steckverbindung, 14fach -T14l-
schwarz
 Koppelstelle für Stoßfänger vorn
- E -
Steckverbindung, 5fach -T5w-, schwarz / Steckverbindung, 5fach -T5u-
schwarz
 Koppelstelle für Umfeld-Kamera vorn -R243-
- F -
Steckverbindung, 8fach -T8aa-, schwarz / Steckverbindung, 8fach -T8bo-
schwarz
 nur für Fahrzeuge mit Dieselmotor
- F -
Steckverbindung, 4fach -T4gm-, schwarz / Steckverbindung, 4fach -T4bm-
schwarz
 nur für Fahrzeuge mit Benzinmotor
- F -
Steckverbindung, 10fach -T10bb-, schwarz / Steckverbindung, 10fach -T10bk-
schwarz
 nur für Fahrzeuge mit 1,8 - 2,0l Benzinmotor

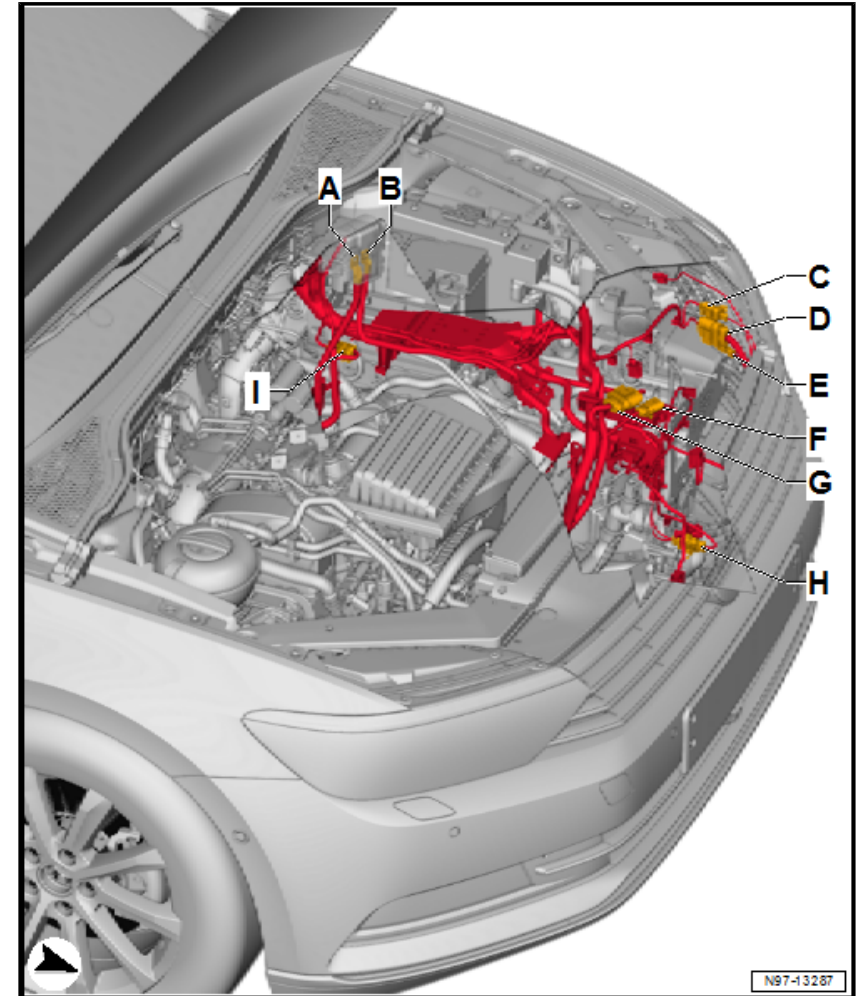

1.13 Koppelstelle im Innenraum unten links -TIUL-

- A - Steckverbindung, 17fach -T17d-, weiß / Steckverbindung, 17fach -T17l-, weiß
- B - Steckverbindung, 17fach -T17e-, grün / Steckverbindung, 17fach -T17m-, grün
- C - Steckverbindung, 5fach -T5bh-, schwarz / Steckverbindung, 5fach -T5bz-, schwarz
- Koppelstelle für Umfeld-Kamera vorn -R243-
 - Abbildung Stecker ähnlich
- D - Steckverbindung, 1fach -T1ty-, schwarz / Steckverbindung, 1fach -T1km-, schwarz
- nur für Fahrzeuge mit Hybrid Antrieb
- E - Steckverbindung, 17fach -T17k-, blau / Steckverbindung, 17fach -T17c-, blau
- F - Steckverbindung, 17fach -T17b-, rot / Steckverbindung, 17fach -T17j-, rot
- G - Steckverbindung, 17fach -T17-, schwarz / Steckverbindung, 17fach -T17h-, schwarz

