



VW Transporter T5

(2003-2010)



Schaltpläne / Stromlaufpläne ab 03.2003

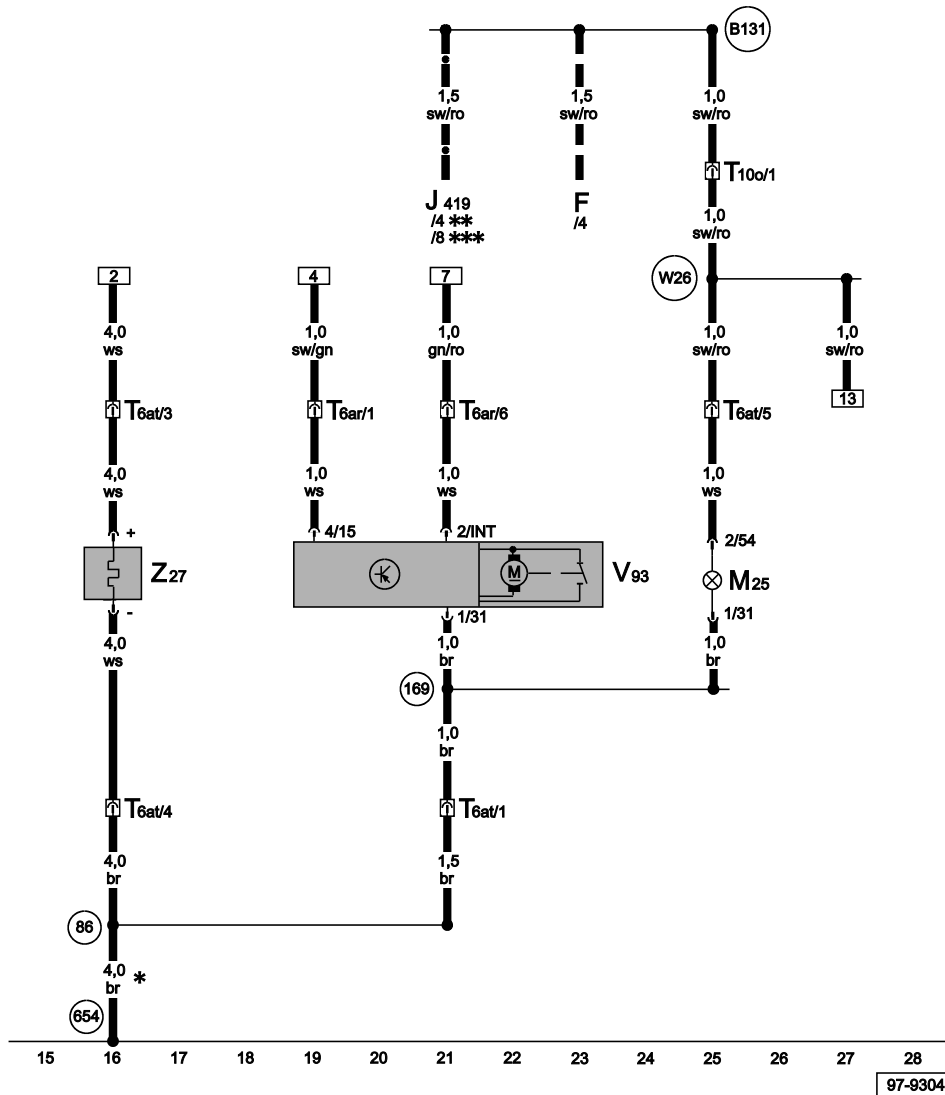
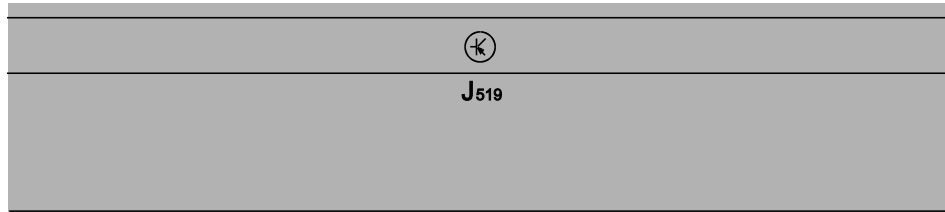

Lampe für hochgesetzte Bremsleuchte, Motor für Heckscheibenwischer in Flügeltür rechts, beheizbare Heckscheibe in Flügeltür rechts

- F Bremslichtschalter
- J419 Zusatzrelais für Bremslicht
- J519 Bordnetzsteuergerät
- M25 Lampe für hochgesetzte Bremsleuchte
- T6ar Steckverbindung, 6fach, rot, Kupplungsstation D-Säule, rechts
- T6at Steckverbindung, 6fach, blau, Kupplungsstation D-Säule, rechts
- T10o Steckverbindung, 10fach, hellgrün, Kupplungsstation unter dem Fahrersitz
- V93 Motor für Heckscheibenwischer in Flügeltür rechts
- Z27 beheizbare Heckscheibe in Flügeltür rechts

- 86 Masseverbindung 1 im Leitungsstrang hinten
- 169 Masseverbindung im Leitungsstrang Heckflügeltür rechts
- 654 Massepunkt an der D-Säule rechts
- B131 Verbindung (54) im Leitungsstrang Innenraum
- W26 Plusverbindung (54) im Leitungsstrang Schlussleuchten

- * Leitungsquerschnitt ist ausstattungsabhängig
- ** Nur für Fahrzeuge ohne Serienvorbau der Anhängervorrichtung
- *** Nur für Fahrzeuge mit Serienvorbau der Anhängervorrichtung

<fo:exter Nur für Fahrzeuge ohne ESP

nal-
 graphic
 src=""/>
 PDOC/
 samba/
 tools/
 png-
 convert/
 out//slp/
 ft_icons/
 m_m.png
 " content-
 width="2
 0pt"
 scaling=">
 uniform"/>

<fo:exter Nur für Fahrzeuge mit ESP

nal-

97-93043

ws = weiss

1 Massepunkte

1.1 Übersicht der Massepunkte im Motorraum

- 1 - Massepunkt im Motorraum links -12-
 Einbauort [⇒ Seite 2](#)
- 2 - Massepunkt im Motorraum rechts -13-
 Einbauort [⇒ Seite 2](#)
- 3 - Massepunkt am Getriebe -14-
 Einbauort [⇒ Seite 3](#)
- 4 - Massepunkt am Motorblock -18-
 Einbauort [⇒ Seite 5](#)
- 5 - Massepunkt, Nähe Kühlerlüftersteuergerät -29-
 Einbauort [⇒ Seite 3](#)
- 6 - Massepunkt im Wasserkasten links -607-
 Einbauort [⇒ Seite 4](#)
- 7 - Massepunkt neben Starterbatterie -624-
 Einbauort [⇒ Seite 4](#)
- 8 - Massepunkt 2 im Motorraum links -640-
 Einbauort [⇒ Seite 3](#)

 Hinweis:

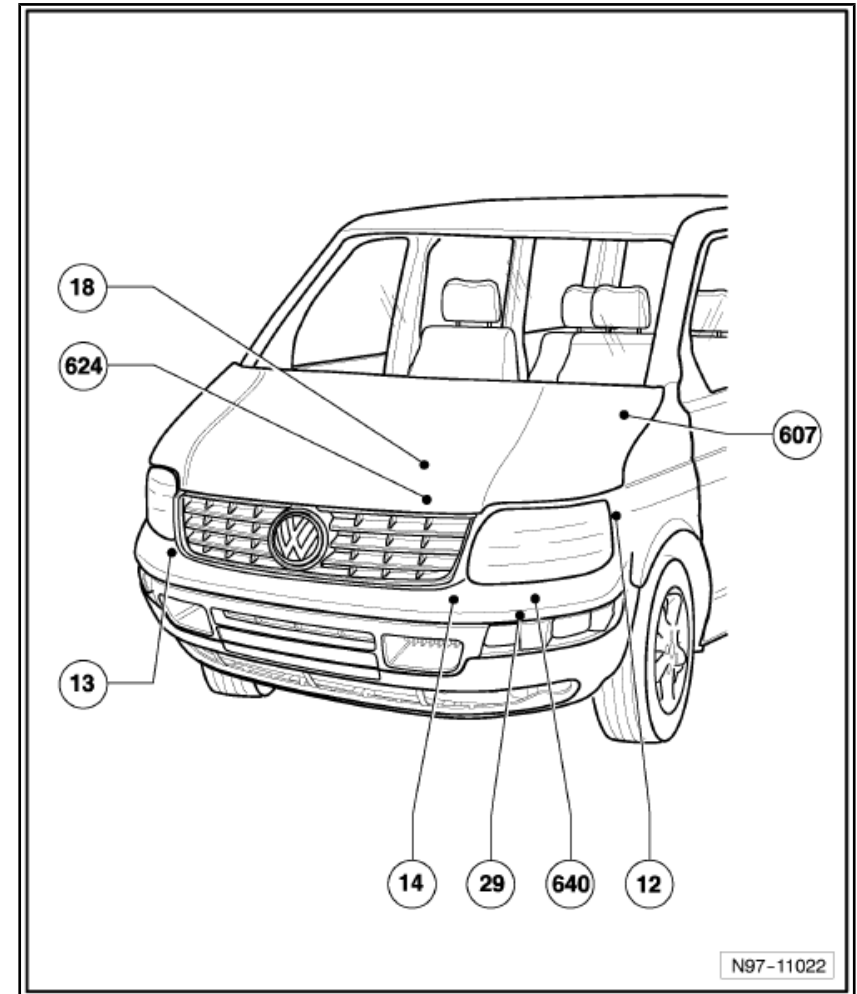

N97-11022

8 - Massepunkt an der A-Säule rechts -638-

☐ Einbauort ⇒ [Seite 10](#)

9 - Massepunkt an der A-Säule links -639-

☐ Einbauort ⇒ [Seite 11](#)

10 - Massepunkt 2 an der A-Säule links -670-

☐ Einbauort ⇒ [Seite 11](#)

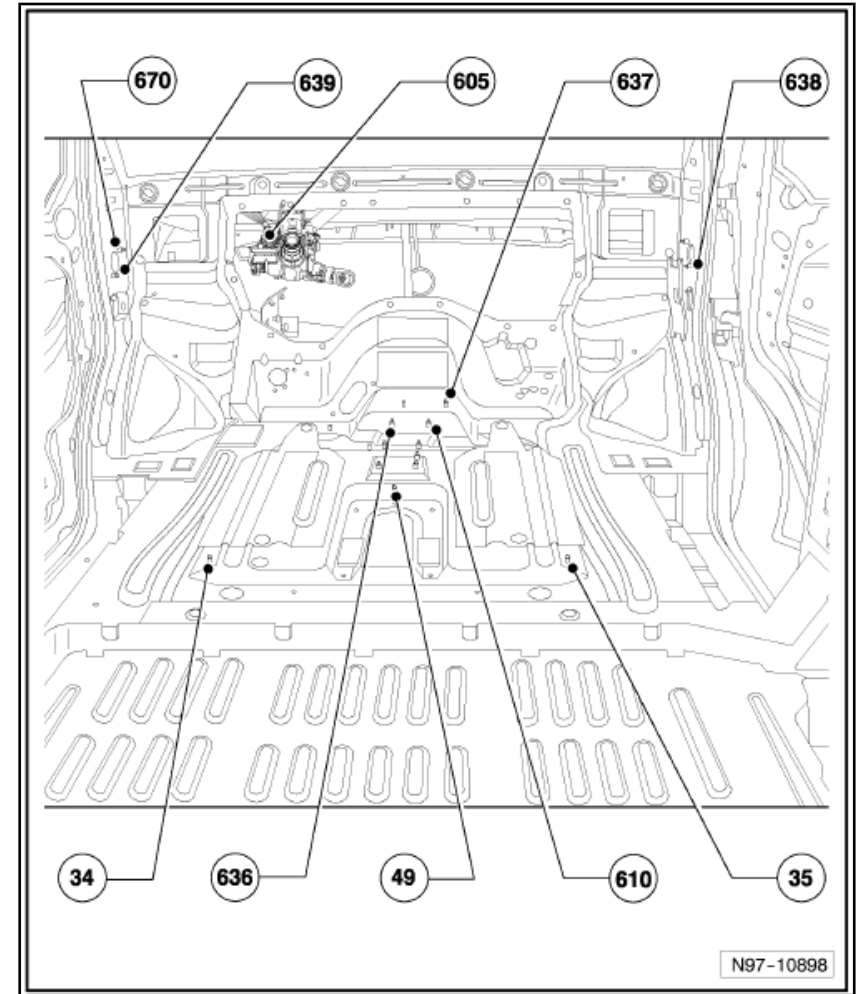

1.3 Bordnetzsteuergerät -J519-

1.3.1 Steckerbelegung:

A - Steckverbindung, T6, schwarz
⇒ Seite 3

B - Steckverbindung, T6a, braun
⇒ Seite 4

C - Steckverbindung, T6b, rot
⇒ Seite 4

D - Steckverbindung, T5, schwarz
⇒ Seite 5

E - Steckverbindung, T5a, braun
⇒ Seite 5

F - Steckverbindung, T6c, schwarz
⇒ Seite 5

G - Steckverbindung, T18, schwarz
⇒ Seite 6

H - Steckverbindung, T6d, braun
⇒ Seite 6

I - Steckverbindung, T18a, braun
⇒ Seite 7

J - Steckverbindung, T6e, rot
⇒ Seite 7

K - nicht belegt

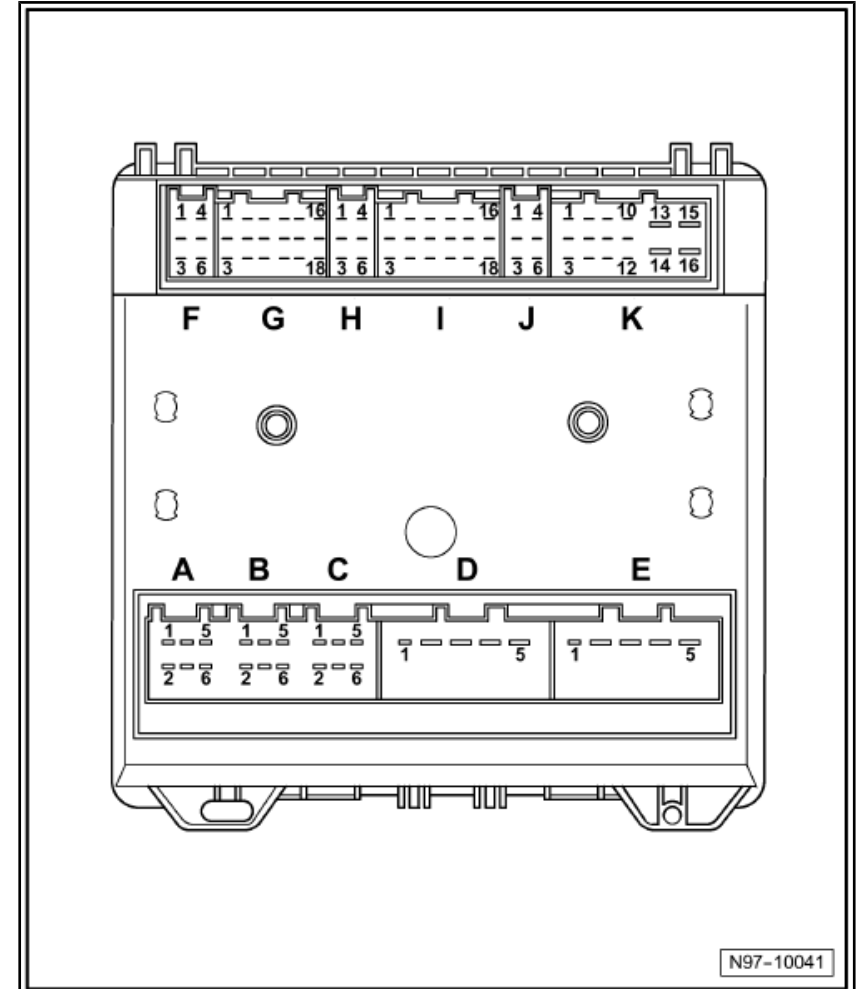

1.4 Kontaktbelegung der Steckverbindung - T6, am Steuergerät für Bordnetz (Pos. A)

Pin	Belegung/Bauteil	Klemme
-----	------------------	--------

1.27 CD-Wechsler -R41- , Verstärker -R12- und Steuergerät für Sprachverstärkung -J656-

A - CD-Wechsler -R41- , unter dem Sitz vorn rechts

B - Verstärker -R12- , unter dem Sitz vorn rechts

C - Steuergerät für Sprachverstärkung -J656- , unter dem Sitz vorn rechts

