



## VW T-ROC

(2017 >)



**8 Gang Automatisches Getriebe 09S**



## Inhaltsverzeichnis

<b>00 - Technische Daten</b>	<b>1</b>
<b>1 Sicherheitshinweise</b>	<b>1</b>
1.1 Sicherheitsmaßnahmen bei Arbeiten an Fahrzeugen mit Start-Stopp-System	1
1.2 Sicherheitsmaßnahmen bei Probefahrt mit Prüf- und Messgeräten	1
1.3 Sicherheitsmaßnahmen beim An- und Abschleppen	1
1.4 Sicherheitsmaßnahmen bei Arbeiten am Getriebe	2
<b>2 Kennzeichnung</b>	<b>3</b>
2.1 Kennzeichnung Getriebe	3
2.2 Kennzeichnung Drehmomentwandler	3
<b>3 Reparaturhinweise</b>	<b>5</b>
3.1 Sauberkeitsregeln	5
3.2 Allgemeine Hinweise	5
3.3 Allgemeine Reparaturhinweise	6
3.4 Dichtungen, Dichtringe	7
3.5 Schrauben, Muttern	7
<b>4 Technische Daten</b>	<b>9</b>
4.1 Füllmengen	9
<b>32 - Drehmomentwandler</b>	<b>10</b>
<b>1 Drehmomentwandler</b>	<b>10</b>
1.1 Montageübersicht - Drehmomentwandler	10
1.2 Drehmomentwandler aus- und einbauen	10
1.3 Drehmomentwandler entleeren	11
1.4 Dichtring für Drehmomentwandler aus- und einbauen	12
<b>37 - Betätigung, Gehäuse</b>	<b>14</b>
<b>1 ATF-Kreislauf</b>	<b>14</b>
1.1 Montageübersicht - ATF-Kreislauf	14
1.2 ATF-Kühler aus- und einbauen	14
<b>2 ATF</b>	<b>20</b>
2.1 ATF-Stand prüfen	20
2.2 ATF ablassen und auffüllen	22
<b>3 Getriebe aus- und einbauen</b>	<b>24</b>
3.1 Anzugsdrehmomente für Getriebe	24
3.2 Getriebe ausbauen	24
3.3 Getriebe einbauen	35
<b>4 Aggregatelagerung</b>	<b>39</b>
4.1 Montageübersicht - Aggregatelagerung	39
<b>5 Transport des Getriebes</b>	<b>42</b>
<b>6 Befestigung am Motor- und Getriebehälter</b>	<b>43</b>
<b>7 Schaltbetätigung</b>	<b>45</b>
7.1 Montageübersicht - Schaltbetätigung	45
7.2 Schaltbetätigung prüfen	48
7.3 Notentriegelung aus Stellung P	52
7.4 Schaltbetätigung aus- und einbauen	55
7.5 Griff für Wählhebel aus- und einbauen, T-Roc 2018 ►	61
7.6 Drucktaste im Griff in Einbaustellung bringen, T-Roc 2018 ►	65
7.7 Wählhebelseilzug einstellen	67
7.8 Dichtring für Schaltwelle ersetzen	69
<b>38 - Räder, Regelung</b>	<b>73</b>



<b>1</b>	<b>Getriebe zerlegen und zusammenbauen</b> .....	<b>73</b>
1.1	Montageübersicht - Getriebe .....	73
<b>2</b>	<b>ATF-System</b> .....	<b>74</b>
2.1	Ölwanne aus- und einbauen .....	74
<b>3</b>	<b>Schieberkasten</b> .....	<b>78</b>
3.1	Montageübersicht - Schieberkasten .....	78
3.2	Leitungsstrang für Geber und Magnetventile aus- und einbauen .....	80
3.3	Schieberkasten aus- und einbauen .....	83
3.4	Geber für Getriebeeingangsdrehzahl G182 und Geber für Getriebeausgangsdrehzahl G195 aus- und einbauen .....	89
<b>39</b>	<b>Achsantrieb, Ausgleichgetriebe</b> .....	<b>91</b>
<b>1</b>	<b>Dichtringe</b> .....	<b>91</b>
1.1	Einbauorteübersicht - Dichtringe .....	91
1.2	Dichtring links ersetzen .....	91
1.3	Dichtring rechts ersetzen .....	94
<b>2</b>	<b>Getriebesteuerung</b> .....	<b>98</b>
2.1	Getriebesteuergerät aus- und einbauen .....	98



- Batterie und Batterieträger ausbauen ⇒ Elektrische Anlage; Rep.-Gr. 27; Batterie; Batterieträger aus- und einbauen.
- Wählhebel in „P“ schalten.
- Wählhebelseilzug -3- mit Abdrückhebel -80-200- vom Getriebe-schalthebel -Pfeil- abhebeln.

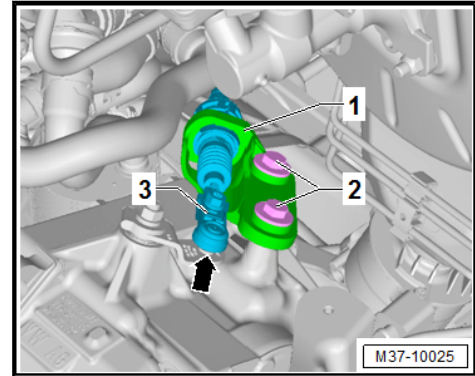

- Schrauben -2- herausdrehen.
- Wählhebelseilzug -3- mit Seilzugwiderlager -1- hochlegen.
- Geräuschdämpfung vorn ausbauen ⇒ Karosserie-Montagearbeiten Außen; Rep.-Gr. 66; Geräuschdämpfung; Montageübersicht - Geräuschdämpfung.
- Schrauben -2- herausdrehen.

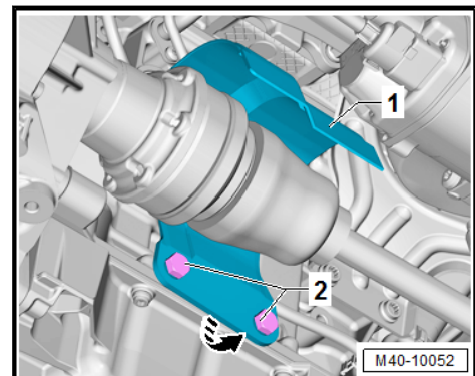

- Wärmeschutzblech für Gelenkwelle -1- in -Pfeilrichtung- heraus-schwenken.

#### Fahrzeuge mit Motor für Sekundärluftpumpe -V101-

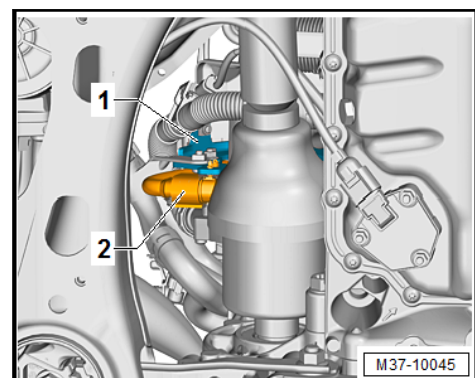

- Elektrische Steckverbindung -2- aus dem Halter -1- ausclip-sen.
- Schraube -1- lösen, Schraube -2- herausdrehen.