



VW T-ROC

(2017 >)



7 Gang-Doppelkupplungsgetriebe 0GC



Inhaltsverzeichnis

00 - Technische Daten	1
1 Sicherheitshinweise	1
1.1 Allgemeine Sicherheitsvorschriften	1
1.2 Sicherheitsmaßnahmen bei Arbeiten an Fahrzeugen mit Start-Stopp-System	1
1.3 Hinweise zum An- und Abschleppen	2
1.4 Sicherheitsmaßnahmen bei Probefahrt mit Prüf- und Messgeräten	2
2 Kennzeichnung	3
2.1 Kennzeichnung Getriebe	3
3 Reparaturhinweise	5
3.1 Allgemeine Hinweise	5
3.2 Sauberkeitsregeln	5
3.3 Allgemeine Reparaturhinweise	6
3.4 Dichtungen, Dichtringe	6
3.5 Schrauben, Muttern	7
4 Technische Daten	8
4.1 Zuordnung Getriebe - Motor	8
4.2 Füllmengen	8
5 Elektrische Bauteile	9
5.1 Einbauorteübersicht - elektrische Bauteile	9
30 - Kupplung	10
1 Kupplung	10
1.1 Montageübersicht - Doppelkupplung	10
1.2 Kupplungs-Abschlussdeckel aus- und einbauen	10
1.3 Doppelkupplung ausbauen	15
1.4 Doppelkupplung einbauen	19
34 - Betätigung, Gehäuse	29
1 Mechatronik	29
1.1 Montageübersicht - Mechatronik	29
1.2 Ölwanne aus- und einbauen	30
1.3 Mechatronik aus- und einbauen	34
2 Winkelgetriebe	37
2.1 Montageübersicht - Winkelgetriebe	37
2.2 Unterscheidung der Winkelgetriebe	38
2.3 Winkelgetriebe ausbauen	38
2.4 Winkelgetriebe einbauen	46
3 Schaltbetätigung	52
3.1 Montageübersicht - Schaltbetätigung	52
3.2 Notentriegelung aus Stellung P	54
3.3 Griff für Wählhebel aus- und einbauen	56
3.4 Drucktaste im Griff in Einbaustellung bringen	59
3.5 Schaltbetätigung aus- und einbauen	61
3.6 Schaltbetätigung prüfen	63
3.7 Wählhebelseilzug prüfen und einstellen	64
3.8 Dichtring für Schaltwelle ersetzen	66
4 Getriebe aus- und einbauen	70
4.1 Anzugsdrehmomente für Getriebe	70
4.2 Getriebe ausbauen	71
4.3 Getriebe einbauen	120
5 Aggregatelagerung	125
5.1 Montageübersicht - Aggregatelagerung	125



6	Transport des Getriebes	127
7	Befestigung am Motor- und Getriebehälter	129
8	Getriebeöl-Kreislauf	131
8.1	Montageübersicht - Getriebeöl-Kreislauf	131
8.2	Getriebeölkühler aus- und einbauen	131
8.3	Getriebeölfilter aus- und einbauen	134
8.4	Motor für Zusatzhydraulikpumpe 1 für Getriebeöl V475 aus- und einbauen	136
9	Getriebeöl	139
9.1	Übersicht Ablass- und Kontrollschrauben	139
9.2	Werkzeuge für den Getriebeölwechsel	139
9.3	Getriebeölstand prüfen	141
9.4	Getriebeöl ablassen und auffüllen	145
35 - Räder, Wellen		148
1	Zurzeit werden noch keine Reparaturen an den Rädern und Wellen durchgeführt	148
39 - Achsantrieb, Ausgleichgetriebe		149
1	Achsöl	149
1.1	Achsöl-Stand prüfen	149
1.2	Achsöl ablassen und auffüllen	150
2	Dichtringe	155
2.1	Einbauorteübersicht - Dichtringe	155
2.2	Dichtring links ersetzen	155
2.3	Dichtring rechts ersetzen	158
3	Ausgleichsgetriebe	161
3.1	Flanschwellen rechts aus- und einbauen	161
4	Bauteile des Winkelgetriebes	164
4.1	Montageübersicht - Bauteile des Winkelgetriebes	164
4.2	Dichtringe für Winkelgetriebe ersetzen	169
4.3	Abtriebsflansch ersetzen und Einstellscheibe für Abtriebsflansch neu bestimmen	199



2 Kennzeichnung

2.1 Kennzeichnung Getriebe

Der Getriebekennbuchstabe befindet sich oben am Getriebe in der Nähe des Anlassers.

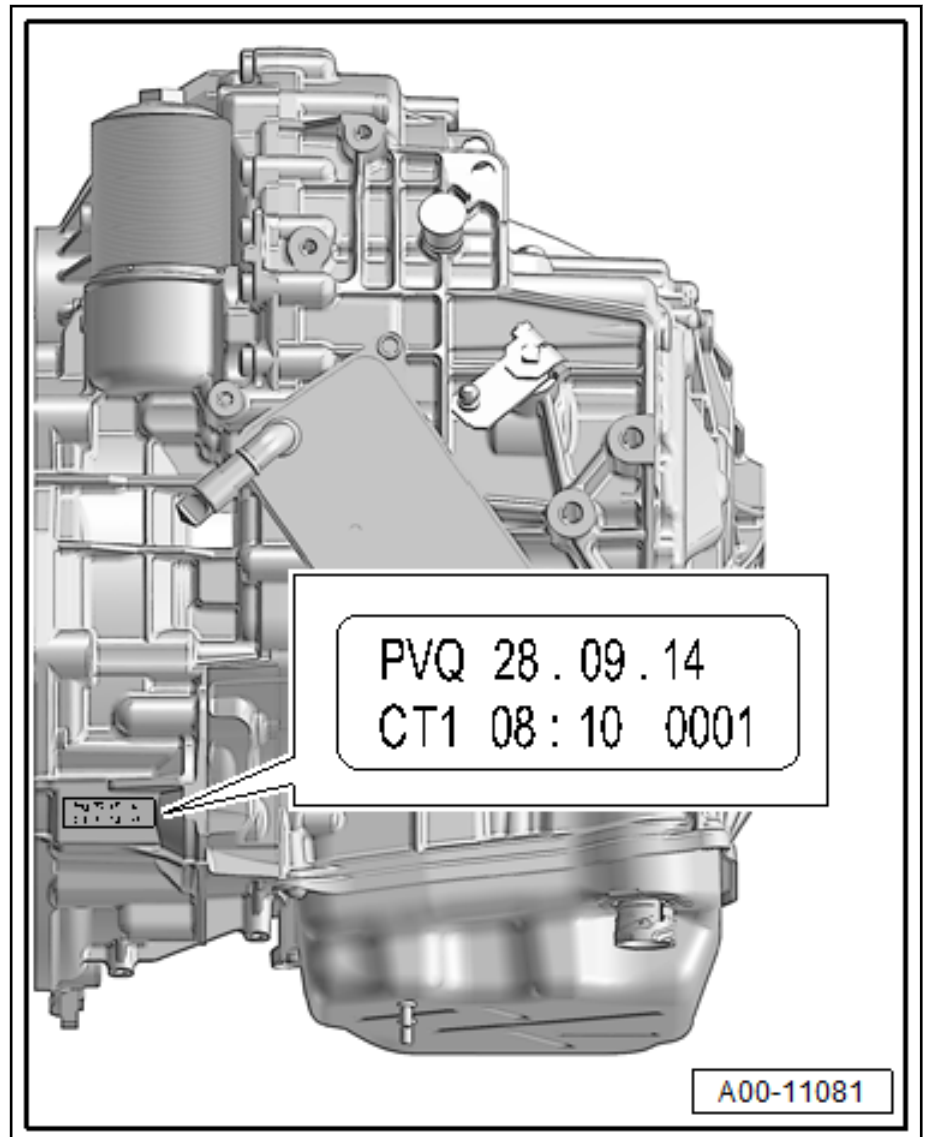

Die Getriebekennbuchstaben befinden sich oben am Getriebe.

Beispiel

- ◆ PVQ = Getriebekennbuchstabe.
- ◆ 28.09.14 = Produktionsdatum 28. September 2014.
- ◆ Die übrigen Daten sind fertigungsbedingt.