



VW Golf VIII Variant

(2021 >)



Schaltpläne ab 07.2020

Inhaltsverzeichnis

- 001 - 1,0-l-Benzinmotor , DLAA,DLAB
- 002 - 1,4-l-Benzinmotor , DJKA
- 003 - 1,5-l-Benzinmotor , DFYA,DPBA,DPCA
- 004 - 1,5-l-Benzinmotor , DHFA
- 005 - 2,0-l-Dieselmotor , DSRB,DTRB,DTRD,DTSA,DTSB,DTUA
- 006 - Doppelkupplungsgetriebe 0CW , (0EG)
- 007 - Doppelkupplungsgetriebe 0GC , (0IJ)
- 008 - Batterie, Anlasser und Drehstromgenerator , (9G3)
- 009 - Batterie, Anlasser und Drehstromgenerator , (9G8)
- 010 - Adaptive Fahrwerksregelung DCC , (2I0)
- 011 - 12-V-Steckdosen , (7B2),(9JB)
- 012 - Wechselrichter mit Steckdose , (9Z3)
- 013 - Airbag-Systeme , (L0L)
- 014 - Airbag-Systeme , (L0R)
- 015 - Bremssystem
- 016 - Heckklappenentriegelung , (4E0)
- 017 - Türsteuergeräte Fahrerseite , (L0L)
- 018 - Türsteuergeräte Fahrerseite , (L0R)
- 019 - Türsteuergeräte Beifahrerseite , (L0L)
- 020 - Türsteuergeräte Beifahrerseite , (L0R)
- 021 - Innenleuchten , (QQ4),(QQ8),(QQ9)
- 022 - Lenksäulenelektronik , (2FM),(2FT),(2PS),(2PT)
- 023 - Lenksäulenelektronik , (2FB),(2FD),(2FE),(2PD),(2PE)
- 024 - Multifunktionslenkrad , (2FB),(2FD),(2FE),(2FM),(2FT),(2PD),(2PE),(2PS),(2PT)
- 025 - Kühlerlüfter
- 026 - Lichtschalter
- 027 - Schalttafeleinsatz
- 028 - Anhängerbetrieb , (1M5),(1M6)
- 029 - Automatische Distanzregelung , (8T2),(8T3),(8T6),(8T8),(8T9),(QK1)
- 030 - Klimaanlage , (KC0),(KH7)
- 031 - Diebstahlwarnanlage , (7AL)
- 032 - Doppeltonhorn , (8Y1)
- 033 - Einparkhilfe (PDC) , (7X2),(7X5)
- 034 - Elektrische Heckklappe , (5I6)
- 035 - Elektromechanische Lenkung , (1N3),(1N5),(1N7)
- 036 - Frontkamera für Fahrerassistenzsysteme , (6I1),(6I2),(6I6),(QK1)
- 037 - Frontscheibenprojektion (Head-up-Display) , (KS1)
- 038 - Kraftstoffsystem , DFYA,DJKA,DLAA,DLAB,DNNA,DPBA,DPCA
- 039 - Kraftstoffsystem , DHFA
- 040 - Kraftstoffsystem , DSRB,DTRB,DTRD,DTSA,DTSB,DTUA
- 041 - Reduktionsmittel-Dosiersystem , DSRB,DTRB,DTRD,DTSA,DTSB,DTUA
- 042 - Mobiltelefonsysteme , (9IJ),(9WJ),(9ZX)
- 043 - Kommunikation , (EL1),(EL2),(EL5),(EL6),(NZ2),(NZ3),(NZ4)

044 - Multimediasystem
045 - Zusatzluftheizung (PTC) , (7E6)
046 - Rückfahrkamera (Rear Assist) , (KA2)
047 - Scheibenwisch- und -waschanlage , (8N6),(8N8),(9T1)
048 - Scheinwerfer , (8IU),(8IY)
049 - Scheinwerfer , (8IR)
050 - Schiebedach , (3FU)
051 - Schlussleuchten , (8VG)
052 - Schlussleuchten , (8VM)
053 - Sitzheizung , (4A3),(4A4)
054 - Sitzlehne und elektrische Lendenwirbelstütze Fahrerseite , (8I2),(1R0)
055 - Allradantrieb , (1X1)
056 - TV-Tuner, Kartenlesegerät (Japan) , (ER5),(Q0C)
057 - Sitzlehne und elektrische Lendenwirbelstütze Fahrerseite , (8I3),(1R1)
058 - 2,0-l-Benzinmotor , DNNA
059 - Ambientebeleuchtung , (UD1),(UD2)
060 - Soundsystem , (9VG)
061 - Soundsystem , (8RE),(8RL),(8RS),(8RT)
062 - Assistenzsysteme , (7Y1)
063 - Zugang und Startberechtigung , (4I6),(4I7),(4K5),(4K6)
064 - Zusatzheizung , (9M9)
065 - Innenspiegel
066 - Massekonzept im Motorraum
067 - Massekonzept im Innenraum
068 - Massekonzept im Kofferraum
069 - Sicherungen im Innenraum
070 - Sicherungen im Motorraum
071 - Diagnose-Interface für Datenbus und Diagnosestecker
073 - Datenbusvernetzung CAN-Bus Antrieb
074 - Datenbusvernetzung CAN-Bus Fahrwerk
075 - Datenbusvernetzung CAN-Bus Extended
076 - Datenbusvernetzung CAN-Bus Komfort
077 - Datenbusvernetzung CAN-Bus Fahrerassistenzsysteme
078 - Datenbusvernetzung Ethernet
079 - Datenbusvernetzung CAN-Bus Kommunikation
080 - Datenbusvernetzung CAN-Bus Infotainment
081 - Sonderfahrzeug , (F6B),(F6E),(F6K)
082 - Datenbusvernetzung CAN-Bus Getriebe
083 - Datenbusvernetzung CAN-Bus Hybrid
084 - Kontaktschalter für Frontklappe
085 - Sitzbelüftung , (4D3)
086 - Motorgeräuscherzeugung , DTRD,DTSB
087 - 8-Gang-Automatikgetriebe 09S , (0IH)
088 - Vorbereitung für Fahrhilfe , (F6M)
801 - -Einbauorte: Massepunkte - 3
802 - -Einbauorte: Sicherungen - 3

- 803 - -Einbauorte: Relais - 3
- 804 - -Einbauorte: vorderer Teil des Fahrzeugs - 3
- 805 - -Einbauorte: mittlerer Teil des Fahrzeugs - 3
- 806 - -Einbauorte: hinterer Teil des Fahrzeugs - 3
- 807 - -Einbauorte: Unterboden des Fahrzeugs - 4
- 808 - -Einbauorte: Sonderfahrzeuge - 3
- 830 - -Steckeransichten: Teile mit Präfix A bis D - 3
- 831 - -Steckeransichten: Teile mit Präfix E - 3
- 832 - -Steckeransichten: Teile mit Präfix F - 3
- 833 - -Steckeransichten: Teile mit Präfix G - 3
- 834 - -Steckeransichten: Teile mit Präfix H bis I - 3
- 835 - -Steckeransichten: Teile mit Präfix J - 3
- 836 - -Steckeransichten: Teile mit Präfix K bis M - 3
- 837 - -Steckeransichten: Teile mit Präfix N - 3
- 838 - -Steckeransichten: Teile mit Präfix O bis Q - 3
- 839 - -Steckeransichten: Teile mit Präfix R - 3
- 840 - -Steckeransichten: Teile mit Präfix S bis U - 3
- 841 - -Steckeransichten: Teile mit Präfix V - 3
- 842 - -Steckeransichten: Teile mit Präfix W bis Z - 3

Motorsteuergerät, Zündspule 1 mit Leistungsendstufe, Zündspule 2 mit Leistungsendstufe, Zündspule 3 mit Leistungsendstufe, Zündkerze 1

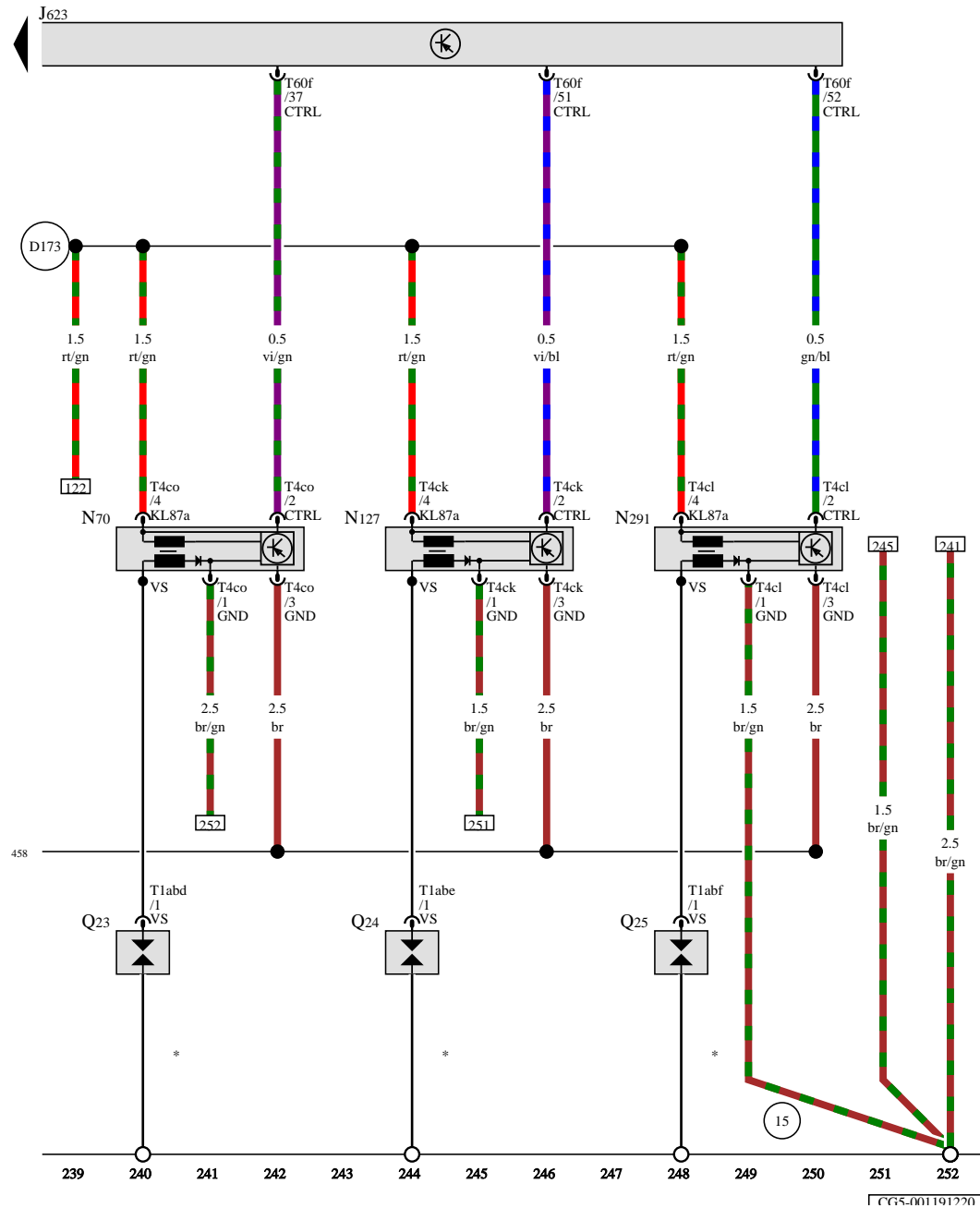

- J623 Motorsteuergerät
- N70 Zündspule 1 mit Leistungsendstufe
- N127 Zündspule 2 mit Leistungsendstufe
- N291 Zündspule 3 mit Leistungsendstufe
- Q23 Zündkerze 1
- Q24 Zündkerze 2
- Q25 Zündkerze 3
- T1abd Steckverbindung, 1-fach, schwarz
- T1abe Steckverbindung, 1-fach, schwarz
- T1abf Steckverbindung, 1-fach, schwarz
- T1abg Steckverbindung, 1-fach, schwarz
- T1abh Steckverbindung, 1-fach, schwarz
- T1abi Steckverbindung, 1-fach, schwarz
- T4ck Steckverbindung, 4-fach, schwarz
- T4cl Steckverbindung, 4-fach, schwarz
- T4co Steckverbindung, 4-fach, schwarz
- T60f Steckverbindung, 60-fach, schwarz

- 15 Massepunkt am Zylinderkopf
- 458 Masseverbindung 3 im Leitungsstrang Motorvorverkabelung
- D173 Verbindung (87) im Leitungsstrang Motorvorverkabelung
- * Masseversorgung über Gehäuse

- ws = weiss
- sw = schwarz
- ro = rot
- rt = rot
- br = braun
- gn = grün
- bl = blau
- gr = grau
- li = lila
- vi = lila
- ge = gelb
- or = orange
- rs = rosa

CGS-001191220

A - Steckverbindung, 6-fach -T6r-, schwarz / Steckverbindung, 6-fach -T6s-, schwarz

- für Fahrzeuge mit 1,0-l-Benzinmotor, DLAA, DLAB
- für Fahrzeuge mit 1,4-l-Benzinmotor, DJKA
- für Fahrzeuge mit 1,5-l-Benzinmotor, DHFA, DFYA, DPBA, DPCA

A - Steckverbindung, 8-fach -T8j-, schwarz / Steckverbindung, 8-fach -T8k-, schwarz

- für Fahrzeuge mit Dieselmotor

1 - Heizwiderstand für Spritzdüse rechts -Z21-

2 - Heizwiderstand für Spritzdüse links -Z20-

3 - Aktuator für Körperschall -R214-

4 - Steuergerät für Körperschall -J869-

5 - Bremskraftverstärker -NX6-

6 - Motorsteuergerät -J623-

7 - Kontaktschalter für Motorhaube -F266-

8 - Crashesensor Mitte für X/Y-Achse -G858-

9 - Steuergerät für NOx-Geber -GX30-

10 - Kontaktschalter 2 für Motorhaube -F329-

11 - Druckgeber für Kältemittelkreislauf -G805-

12 - Geber für Fahrzeugniveau vorn rechts -G289-

13 - Steuergerät für Zusatzheizung -J364-

14 - Geber für Bremsbelagverschleiß vorn rechts -G35-

15 - Drehzahlfühler vorn rechts -G45-

16 - Ventil für Dämpfungsverstellung vorn rechts -N337-

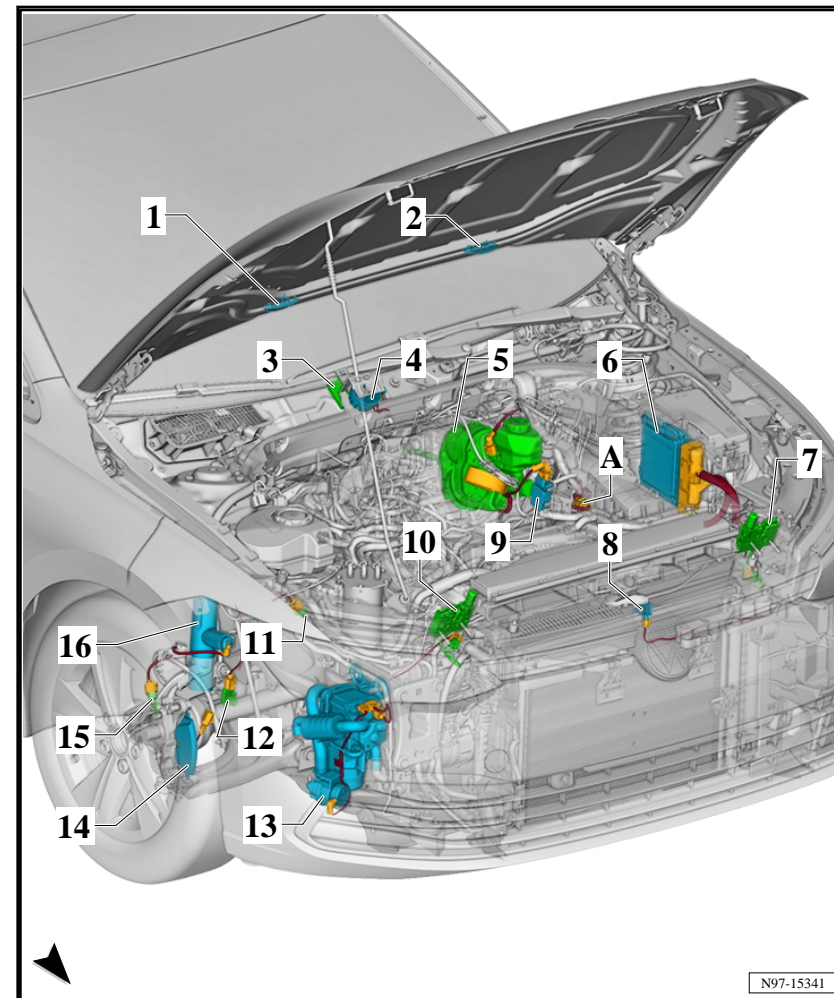

zurück zur Übersicht ⇒ [Seite 1](#)

1.4 1,0-l-Benzinmotor, DLAA, DLAB

- ◆ ⇒ [D1.4.1 LAA, DLAB, von vorn](#), Seite 17
- ◆ ⇒ [D1.4.2 LAA, DLAB, von oben](#), Seite 17
- ◆ ⇒ [D1.4.3 LAA, DLAB, von hinten](#), Seite 18

- 1 - Einspritzventil für Reduktionsmittel -N474-
- 2 - Differenzdruckgeber -G505-
- 3 - Einspritzventil für Zylinder 1 -N30-
- 4 - Einspritzventil für Zylinder 2 -N31-
- 5 - Einspritzventil für Zylinder 3 -N32-
- 6 - Einspritzventil für Zylinder 4 -N33-
- 7 - Ladedrucksteller -V465-
- 8 - Abgasrückführungsventil 1 -GX5-
- 9 - Drosselklappensteuereinheit -GX3-
- 10 - Glühkerze 4 -Q13-
- 11 - Glühkerze 3 -QX3-
- 12 - Ladelufttemperaturgeber nach Ladeluftkühler -G811-
- 13 - Glühkerze 2 -Q11-
- 14 - Glühkerze 1 -Q10-
- 15 - Temperatur- und Druckgeber für Kraftstoffniederdruck -GX20-
- 16 - Ventil für Kühlmittelregelung -N515-

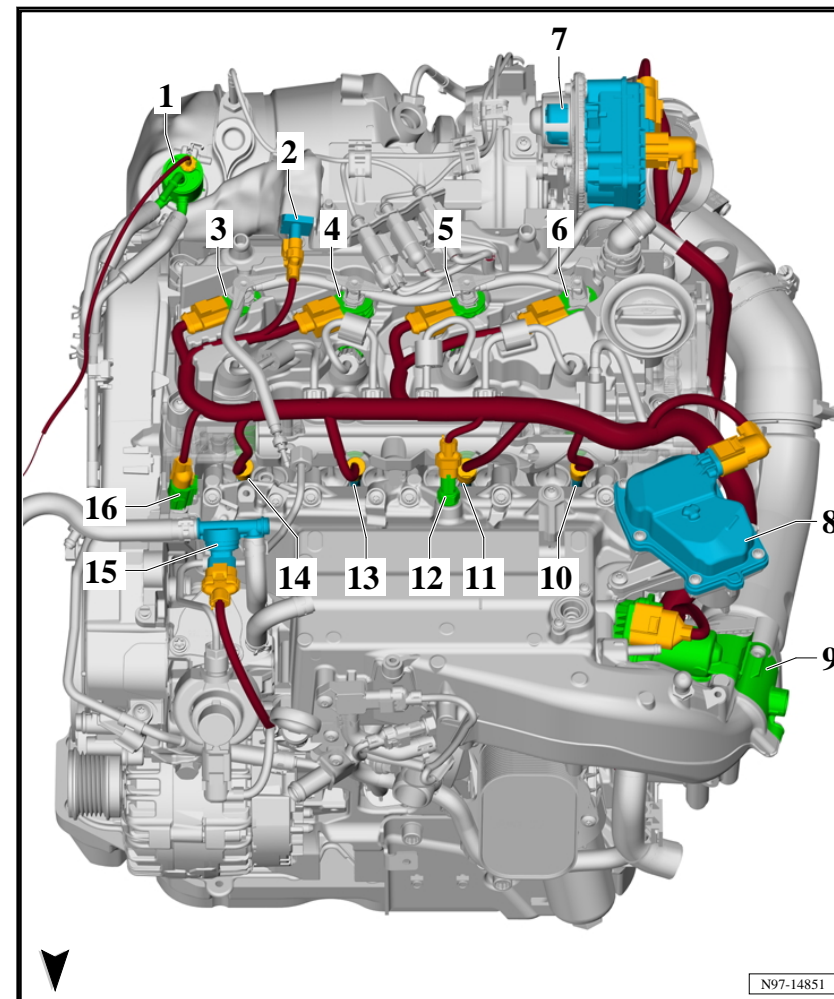

zurück zur Übersicht ⇒ [Seite 1](#)

1.8.3 2,0-l-Dieselmotor, DSRB, DTRB, DTRD, DTSA, DTSA, DTSA, DTSA, DTUA, von hinten

- A - Steckverbindung, 8-fach -T8bk-, schwarz**
 - siehe Einbaubeschreibung für Sondereinbauten
- B - Steckverbindung, 6-fach -T6ea-, blau**
 - siehe Einbaubeschreibung für Sondereinbauten
- 1 - Taster für zentrale Innenlichtabschaltung -E390-**
 - je nach Ausstattung
- 2 - Taster für Funkfreisprechen -E487-**
 - je nach Ausstattung
- 3 - Lautsprecher 4 für Funkgerät -R369-**
- 4 - Regler 1 für Funklautsprecher -E502-**
- 5 - Regler 2 für Funklautsprecher -E503-**
- 6 - 12-V-Steckdose 2 für Sonderfahrzeuge -U84-**
- 7 - Schalter für Alarmauslösung -E247-**
- 8 - Taster für Motordurchlauf -E489-**
- 9 - Taster für Tagfahrlichtabschaltung -E652-**
- 10 - Hauptschalter für Funkgerät -E793-**
- 11 - Taster für zentrale Innenlichtabschaltung -E390-**
 - je nach Ausstattung
- 12 - Taster für Sprechfunkgerät -E76-**
- 13 - Taster für Funkfreisprechen -E487-**
 - je nach Ausstattung
- 14 - Anschluss 2 für Diagnose -U64-**
- 15 - Taster für Klangfolgebereitschaft -E644-**

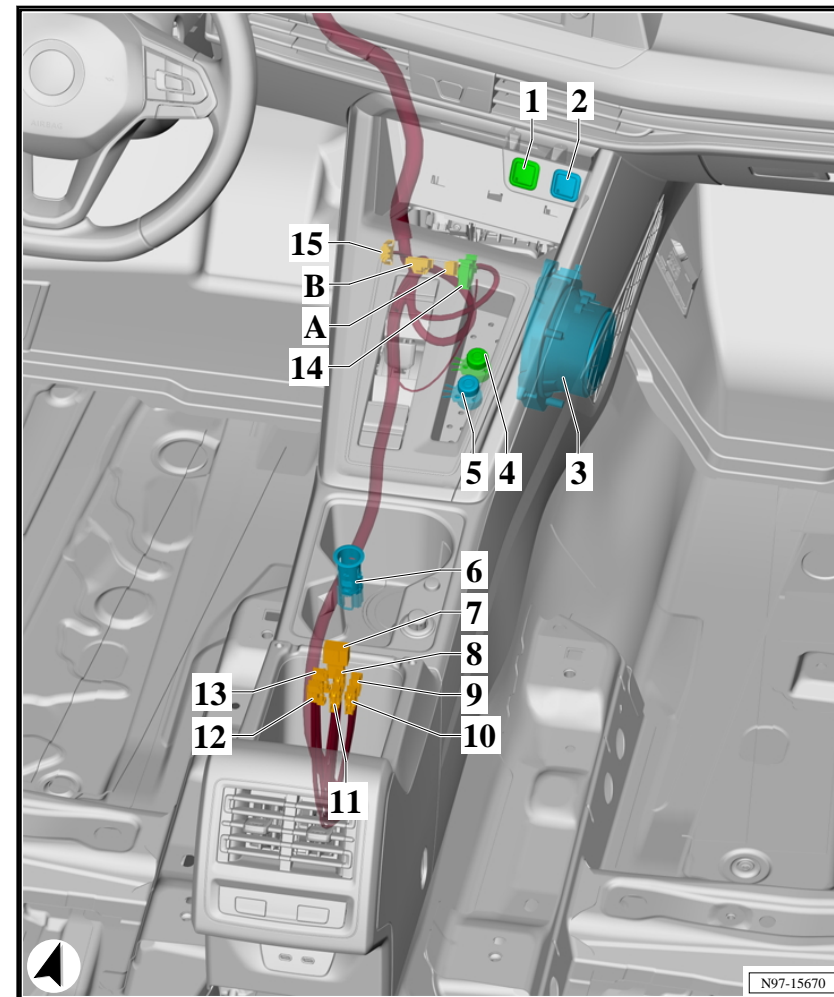

zurück zur Übersicht ⇒ [Seite 1](#)

1.2.5 Heckseite, Ansicht von links