



VW Golf VIII

(07.2019 >)



Fahrwerk, Achsen, Lenkung



Inhaltsverzeichnis

00 - Technische Daten	1
1 Sicherheitshinweise	1
1.1 Sicherheitsmaßnahmen bei Arbeiten an Fahrzeugen mit Start-Stopp-System	1
1.2 Sicherheitsmaßnahmen bei Arbeiten am Hochvoltsystem	1
1.3 Sicherheitsmaßnahmen bei Arbeiten in der Nähe von Hochvoltkomponenten	2
1.4 Sicherheitsmaßnahmen bei Arbeiten am Aggregateträger	2
2 Reparaturhinweise	3
2.1 Undichtigkeiten an Stoßdämpfern	3
2.2 Geräusche an Stoßdämpfern	3
2.3 Stoßdämpfer im ausgebauten Zustand prüfen	4
2.4 Lenkgetriebe	4
2.5 Dichtungen, Dichtringe	5
2.6 Schrauben, Muttern	5
2.7 Elektrische Bauteile	5
2.8 Radlagerung in Leergewichtslage heben bei Fahrzeugen mit Schraubenfeder	6
3 Beurteilung von Unfallfahrzeugen	9
3.1 Prüfliste für die Bewertung des Fahrwerks bei Unfallfahrzeugen	9
4 Entsorgung	11
4.1 Gasdruckstoßdämpfer vorn entgasen und entleeren	11
4.2 Gasdruckstoßdämpfer hinten entgasen und entleeren	13
40 - Radaufhängung vorn	14
1 Vorderachse	14
1.1 Einbauorteübersicht - Vorderachse	14
2 Aggregateträger	15
2.1 Montageübersicht - Aggregateträger	15
2.2 Aggregateträger ohne Lenkgetriebe aus- und einbauen	17
2.3 Aggregateträger mit Lenkgetriebe aus- und einbauen	22
2.4 Aggregateträger in Stand setzen	37
2.5 Stabilisator aus- und einbauen	49
2.6 Koppelstange aus- und einbauen	55
2.7 Gewinde im Längsträger in Stand setzen	56
2.8 Aggregateträger fixieren	56
2.9 Aggregateträger absenken	60
3 Federbein, Achslenker oben	66
3.1 Montageübersicht - Federbein, Achslenker oben	66
3.2 Federbein aus- und einbauen	68
3.3 Federbein in Stand setzen	78
4 Achslenker unten, Achsgelenk	82
4.1 Montageübersicht - Achslenker unten, Achsgelenk	82
4.2 Achslenker unten aus- und einbauen	84
4.3 Achsgelenk prüfen	97
4.4 Achsgelenk aus- und einbauen	98
4.5 Gummimetalllager für Achslenker unten ersetzen	103
5 Radlagerung	111
5.1 Montageübersicht - Radlagerung	111
5.2 Radlagergehäuse aus- und einbauen	111
5.3 Radlagereinheit aus- und einbauen	118
6 Gelenkwelle	122
6.1 Übersicht - Gelenkwelle	122
6.2 Montageübersicht - Gelenkwelle	123
6.3 Gelenkwelle aus- und einbauen	129



6.4	Gelenkwellenverschraubung lösen und festziehen	147
6.5	Wärmeschutzblech Gelenkwelle aus- und einbauen	149
6.6	Gelenkwelle zerlegen und zusammenbauen	150
6.7	Gleichlaufgelenk außen prüfen	169
6.8	Gleichlaufgelenk innen prüfen	170
42	- Radaufhängung hinten	174
1	Hinterachse	174
1.1	Übersicht - Hinterachse	174
1.2	Hinterachse absenken	178
1.3	Hinterachse aus- und einbauen	185
1.4	Verkleidung für Hinterachse aus- und einbauen, Fahrzeuge mit Mehrlenker-Hinterachse	200
2	Achskörper	202
2.1	Montageübersicht - Achskörper	202
2.2	Gummimetalllager für Achskörper ersetzen	202
2.3	Montageübersicht-Anbauteile für Verbundlenker-Hinterachse	211
3	Aggregateträger	212
3.1	Montageübersicht - Aggregateträger	212
3.2	Montageübersicht - Anbauteile für Aggregateträger	213
3.3	Aggregateträger fixieren	214
3.4	Aggregateträger in Stand setzen	229
4	Stabilisator	245
4.1	Montageübersicht - Stabilisator	245
4.2	Stabilisator aus- und einbauen	246
4.3	Koppelstange aus- und einbauen	247
5	Achslenker, Spurstange	251
5.1	Montageübersicht - Querlenker	251
5.2	Montageübersicht - Spurstange	255
5.3	Querlenker oben aus- und einbauen	257
5.4	Querlenker unten aus- und einbauen	259
5.5	Spurstange aus- und einbauen	261
6	Federbein/Stoßdämpfer, Feder	263
6.1	Montageübersicht - Federbein/Stoßdämpfer, Feder	263
6.2	Stoßdämpfer aus- und einbauen	265
6.3	Stoßdämpfer in Stand setzen	272
6.4	Feder aus- und einbauen	274
7	Radlagerung, Längslenker	284
7.1	Montageübersicht - Radlagerung	284
7.2	Montageübersicht - Längslenker	289
7.3	Radlagergehäuse aus- und einbauen	290
7.4	Radlagereinheit aus- und einbauen	302
7.5	Gummimetalllager für Radlagergehäuse ersetzen	312
7.6	Längslenker mit Lagerbock aus- und einbauen	316
7.7	Längslenker in Stand setzen, Fahrzeuge mit konventionellem Lager	320
8	Gelenkwelle	326
8.1	Montageübersicht - Gelenkwelle	326
8.2	Gelenkwelle aus- und einbauen	328
8.3	Gelenkwelle zerlegen und zusammenbauen	333
8.4	Gelenkwellenverschraubung lösen und festziehen	340
8.5	Gleichlaufgelenk außen prüfen	341
8.6	Gleichlaufgelenk innen prüfen	343
43	- Niveauregelung	346
1	Elektronisch geregelte Dämpfung	346
1.1	Montageübersicht - elektronisch geregelte Dämpfung	346



1.2	Steuergerät für elektronisch geregelte Dämpfung J250 aus- und einbauen	350
1.3	Karosseriebeschleunigungsgeber vorn G341/G342 aus- und einbauen	351
1.4	Karosseriebeschleunigungsgeber hinten G343 aus- und einbauen	352
2	Geber für Fahrzeugniveau	355
2.1	Montageübersicht - Geber für Fahrzeugniveau vorn	355
2.2	Montageübersicht - Geber für Fahrzeugniveau hinten	356
2.3	Geber für Fahrzeugniveau vorn G78/G289 aus- und einbauen	358
2.4	Geber für Fahrzeugniveau hinten G76/G77 aus- und einbauen	360
44	- Räder, Reifen, Fahrzeugvermessung	365
1	Achsvermessung	365
1.1	Hinweise zur Achsvermessung	365
1.2	Prüfvoraussetzungen	366
1.3	Messvorbereitungen	366
1.4	Sollwerte für Achsvermessung	368
1.5	Fahrzeug für die Vermessung in Anfangslage bringen	371
1.6	Arbeitsablauf für die Achsvermessung	371
1.7	Notwendigkeit einer Achsvermessung	373
1.8	Sturz an der Vorderachse einstellen	375
1.9	Sturz an der Hinterachse einstellen	376
1.10	Spur an der Hinterachse einstellen	378
1.11	Spur an der Vorderachse einstellen	379
1.12	Felgenschlagkompensation	380
1.13	Fahrzeugdatenträger	380
1.14	Maximalen Lenkeinschlag prüfen	381
48	- Lenkung	383
1	Lenkrad	383
1.1	Montageübersicht - Lenkrad	383
1.2	Lenkrad aus- und einbauen	384
2	Lenksäule	386
2.1	Montageübersicht - Lenksäule	386
2.2	Lenksäule auf Beschädigung prüfen	387
2.3	Handhabung und Transport der Lenksäule	388
2.4	Lenksäule aus- und einbauen	389
2.5	Steuergerät für elektronische Lenksäulenverriegelung J764 aus- und einbauen	395
3	Lenkgetriebe	398
3.1	Montageübersicht - Lenkgetriebe	398
3.2	Lenkgetriebe aus- und einbauen	402
3.3	Faltenbalg aus- und einbauen	421
3.4	Spurstange aus- und einbauen	424
3.5	Spurstangenkopf aus- und einbauen	429
3.6	Lenkgetriebe in Stand setzen	430
4	Sensoren	435
4.1	Lenkwinkelgeber G85 aus- und einbauen	435



Fortsetzung für alle Fahrzeuge

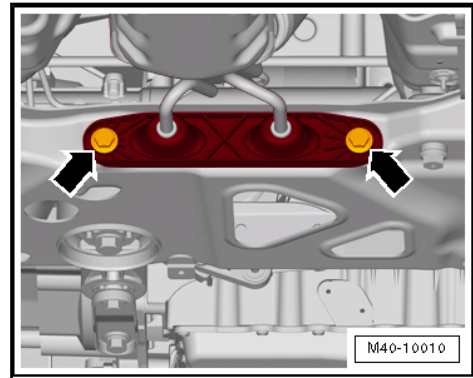

- Halter der Abgasanlage vom Aggregateträger abbauen -Pfeile-.
- Schrauben -1- für Pendelstütze herausdrehen.

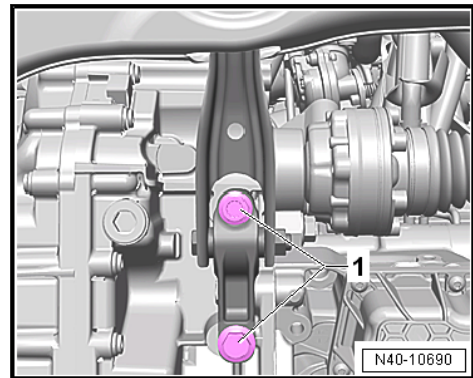

- Mutter -1- von der Koppelstange -3- rechts und links abschrauben.

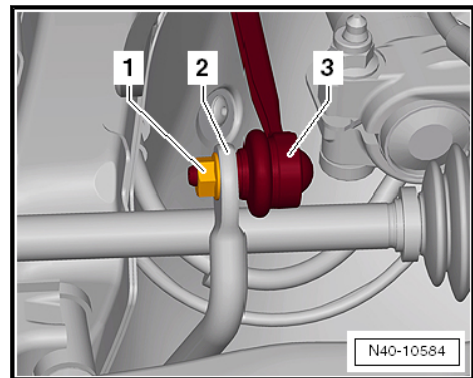

- Koppelstange -3- aus dem Stabilisator -2- auf der rechten und linken Seite herausziehen.
- Muttern -Pfeile- auf der linken und rechten Fahrzeugseite abschrauben.