



VW Golf VIII

(07.2019 >)



Eingebautes 5 Gang-Schaltgetriebe 0AH



Inhaltsverzeichnis

00 - Technische Daten	1
1 Sicherheitshinweise	1
1.1 Sicherheitsmaßnahmen bei Arbeiten an Fahrzeugen mit Start-Stopp-System	1
2 Kennzeichnung	2
2.1 Kennzeichnung Getriebe	2
3 Reparaturhinweise	3
3.1 Allgemeine Reparaturhinweise	3
4 Technische Daten	6
4.1 Zuordnung Getriebe - Motor	6
4.2 Füllmengen	6
5 Übersicht Kraftübertragung	7
6 Elektrische Bauteile	9
6.1 Einbauorteübersicht - elektrische Bauteile	9
30 - Kupplung	10
1 Kupplungsbetätigung	10
1.1 Montageübersicht - Fußhebelwerk	10
1.2 Montageübersicht - Kupplungshydraulik	12
1.3 Lagerbuchse aus- und einbauen	14
1.4 Kupplungsgeber- und Kupplungsnehmerzylinder prüfen	15
1.5 Kupplungspositionsgeber G476 aus- und einbauen	16
1.6 Rückzugfeder aus- und einbauen	17
1.7 Übertotpunktfeder aus- und einbauen	20
1.8 Kupplungspedal aus- und einbauen	24
1.9 Lagerbock aus- und einbauen	26
1.10 Kupplungsgeberzylinder aus- und einbauen	31
1.11 Kupplungsnehmerzylinder aus- und einbauen	32
1.12 Leitungen für Kupplungsbetätigung aus- und einbauen	34
1.13 Kupplungsbetätigung entlüften	38
2 Kupplung	41
34 - Betätigung, Gehäuse	42
1 Schaltbetätigung	42
1.1 Einbaulage - Schaltbetätigung	42
1.2 Montageübersicht - Schaltknopf und Abdeckung	43
1.3 Montageübersicht - Schaltbetätigung	44
1.4 Schaltknopf aus- und einbauen	47
1.5 Schaltbetätigung aus- und einbauen	49
1.6 Schaltbetätigung einstellen	58
1.7 Schaltbetätigung prüfen	61
2 Getriebe aus- und einbauen	62
2.1 Getriebe ausbauen	62
2.2 Getriebe einbauen	73
2.3 Anzugsdrehmomente für Getriebe	77
3 Aggregatelagerung	78
3.1 Montageübersicht - Aggregatelagerung	78
4 Getriebeöl	81
4.1 Getriebeölstand prüfen	81
5 Getriebe zerlegen und zusammenbauen	83
5.1 Montageübersicht - Schalteinheit	83
5.2 Schalteinheit aus- und einbauen, bei eingebautem Getriebe	84



5.3	Schalteinheit in Stand setzen	89
5.4	Dichtring für Schaltwelle ersetzen	90
6	Getriebegehäuse, Kupplungsgehäuse	92
35 - Räder, Wellen		93
1	Antriebswelle	93
2	Abtriebswelle	94
39 - Achsantrieb, Ausgleichgetriebe		95
1	Dichtringe	95
1.1	Einbauorteübersicht - Dichtringe	95
1.2	Dichtring links ersetzen	95
1.3	Dichtring rechts ersetzen	98
2	Ausgleichsgetriebe	103



Fahrzeuge ohne Knieairbag

Batterie abklemmen ⇒ Elektrische Anlage; Rep.-Gr. 27; Batterie; Batterie ab- und anklemmen.

Fortsetzung für alle

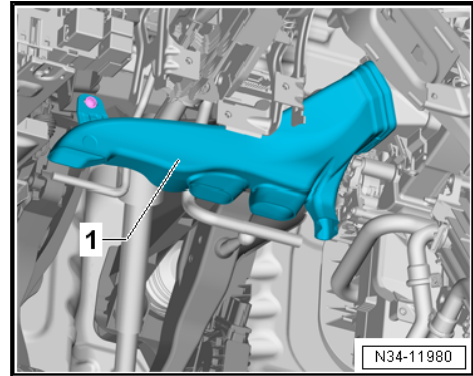

- Fußraumausströmer -1- Fahrerseite ausbauen ⇒ Heizung, Klimaanlage; Rep.-Gr. 87; Luftführung; Montageübersicht - Luftführung und Luftverteilung im Fahrgastraum.
- Diagnose-Interface für Datenbus -J533- -1- aus dem Halter nehmen ⇒ Elektrische Anlage; Rep.-Gr. 97; Steuergeräte; Einbauorteübersicht - Steuergeräte und zur Seite drücken.

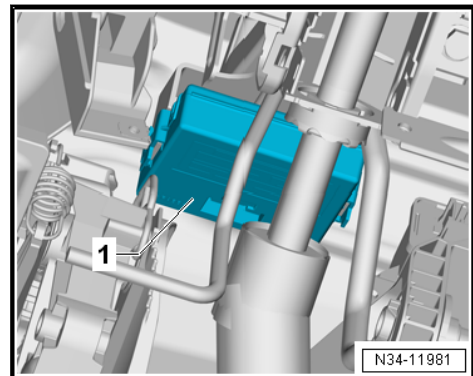

- Schraube -2- herausdrehen, Crashstrebe -1- aushängen und zur Seite drücken.

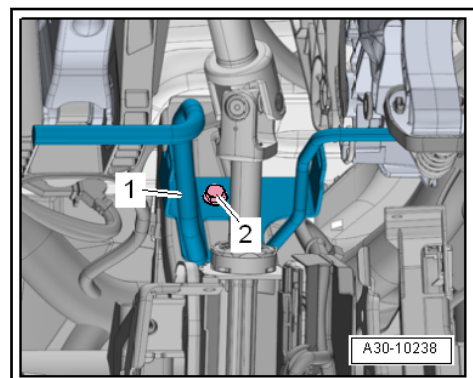

- Verrastungen zusammendrücken -Pfeile-, Lagerbolzen -1- für Stößel/Kupplungsgeberzylinder zur rechten Seite abziehen.