



VW Golf VIII

(07.2019 >)



7 Gang-Doppelkupplungsgetriebe 0GC



Inhaltsverzeichnis

| | |
|--|-----------|
| 00 - Technische Daten | 1 |
| 1 Sicherheitshinweise | 1 |
| 1.1 Allgemeine Sicherheitsvorschriften | 1 |
| 1.2 Sicherheitsmaßnahmen bei Arbeiten an Fahrzeugen mit Start-Stopp-System | 1 |
| 1.3 Hinweise zum An- und Abschleppen | 2 |
| 1.4 Sicherheitsmaßnahmen bei Probefahrt mit Prüf- und Messgeräten | 2 |
| 2 Kennzeichnung | 3 |
| 2.1 Kennzeichnung Getriebe | 3 |
| 3 Reparaturhinweise | 5 |
| 3.1 Allgemeine Hinweise | 5 |
| 3.2 Sauberkeitsregeln | 5 |
| 3.3 Allgemeine Reparaturhinweise | 6 |
| 3.4 Dichtungen, Dichtringe | 6 |
| 3.5 Schrauben, Muttern | 7 |
| 4 Technische Daten | 8 |
| 4.1 Füllmengen | 8 |
| 30 - Kupplung | 9 |
| 1 Kupplung | 9 |
| 1.1 Montageübersicht - Doppelkupplung | 9 |
| 1.2 Kupplungs-Abschlussdeckel aus- und einbauen | 9 |
| 1.3 Doppelkupplung ausbauen | 14 |
| 1.4 Doppelkupplung einbauen | 18 |
| 34 - Betätigung, Gehäuse | 28 |
| 1 Mechatronik | 28 |
| 1.1 Montageübersicht - Mechatronik | 28 |
| 1.2 Ölwanne aus- und einbauen | 29 |
| 1.3 Mechatronik aus- und einbauen | 32 |
| 2 Schaltbetätigung | 36 |
| 2.1 Montageübersicht - Schaltbetätigung | 36 |
| 2.2 Notentriegelung aus Stellung P | 37 |
| 2.3 Schaltbetätigung aus- und einbauen | 38 |
| 2.4 Schaltbetätigung prüfen | 42 |
| 2.5 Wählhebelseilzug einstellen | 45 |
| 2.6 Dichtring für Schaltwelle ersetzen | 46 |
| 3 Getriebe aus- und einbauen | 51 |
| 3.1 Anzugsdrehmomente für Getriebe | 51 |
| 3.2 Getriebe ausbauen | 51 |
| 3.3 Getriebe einbauen | 73 |
| 4 Aggregatelagerung | 78 |
| 4.1 Montageübersicht - Aggregatelagerung | 78 |
| 5 Transport des Getriebes | 80 |
| 5.1 Transport des Getriebes | 80 |
| 5.2 Transport der Vorderachs-Differenzialsperre | 81 |
| 6 Befestigung am Motor- und Getriebehalter | 83 |
| 6.1 Befestigung Getriebe am Motor- und Getriebehalter | 83 |
| 6.2 Befestigung Vorderachs-Differenzialsperre am Motor- und Getriebehalter | 84 |
| 7 Getriebeöl-Kreislauf | 86 |
| 7.1 Montageübersicht - Getriebeöl-Kreislauf | 86 |
| 7.2 Getriebeölkühler aus- und einbauen | 86 |



| | | |
|--|---|------------|
| 7.3 | Getriebeölfilter aus- und einbauen | 90 |
| 7.4 | Motor für Zusatzhydraulikpumpe 1 für Getriebeöl V475 aus- und einbauen | 91 |
| 8 | Getriebeöl | 94 |
| 8.1 | Übersicht Ablass- und Kontrollschrauben | 94 |
| 8.2 | Werkzeuge für den Getriebeölwechsel | 94 |
| 8.3 | Getriebeölstand prüfen | 96 |
| 8.4 | Getriebeöl ablassen und auffüllen | 100 |
| 9 | Vorderachs-Differenzialsperre | 103 |
| 9.1 | Montageübersicht - Vorderachs-Differenzialsperre | 103 |
| 9.2 | Vorderachs-Differenzialsperre ausbauen | 103 |
| 9.3 | Vorderachs-Differenzialsperre einbauen | 108 |
| 9.4 | Steuergerät für Quersperren J647 aus- und einbauen | 111 |
| 35 - Räder, Wellen | | 112 |
| 1 | Zurzeit werden noch keine Reparaturen an den Rädern und Wellen durchgeführt | 112 |
| 39 - Achsantrieb, Ausgleichgetriebe | | 113 |
| 1 | Öl für Vorderachs-Differenzialsperre | 113 |
| 1.1 | Ölstand für Vorderachs-Differenzialsperre prüfen | 113 |
| 1.2 | Öl für Vorderachs-Differenzialsperre ablassen und auffüllen | 114 |
| 2 | Dichtringe | 119 |
| 2.1 | Einbauorteübersicht - Dichtringe | 119 |
| 2.2 | Dichtring links ersetzen | 119 |
| 2.3 | Dichtring rechts ersetzen | 122 |
| 3 | Bauteile der Vorderachs-Differenzialsperre | 127 |
| 3.1 | Montageübersicht - Bauteile der Vorderachs-Differenzialsperre | 127 |
| 3.2 | Funktion prüfen | 129 |
| 3.3 | Pumpe für Vorderachs-Differenzialsperre V181 aus- und einbauen | 129 |
| 3.4 | Kupplung für Vorderachs-Differenzialsperre aus- und einbauen | 131 |
| 3.5 | Dichtringe für Vorderachs-Differenzialsperre ersetzen | 131 |
| 3.6 | Kugellager für Flanschwellen ersetzen | 140 |



- Die Mechatronik so ablegen, dass die Sensoren -Pfeile- nach oben zeigen.

Einbauen

Der Einbau erfolgt in umgekehrter Reihenfolge, beachten Sie dabei Folgendes:

- O-Ring -Pfeil- am Stecker für Mechatronik für Doppelkupplungsgetriebe -J743- auf Beschädigung überprüfen. Defekten O-Ring ersetzen.

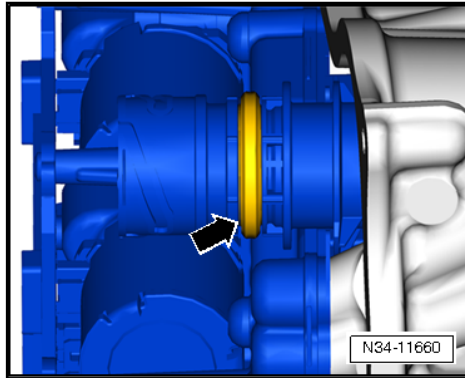

- Ersetzen Sie die Schrauben für Mechatronik für Doppelkupplungsgetriebe -J743-.
- Wenn die Mechatronik für Doppelkupplungsgetriebe -J743- ersetzt wird, ist der O-Ring im Ersatzteillumfang enthalten.
- Mechatronik -1- vorsichtig in das Getriebe einsetzen.

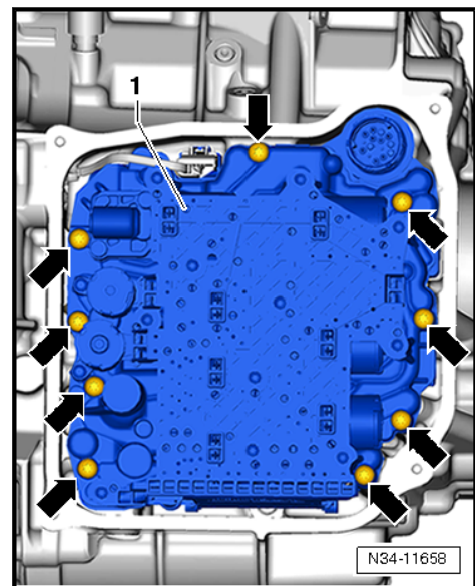

- Schrauben -Pfeile- für Mechatronik für Doppelkupplungsgetriebe -J743- festziehen ⇒ [Seite 28](#) .
- Ölwanne einbauen ⇒ [Seite 29](#) .
- Getriebeöl auffüllen und Getriebeölstand prüfen ⇒ [Seite 94](#) .
- Grundeinstellung für Mechatronik durchführen:
- ⇒ Fahrzeugdiagnosetester anschließen und Geführte Funktionen starten.

◆ 02 Getriebeelektronik