



**Skoda Citigo-e IV**  
(2019-2020)



**Elektrische Anlage**



## Inhaltsverzeichnis

<b>00 - Technische Daten</b>	<b>1</b>
<b>1 Sicherheitshinweise</b>	<b>1</b>
1.1 Sicherheitsmaßnahmen bei Arbeiten an Fahrzeugen mit Hochvoltssystem	1
1.2 Sicherheitsmaßnahmen bei Arbeiten in der Nähe von Hochvoltkomponenten	1
1.3 Sicherheitsmaßnahmen bei Probefahrt mit Prüf- und Messgeräten	2
<b>2 Reparaturhinweise</b>	<b>3</b>
2.1 Kontaktkorrosion	3
2.2 Leitungsverlegung und -befestigung	3
<b>3 Hinweise zum Einbau und Betrieb von Handys und Funkgeräten</b>	<b>5</b>
3.1 Betrieb von Handys, Funkfernbedienungen bzw. tragbaren Funkgeräten im Fahrzeuginnenraum	5
3.2 Anweisungen zur Durchführung der Montage	6
3.3 Übersicht Anschließen der Batterie, Transceiver, Sicherungen und Leitungsstränge	7
3.4 Sendeleistungen und Einbaulage der Antennen	9
<b>4 Batterie</b>	<b>10</b>
4.1 Batteriearten	10
4.2 Grundsätzliche Themen	10
<b>27 - Anlasser, Stromversorgung, GRA</b>	<b>11</b>
<b>1 Batterien</b>	<b>11</b>
1.1 Montageübersicht - Batterie	11
1.2 Batterie ab- und anklemmen	13
1.3 Batterie aus- und einbauen	17
1.4 Masseleitung mit Steuergerät für Batterieüberwachung J367 aus- und einbauen	18
1.5 Steuergerät für Batterieüberwachung J367 anpassen	19
1.6 Batterieträger aus- und einbauen	19
1.7 Batterie prüfen	20
1.8 Batterie laden	20
<b>90 - Armaturen, Instrumente</b>	<b>22</b>
<b>1 Schalttafeleinsatz</b>	<b>22</b>
1.1 Allgemeine Beschreibung	22
1.2 Schalttafeleinsatz anpassen/ersetzen	22
1.3 Schalttafeleinsatz KX2 aus- und einbauen	23
1.4 Kontaktbelegung an Mehrfachsteckverbindungen des Schalttafeleinsatzes	25
<b>2 Signalhorn</b>	<b>26</b>
2.1 Montageübersicht - Signalhorn	26
2.2 Signalhornbetätigung aus- und einbauen	26
2.3 Hochtonhorn H2/Tieftonhorn H7 aus- und einbauen	27
<b>91 - Radio, Telefon, Navigation</b>	<b>28</b>
<b>1 Infotainment-System</b>	<b>28</b>
1.1 Aufbau - Infotainment-System	28
1.2 Einbauorteübersicht - Infotainment-System	29
1.3 Steuergerät für Anzeige- und Bedienungseinheit, Information vorn aus- und einbauen	30
1.4 Elektronische Anti-Diebstahl-Codierung	31
<b>2 Antennensysteme</b>	<b>33</b>
2.1 Aufbau - Antennensysteme	33
2.2 Dachantenne aus- und einbauen	34
2.3 Antennenmodul aus- und einbauen	35
2.4 Antennenleitungen ersetzen und reparieren	36
<b>3 SoundSystem</b>	<b>38</b>



3.1	Einbauorteübersicht - SoundSystem	38
3.2	Mitteltonlautsprecher vorn aus- und einbauen	39
3.3	Mitteltonlautsprecher hinten aus- und einbauen	41
3.4	Hochtonlautsprecher vorn R20/R22 aus- und einbauen	42
3.5	Tieftonlautsprecher vorn R21/R23 aus- und einbauen	43
3.6	Subwoofer R211 aus- und einbauen	43
3.7	Steuergerät/Verstärker für digitales Soundpaket aus- und einbauen	43
<b>4</b>	<b>Multifunktionslenkrad</b>	<b>45</b>
4.1	Multifunktionsstasten im Lenkrad E440 aus- und einbauen	45
<b>5</b>	<b>Mobile Online-Dienste</b>	<b>47</b>
5.1	Allgemeine Beschreibung - mobile Online-Dienste	47
5.2	Einbauorteübersicht - mobile Online-Dienste	47
5.3	Steuergerät für Notrufmodul und Kommunikationseinheit J949 aus- und einbauen	48
5.4	Steuergerät für Notrufmodul und Kommunikationseinheit J949 ersetzen	49
<b>92</b>	<b>- Scheibenwisch- und -waschanlage</b>	<b>50</b>
<b>1</b>	<b>Frontscheibenwischanlage</b>	<b>50</b>
1.1	Montageübersicht - Frontscheibenwischanlage	50
1.2	Scheibenwischer in Servicestellung einstellen	51
1.3	Scheibenwischerblatt aus- und einbauen	52
1.4	Scheibenwischerarme aus- und einbauen	53
1.5	Scheibenwischerarme einstellen	55
1.6	Scheibenwischermotor V aus- und einbauen	56
1.7	Scheibenwischermotor ersetzen	58
1.8	Sensor für Regen- und Lichterkennung aus- und einbauen	60
<b>2</b>	<b>Frontscheibenwaschanlage</b>	<b>65</b>
2.1	Montageübersicht - Frontscheibenwaschanlage	65
2.2	Behälter für Scheibenwaschanlage aus- und einbauen	66
2.3	Scheibenwaschpumpe aus- und einbauen	68
2.4	Spritzdüsen aus- und einbauen	69
2.5	Spritzdüsen einstellen	70
<b>3</b>	<b>Heckscheibenwischanlage</b>	<b>71</b>
3.1	Montageübersicht - Heckscheibenwischanlage	71
3.2	Scheibenwischerblatt aus- und einbauen	72
3.3	Scheibenwischerarm aus- und einbauen	72
3.4	Motor für Heckscheibenwischer V12 aus- und einbauen	73
<b>4</b>	<b>Heckscheibenwaschanlage</b>	<b>75</b>
4.1	Montageübersicht - Heckscheibenwaschanlage	75
4.2	Spritzdüse aus- und einbauen	75
4.3	Spritzdüse einstellen	76
<b>5</b>	<b>Waschwasserleitungen</b>	<b>77</b>
5.1	Waschwasserleitungen in Stand setzen	77
<b>94</b>	<b>- Leuchten, Lampen, Schalter - außen</b>	<b>78</b>
<b>1</b>	<b>Scheinwerfer</b>	<b>78</b>
1.1	Montageübersicht - Scheinwerfer	78
1.2	Scheinwerfer aus- und einbauen	81
1.3	Scheinwerfer einstellen	82
1.4	Einbaulage des Scheinwerfers korrigieren	83
1.5	Glühlampe für Abblendlicht aus- und einbauen	84
1.6	Lampe für Standlicht M1/M3 aus- und einbauen	87
1.7	Lampe für Tagfahrlicht L174/L175 aus- und einbauen	87
1.8	Lampe für Blinklicht vorn M5/M7 aus- und einbauen	88
1.9	Lampe für Fernlichtscheinwerfer M30/M32 aus- und einbauen	89
1.10	Scheinwerfer von Rechts- auf Linksverkehr umstellen	90



1.11	Scheinwerfer von Links- auf Rechtsverkehr umstellen	92
1.12	Stellmotor für Leuchtweitenregelung V48/V49 aus- und einbauen	93
1.13	LED-Modul für Tagfahr- und Standlicht aus- und einbauen	96
1.14	Reparatursatz für Scheinwerfergehäuse einbauen	98
<b>2</b>	<b>Nebelscheinwerfer</b>	<b>100</b>
2.1	Nebelscheinwerfer aus- und einbauen	100
2.2	Lampe für Nebelscheinwerfer L22/L23 aus- und einbauen	101
2.3	Nebelscheinwerfer einstellen	101
<b>3</b>	<b>Leuchten im Außenspiegel</b>	<b>102</b>
3.1	Blinkleuchte aus- und einbauen	102
3.2	Lampe für Blinkleuchte im Außenspiegel L131/L132 aus- und einbauen	103
<b>4</b>	<b>Schlussleuchte</b>	<b>104</b>
4.1	Einbauorteübersicht - Schlussleuchten	104
4.2	Lampenträger aus- und einbauen	104
4.3	Lampen für Schlussleuchte aus- und einbauen	105
4.4	Schlussleuchte aus- und einbauen	106
<b>5</b>	<b>Hochgesetzte Bremsleuchte</b>	<b>108</b>
5.1	Hochgesetzte Bremsleuchte aus- und einbauen	108
<b>6</b>	<b>Kennzeichenleuchte</b>	<b>111</b>
6.1	Kennzeichenleuchte X4/X5 aus- und einbauen	111
6.2	Lampe für Kennzeichenleuchte X4/X5 aus- und einbauen	112
<b>7</b>	<b>Schaltereinheit an der Lenksäule</b>	<b>113</b>
7.1	Montageübersicht - Schaltereinheit an der Lenksäule	113
7.2	Lenkstockkombinationsschalter aus- und einbauen	114
7.3	Rückstellring mit Schleifring aus dem Lenkstockkombinationsschalter aus- und einbauen	117
7.4	Mittelstellung für Rückstellring mit Schleifring einstellen	118
7.5	Zündanlassschalter aus- und einbauen	118
7.6	Zündanlassschalter prüfen	120
7.7	Schließzylinder aus- und einbauen	121
7.8	Lenkschlossgehäuse aus- und einbauen	122
<b>8</b>	<b>Einparkhilfe</b>	<b>125</b>
8.1	Montageübersicht - Einparkhilfe	125
8.2	Steuergerät für Einparkhilfe J446 aus- und einbauen	126
8.3	Warnsummer für Einparkhilfe hinten H15 aus- und einbauen	127
8.4	Geber für Einparkhilfe hinten aus- und einbauen	128
8.5	Steuergerät für Einparkhilfe codieren	130
8.6	Steuergerät für Einparkhilfe anpassen	130
<b>96</b>	<b>- Leuchten, Lampen, Schalter - innen</b>	<b>132</b>
<b>1</b>	<b>Leuchten</b>	<b>132</b>
1.1	Glühlampen für Innenleuchte W1/W13/W19 vorn ersetzen	132
1.2	Kofferraumleuchte W3 aus- und einbauen	134
1.3	Kontrollleuchte für SAFE-Funktion der Zentralverriegelung K133 aus- und einbauen	135
<b>2</b>	<b>Bedienungselemente</b>	<b>137</b>
2.1	Bedienungseinheit für Fensterheber in Fahrertür E512 aus- und einbauen	137
2.2	Fensterheberschalter in Beifahrertür E107 aus- und einbauen	138
2.3	Schalter für Spiegelverstellung E43/ E168 aus- und einbauen	138
2.4	Taster für Innenverriegelung Fahrerseite E308 aus- und einbauen	139
2.5	Lichtdreheschalter EX1 aus- und einbauen	139
2.6	Einsteller für Leuchtweitenregelung E102 aus- und einbauen	140
2.7	Taster in der Schalttafel aus- und einbauen	141
2.8	Schlüsselschalter für Beifahrerairbag aus- und einbauen	142
2.9	Schaltereinheit und Steckdose in der Mittelkonsole aus- und einbauen	143
2.10	Taster für Schiebedach E325 aus- und einbauen	144



2.11	Innenleuchte/Leseleuchte vorn aus- und einbauen .....	145
2.12	Kontrollleuchte für Airbag Beifahrerseite aus K145 aus- und einbauen .....	147
<b>3</b>	<b>Wegfahrsicherung</b> .....	<b>149</b>
3.1	Steuergerät für Wegfahrsicherung aus- und einbauen .....	149
3.2	Lesespule für Wegfahrsicherung aus- und einbauen .....	150
<b>4</b>	<b>Frontkamera für Fahrerassistenzsysteme</b> .....	<b>151</b>
4.1	Montageübersicht: Frontkamera für Fahrerassistenzsysteme .....	151
4.2	Frontkamera für Fahrerassistenzsysteme R242 aus- und einbauen .....	151
4.3	Frontkamera für Fahrerassistenzsysteme R242 kalibrieren .....	153
<b>5</b>	<b>Zigarettenanzünder, Steckdose</b> .....	<b>162</b>
5.1	Zigarettenanzünder U1 aus- und einbauen .....	162
5.2	12-V-Steckdose 3 U19 aus- und einbauen .....	162
<b>97</b>	<b>- Leitungen</b> .....	<b>163</b>
<b>1</b>	<b>Relaissträger, Sicherungsträger, E-Boxen</b> .....	<b>163</b>
1.1	E-Box aus- und einbauen .....	163
1.2	Relais- und Sicherungsträger in der E-Box aus- und einbauen .....	165
1.3	Relais- und Sicherungsträger hinter der Schalttafel auf der Fahrerseite aus- und einbauen .....	167
<b>2</b>	<b>Steuergeräte</b> .....	<b>173</b>
2.1	Bordnetzsteuergerät J519 aus- und einbauen .....	173
2.2	Diagnose-Interface für Datenbus J533 aus- und einbauen .....	174
<b>3</b>	<b>Fahrzeugdiagnose-, Mess- und Informationssysteme</b> .....	<b>175</b>
3.1	Anschlüsse, Verwendungs- und Sicherheitshinweise .....	175
3.2	Online Systemtest .....	175
<b>4</b>	<b>Steckverbindungen</b> .....	<b>176</b>
4.1	Elektrische Leitungsstränge und Steckverbindungen in Stand setzen .....	176
<b>5</b>	<b>Steckergehäuse entriegeln und zerlegen</b> .....	<b>177</b>
<b>6</b>	<b>Kontaktflächen reinigen</b> .....	<b>178</b>
<b>7</b>	<b>Fahrzeugdiagnose-, Mess- und Informationssysteme</b> .....	<b>179</b>



### 1 - Spritzdüse der Frontscheibenwaschanlage rechts

- aus- und einbauen ⇒ [a2.4 us- und einbauen](#), Seite 69
- einstellen ⇒ [e2.5 einstellen](#), Seite 70

### 2 - Anschluss der Spritzdüse

- Übersicht Anschlüsse der Waschwasserleitungen ⇒ [5](#), Seite 77

### 3 - Spritzdüse der Frontscheibenwaschanlage links

- aus- und einbauen ⇒ [a2.4 us- und einbauen](#), Seite 69
- einstellen ⇒ [e2.5 einstellen](#), Seite 70

### 4 - Anschluss der Spritzdüse

- Übersicht Anschlüsse der Waschwasserleitungen ⇒ [5](#), Seite 77

### 5 - Y-Kupplung

### 6 - Schlauch

- Instandsetzung der Waschwasserleitungen ⇒ [5](#), Seite 77

### 7 - Befestigungsschraube für Behälter für Scheibenwaschanlage

- 8 Nm

### 8 - Verbindungsrohr mit Einfüllstutzen zum Behälter

- wird zusammen mit dem Behälter aus- und eingebaut ⇒ [f2.2 ür Scheibenwaschanlage aus- und einbauen](#), Seite 66

### 9 - Waschwasserbehälter

- aus- und einbauen ⇒ [f2.2 ür Scheibenwaschanlage aus- und einbauen](#), Seite 66

### 10 - Frontscheibenwasch- und Heckscheibenwaschpumpe -V59-

- aus- und einbauen ⇒ [a2.3 us- und einbauen](#), Seite 68

### 11 - Anschlüsse zur Frontscheibenwasch- und Heckscheibenwaschpumpe

- Übersicht Anschlüsse der Waschwasserleitungen ⇒ [5](#), Seite 77

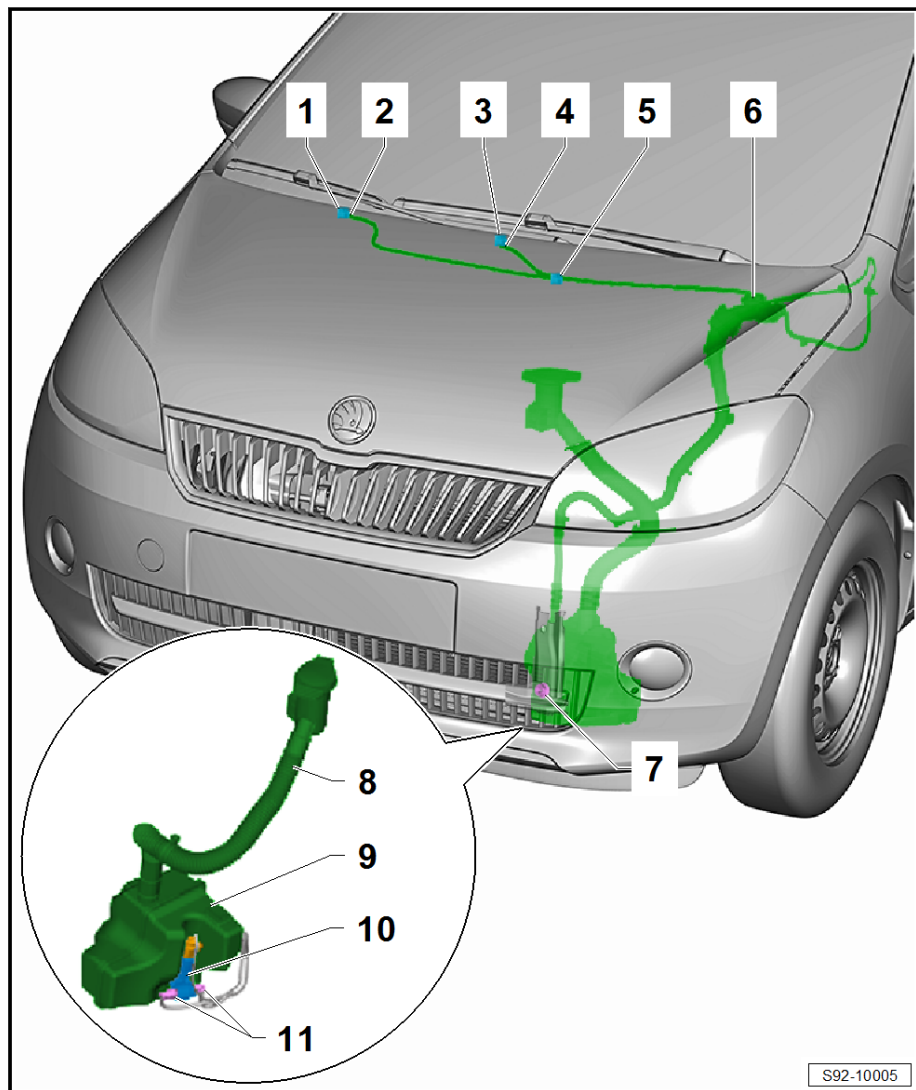

## 2.2 Behälter für Scheibenwaschanlage aus- und einbauen

### Ausbauen

- Zündung und alle elektrischen Verbraucher ausschalten.
- Stoßfänger vorn ausbauen ⇒ Karosserie - Montagearbeiten; Rep.-Gr. 63.
- Verriegelung -Pfeil- drücken und den Einfüllstutzen -1- nach oben aus der Aufnahme am Schlossträger ziehen.

**1 - Schraube**

- 3 Stück
- 3,5 + 0,5 Nm

**2 - Formscheibe**

- zum Betätigen des Verstellelements -3-

**3 - Hohl-schraube**

- Verstellelement für die genaue Positionseinstellung des Scheinwerfers in der Karosserie

**4 - Scheinwerfergehäuse**

- aus- und einbauen ⇒ [a1.2 us- und einbauen](#), Seite 81
- einstellen ⇒ [e1.3 einstellen](#), Seite 82

**5 - Glühlampe für Fernlicht**

- H7
- aus- und einbauen ⇒ [f1.9 ür Fernlichtscheinwerfer M30/M32 aus- und einbauen](#), Seite 89

**6 - Gummiabdeckkappe**
**7 - LED-Modul**

- für die Steuerung der Funktionen des LED-Tagfahr-/Standlicht
- aus- und einbauen ⇒ [f1.13 ür Tagfahr- und Standlicht aus- und einbauen](#), Seite 96

**8 - Stellmotor für Leuchtweitenregelung**

- aus- und einbauen ⇒ [f1.12.2 ür LeuchtweitenregelungV48/V49 aus- und einbauen](#), Halogenscheinwerfer mit LED-Tagfahrlicht, Seite 94

**9 - Schraube**

- 3 Stück
- 1,5 Nm

**10 - Abdeckung**

- Servicelösung beim Ersatz des LED-Moduls, siehe ⇒ Elektronischen Katalog der Originalteile „ETKA“

**11 - Abdeckung**

- Servicelösung beim Ersatz des Stellmotors, siehe ⇒ Elektronischen Katalog der Originalteile „ETKA“

**12 - Schraube**

- 3 Stück
- 1,5 Nm

**13 - Gummiabdeckkappe**
**14 - Glühlampe für Abblendlicht**

- H7 LL

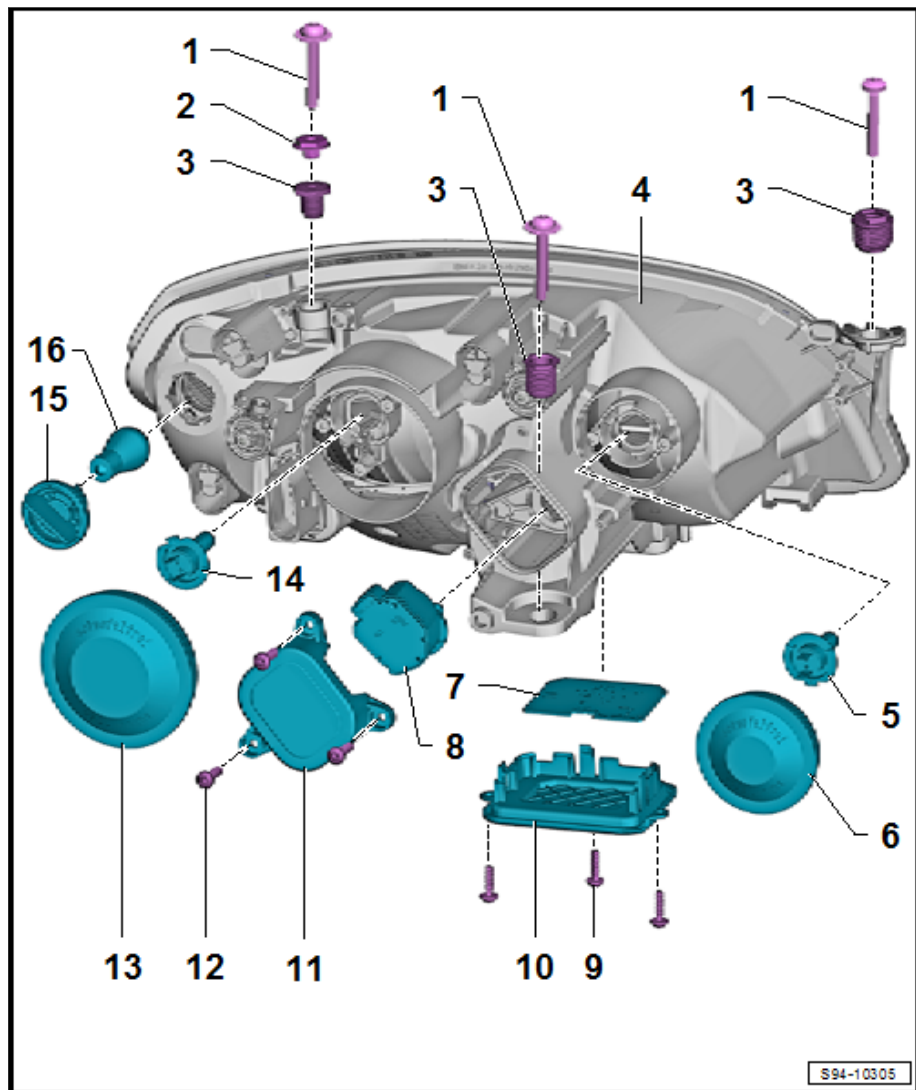

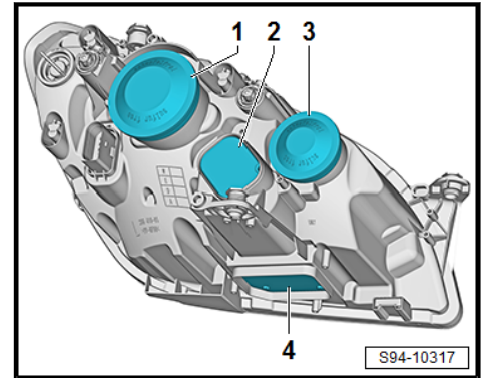

Anschlagpuffer drücken, Pfeil -A- und LED-Modul -2- in Pfeilrichtung -B- aus der Lagerung herauschieben.

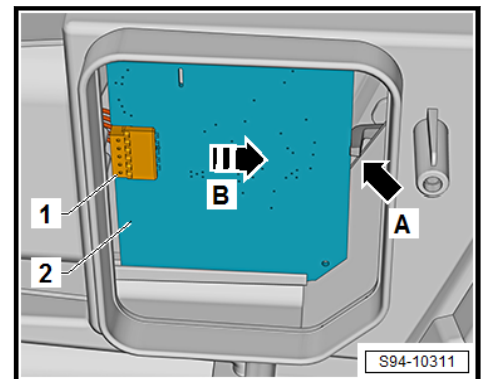

LED-Modul herausnehmen und den Stecker -1- abziehen.

### Einbauen

Der Einbau erfolgt in umgekehrter Reihenfolge, dabei ist Folgendes zu beachten:

- Neues LED-Modul -1- in die Abdeckung -2- einlegen, siehe => Elektronischen Katalog der Originalteile „ETKA“ und mit Rastnasen -Pfeile- verrasten.

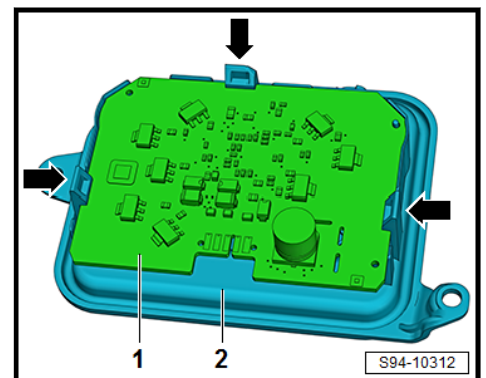

Stecker -1- auf das Modul -2- stecken.



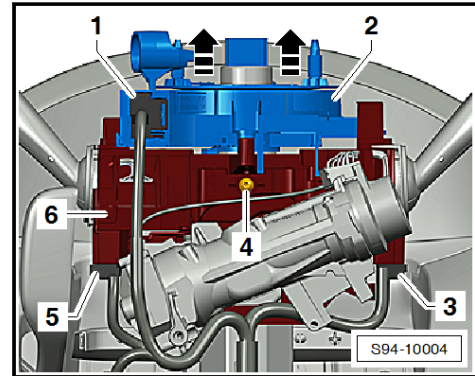

- Steckverbindungen -1-, -3- und -5- trennen.
- Kombinationsschalter -6- mit Rückstellung -2- von der Lenksäule schieben -Pfeile-.
- Ggf. Rückstellung -2- mit Schleifring ausbauen ⇒ [m7.3 it Schleifring aus dem Lenkstockkombinationsschalter aus- und einbauen](#) „, Seite 117

### Einbauen

Der Einbau erfolgt in umgekehrter Reihenfolge, dabei ist Folgendes zu beachten:

- Beim Ausbau müssen die Räder in Geradeausstellung sein.
- Rückstellung mit Schleifring muss in Mittelstellung stehen.



### Hinweis

*Mittelstellung - die Pfeile -1- stehen sich gegenüber und im Sichtfenster -4- ist der Schleifring -2- zu sehen. Der Stecker -3- befindet sich in der oberen Position.*

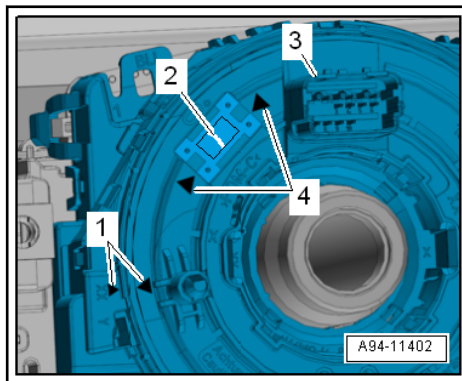

*Im Zweifelsfall, ob der Rückstellung in Mittelstellung steht, Mittelstellung des Rückstellrings einstellen ⇒ [f7.4 ür Rückstellung mit Schleifring einstellen](#) „, Seite 118*

- Kombinationsschalter bis zum Anschlag auf die Lenkradstange schieben.
- Spanschraube -4- korrekt in die Montageöffnung führen.
- Nicht vergessen, Klebeband bzw. Transportsicherung vom Rückstellung vor Einbau des Lenkrads abzunehmen.
- Richtige Montagereihenfolge von Lenkrad und Airbag einhalten ⇒ Karosserie - Montagearbeiten; Rep.-Gr. 69.