



**Skoda Superb 3**  
(2015-2019)



**Schaltpläne / Stromlaufpläne 03.2015 - 06.2019**

Bremspedalschalter, Gaspedalmodul, Kupplungspositionsgeber, Motorsteuergerät

- F Bremslichtschalter
- F47 Bremspedalschalter
- GX2 Gaspedalmodul
- G79 Gaspedalstellungsgeber
- G185 Geber 2 für Gaspedalstellung
- G476 Kupplungspositionsgeber
- J104 Steuergerät für ABS
- J519 Bordnetzsteuergerät
- J623 Motorsteuergerät
- T4d Steckverbindung, 4-fach
- T5h Steckverbindung, 5-fach
- T6h Steckverbindung, 6-fach
- T46a Steckverbindung, 46-fach
- T91a Steckverbindung, 91-fach

(131) Masseverbindung 2 im Leitungsstrang Motorraum

(D73) Plusverbindung (54) im Leitungsstrang Motorraum

\* für Fahrzeuge mit Schaltgetriebe

\*2 für Fahrzeuge mit automatischem Getriebe

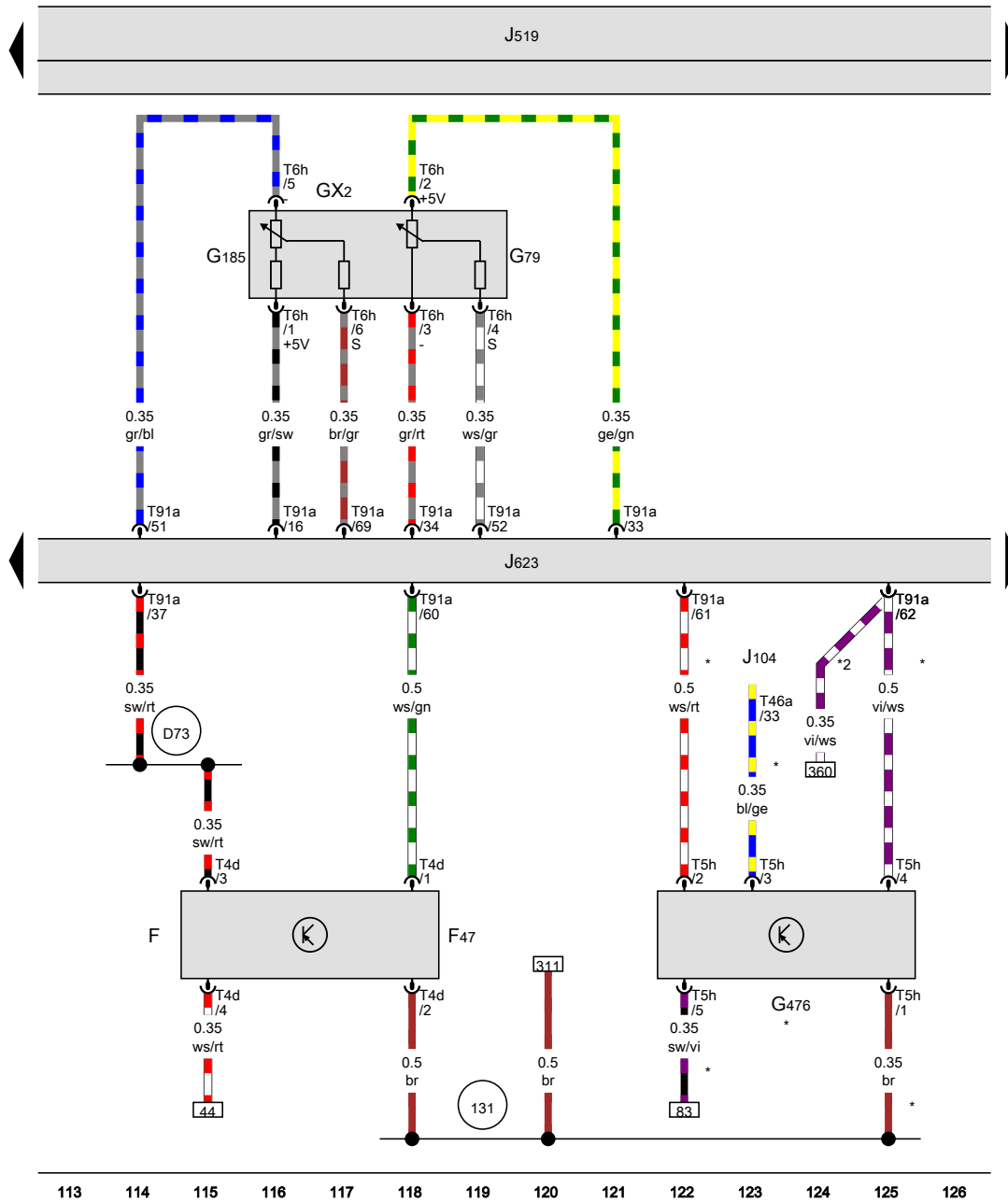

- ws = weiss
- sw = schwarz
- ro = rot
- rt = rot
- br = braun
- gn = grün
- bl = blau
- gr = grau
- li = lila
- vi = lila
- ge = gelb
- or = orange
- rs = rosa

[3V0-153100517]

- 1 - Massepunkt an der B-Säule links -79-  
 Einbauort ⇒ [Seite 7](#)
- 2 - Massepunkt am Unterholm vorn links -684-  
 Einbauort ⇒ [Seite 7](#)
- 3 - Massepunkt an der A-Säule links -639-  
 Einbauort ⇒ [Seite 7](#)
- 4 - Massepunkt 1 auf dem Mitteltunnel -687-  
 Einbauort ⇒ [Seite 8](#)
- 5 - Massepunkt am Dach vorn Mitte -689-  
 Einbauort ⇒ [Seite 8](#)
- 6 - Massepunkt 2 an der A-Säule rechts -751-  
 Einbauort ⇒ [Seite 9](#)
- 7 - Massepunkt an der A-Säule rechts -638-  
 Einbauort ⇒ [Seite 9](#)
- 8 - Massepunkt an der B-Säule rechts -720-  
 Einbauort ⇒ [Seite 9](#)

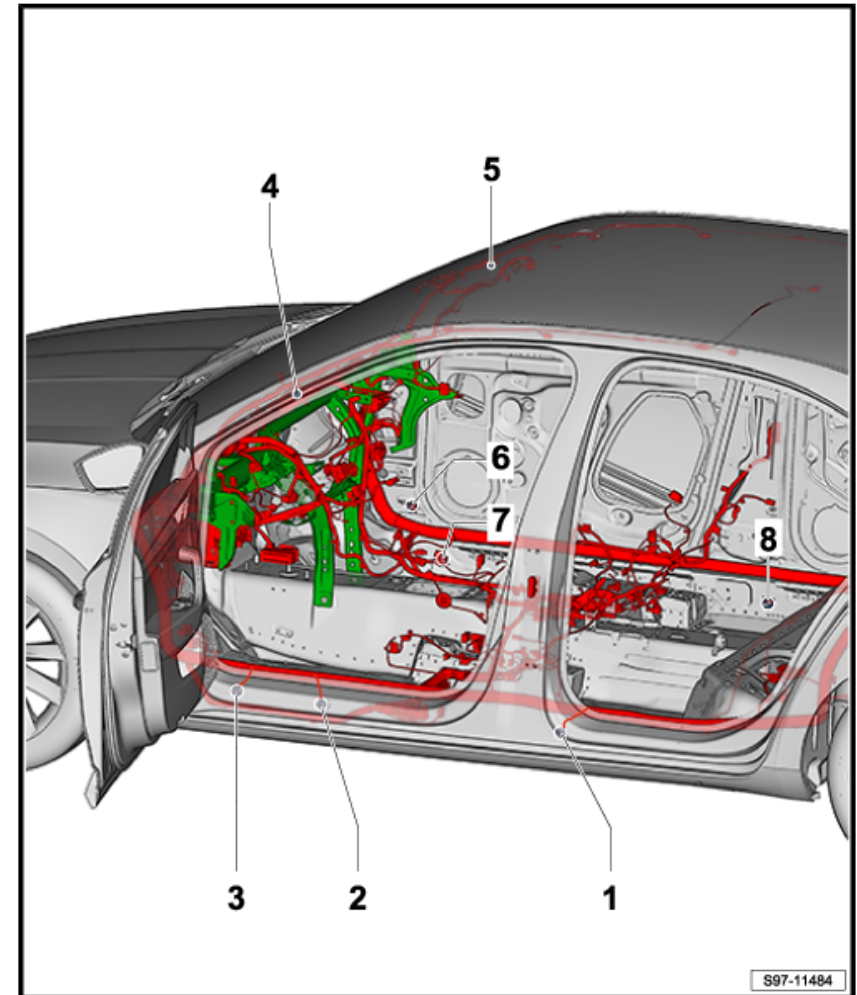

- C - Steckverbindung, 46fach - T46b
- D - Steckverbindung, 73fach - T73c

1.7.2 Einbauort (nur für Fahrzeuge mit Rechtslenker)

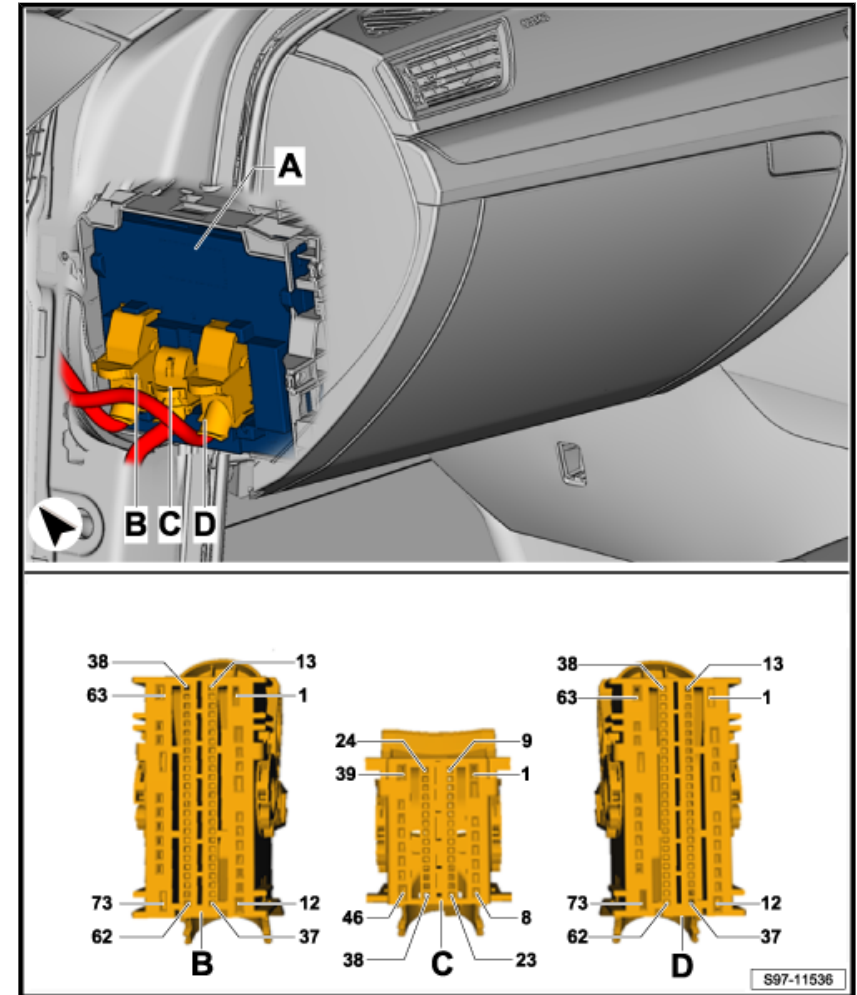

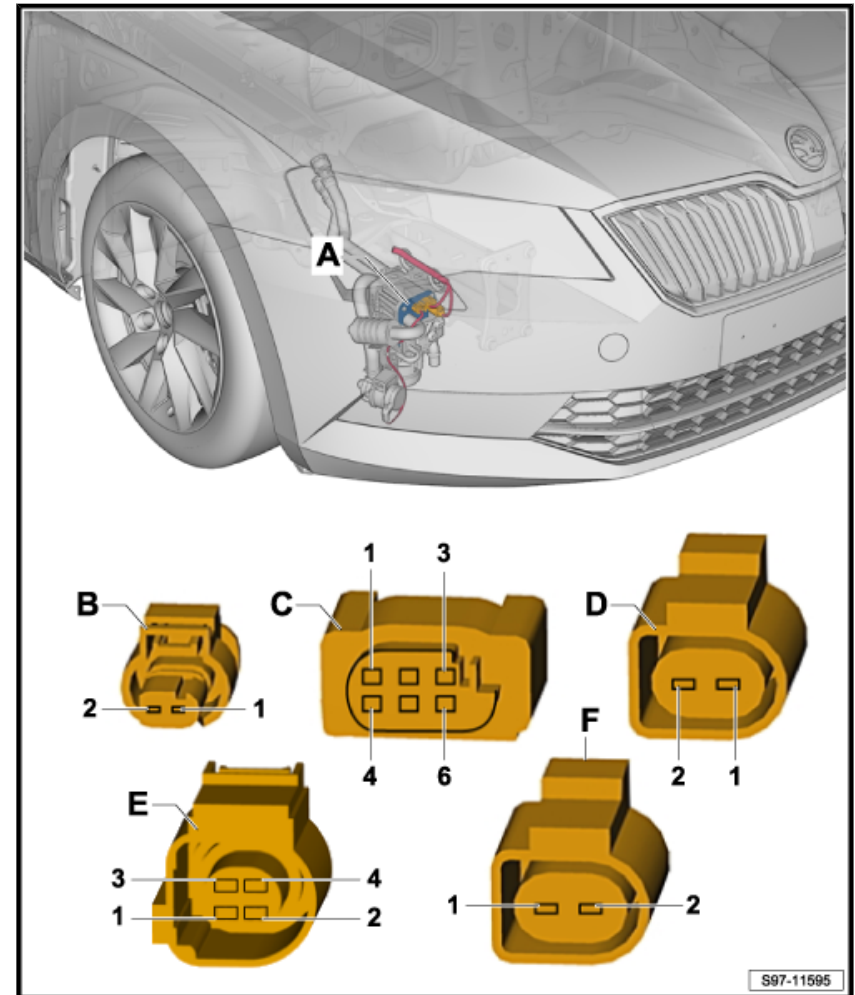

- A - Steuergerät für Zusatzheizung -J364-
- B - Steckverbindung, 2fach, am Leitungsstrang - T2ad
- C - Steckverbindung, 6fach, am Leitungsstrang - T6am
- D - Steckverbindung, 2fach, am Leitungsstrang - T2ac
- E - Steckverbindung, 4fach, am Leitungsstrang - T4bf
- F - Steckverbindung, 2fach, am Leitungsstrang - T2ae

1.12 Steckverbindung, 27fach -T27b- (nur für Fahrzeuge mit Rechtslenker)

1.12.1

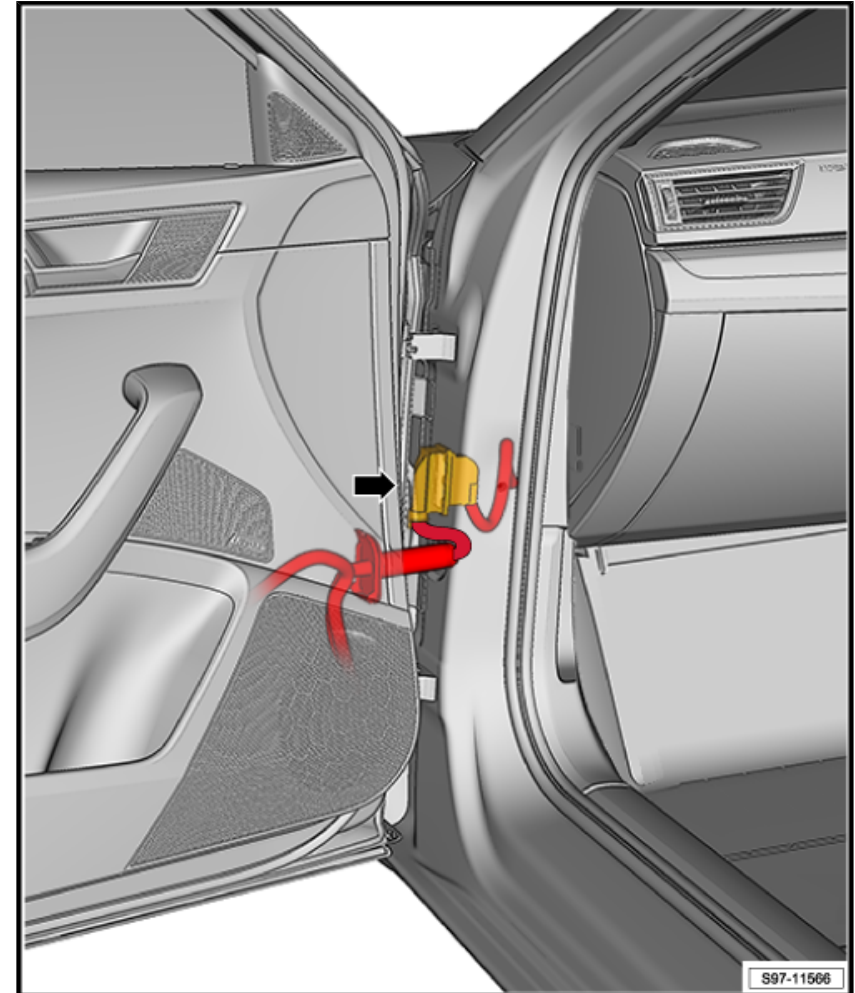

Steckverbindung, 27fach -T27b-, an der A-Säule links, -Pfeil-.

1.26 Kupplungsstation hinter dem Stoßfänger hinten rechts

1.26.1 Einbauort

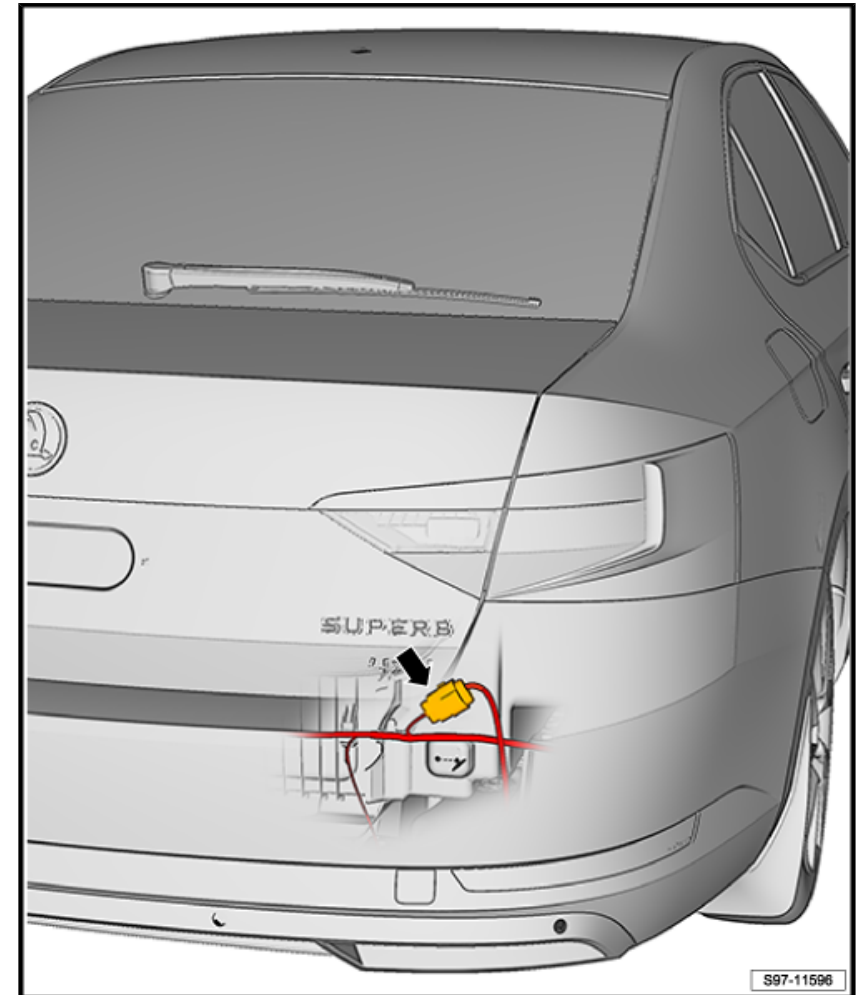

Steckverbindung, 14fach -T14f-, hinter dem Stoßfänger hinten rechts.