



**Skoda Superb 3**  
(2015-2019)



**Kardanwelle und Achsantrieb hinten**



## Inhaltsverzeichnis

<b>00 - Technische Daten</b>	<b>1</b>
<b>1 Sicherheitshinweise</b>	<b>1</b>
1.1 Sicherheitsmaßnahmen bei Arbeiten an Fahrzeugen mit Start-Stopp-System	1
1.2 Sicherheitsmaßnahmen bei Probefahrt mit Prüf- und Messgeräten	1
1.3 Sicherheitsmaßnahmen beim Anschleppen/Abschleppen	1
1.4 Allgemeine Sicherheitsvorschriften	2
<b>2 Kennzeichnung</b>	<b>3</b>
2.1 Kennzeichnung des Achsantriebs hinten	3
<b>3 Reparaturhinweise</b>	<b>5</b>
3.1 Sauberkeitsregeln	5
3.2 Allgemeine Reparaturhinweise	5
3.3 Dichtungen, Dichtringe	7
3.4 Schrauben, Muttern	7
<b>4 Technische Daten</b>	<b>9</b>
4.1 Füllmenge	9
4.2 Zuordnung Getriebe - Motor	9
<b>5 Übersicht der Kraftübertragung</b>	<b>14</b>
5.1 Übersicht der Kraftübertragung - Allradantrieb	14
<b>6 Elektrische Bauteile</b>	<b>16</b>
6.1 Einbauorteübersicht - elektrische Bauteile	16
<b>39 - Achsantrieb, Ausgleichgetriebe hinten</b>	<b>18</b>
<b>1 Achsantrieb</b>	<b>18</b>
1.1 Montageübersicht - Achsantrieb	18
1.2 Achsantrieb aus- und einbauen	18
<b>2 Aggregatelagerung</b>	<b>60</b>
2.1 Montageübersicht - Aggregatelagerung	60
2.2 Gummimetalllager aus- und einbauen	60
<b>3 Achsöl im Achsantrieb</b>	<b>67</b>
3.1 Einbauorteübersicht - Ablass- und Kontrollschrauben	67
3.2 Ölstand im Achsantrieb prüfen	67
<b>4 Dichtringe</b>	<b>70</b>
4.1 Einbauorteübersicht - Dichtringe	70
4.2 Dichtring links ersetzen	70
4.3 Dichtring rechts ersetzen	74
4.4 Dichtring für Antriebswelle ersetzen	77
<b>5 Allradkupplung</b>	<b>83</b>
5.1 Montageübersicht - Allradkupplung	83
5.2 Funktion prüfen	87
5.3 Ölstand prüfen	87
5.4 Pumpe für Haldex-Kupplung aus- und einbauen	88
5.5 Allradkupplung aus- und einbauen	91
5.6 Steuergerät aus- und einbauen	99
5.7 Öl für Allradkupplung ablassen und auffüllen	102
<b>6 Kardanwelle</b>	<b>106</b>
6.1 Montageübersicht - Kardanwelle	106
6.2 Kardanwelle trennen und anschließen	108
6.3 Kardanwelle vom Achsantrieb hinten ab- und anbauen	118
6.4 Kardanwelle aus- und einbauen	124
6.5 Gelenkscheibe vorn aus- und einbauen	167
6.6 Gelenkscheibe hinten aus- und einbauen	167

## 6 Elektrische Bauteile

⇒ -6.1 elektrische Bauteile“, Seite 16

### 6.1 Einbauorteübersicht - elektrische Bauteile

⇒ -6.1.1 elektrische Bauteile, Fahrzeuge mit Allradkupplung der V.-Generation“, Seite 16

⇒ -6.1.2 elektrische Bauteile, Fahrzeuge mit Allradkupplung der VI.-Generation“, Seite 16

#### 6.1.1 Einbauorteübersicht - elektrische Bauteile, Fahrzeuge mit Allradkupplung der V.-Generation

##### 1 - Steuergerät für Allradantrieb -J492-

- ❑ Übersicht ⇒ -5.1 Allradkupplung“, Seite 83
- ❑ aus- und einbauen ⇒ a5.6 us- und einbauen“, Seite 99

##### 2 - Pumpe für Allradkupplung -V181-

- ❑ Übersicht ⇒ -5.1 Allradkupplung“, Seite 83
- ❑ aus- und einbauen ⇒ f5.4 ür Haldex-Kupplung aus- und einbauen“, Seite 88

##### 3 - Diagnoseanschluss

- ❑ Einbaulage: im Fußraum vorn links

##### 4 - Gaspedalmodul

- ❑ mit Gaspedalstellungsgeber -G79- und Gaspedalstellungsgeber 2 -G185-
- ❑ aus- und einbauen ⇒ Kraftstoffsystem; Rep.-Gr. 20; Gasbetätigung

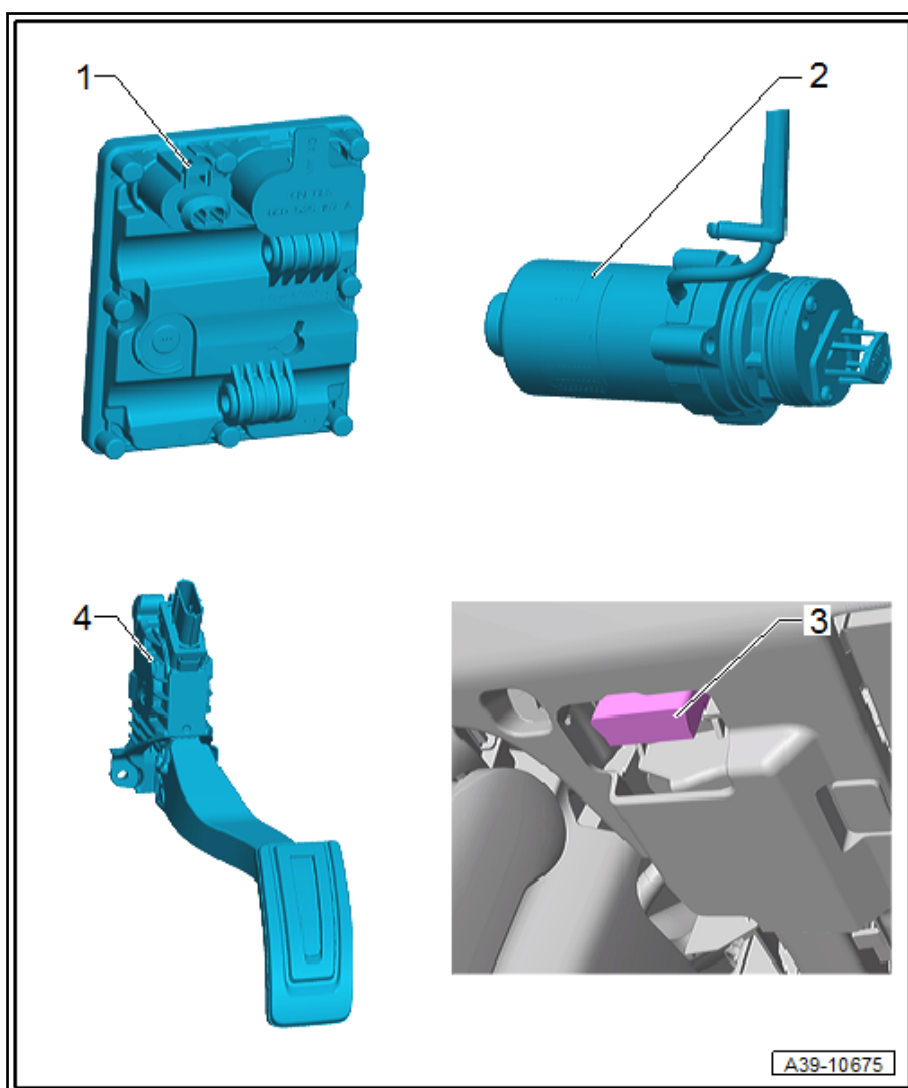

#### 6.1.2 Einbauorteübersicht - elektrische Bauteile, Fahrzeuge mit Allradkupplung der VI.-Generation

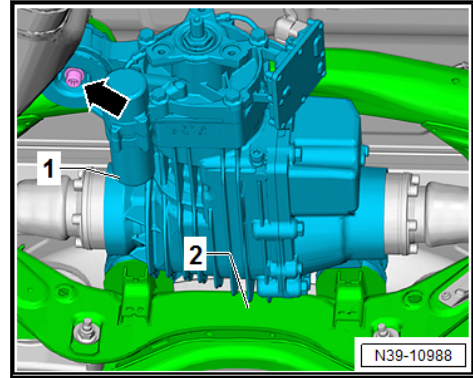

**Fahrzeuge mit Allradkupplung der V.-Generation**

- Stecker des Steuergeräts für Allradantrieb -J492- -1- anschließen.

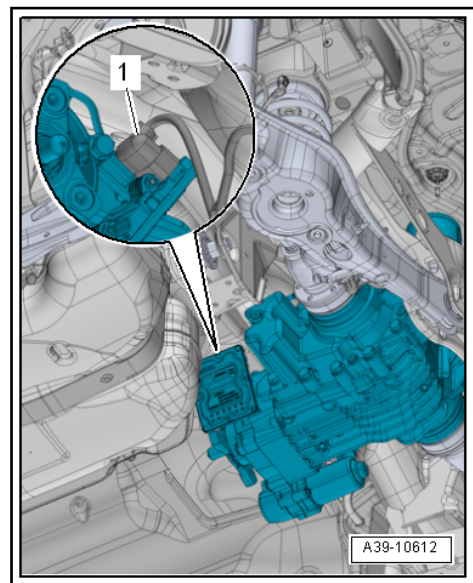

**Fahrzeuge mit Allradkupplung der VI.-Generation**

- Stecker -1- des Steuergeräts für Allradantrieb -J492- anschließen.

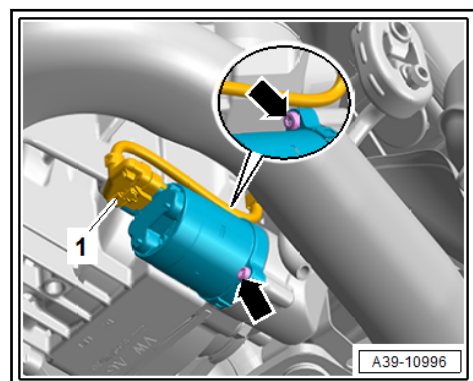

- Elektrische Leitung zurück in die Aufnahmen am Achsantrieb hinten befestigen.

**Fortsetzung für alle Fahrzeuge**

- Motor/Getriebe-Aggregat mithilfe eines zweiten Mechanikers nach vorn drücken, gleichzeitig Kardanwelle auf den Zapfen des Abtriebsflansches des Achsantriebs hinten aufsetzen.



## 2 Aggregatelagerung

⇒ [-2.1 Aggregatelagerung](#)“, Seite 60

⇒ [a2.2 us- und einbauen](#)“, Seite 60

### 2.1 Montageübersicht - Aggregatelagerung

#### 1 - Anschlagscheibe

- vor Ausbau des Gummimetalllagers (Pos. 2) abziehen
- auf die Gummimetalllager (Pos. 2) anbauen ⇒ [Seite 63](#)

#### 2 - Gummimetalllager hinten oben

- Unterscheidung der Gummimetalllager hinten oben und vorn unten ⇒ [Seite 62](#)
- ausziehen und einpressen ⇒ [a2.2 us- und einbauen](#)“, Seite 60
- Einbaulage ⇒ [Seite 63](#)

#### 3 - Gummimetalllager hinten unten

- Unterscheidung der Gummimetalllager hinten oben und vorn unten ⇒ [Seite 62](#)
- ausziehen und einpressen ⇒ [a2.2 us- und einbauen](#)“, Seite 60

#### 4 - Anschlagscheibe

- vor Ausbau des Gummimetalllagers (Pos. 5) abziehen
- auf Gummimetalllager (Pos. 5) anbauen ⇒ [Seite 63](#)

#### 5 - Gummimetalllager vorn unten

- Unterscheidung der Gummimetalllager hinten oben und vorn unten ⇒ [Seite 62](#)
- ausziehen und einpressen ⇒ [a2.2 us- und einbauen](#)“, Seite 60
- Einbaulage ⇒ [Seite 63](#)

#### 6 - Gummimetalllager vorn oben

- Unterscheidung der Gummimetalllager hinten oben und vorn unten ⇒ [Seite 62](#)
- ausziehen und einpressen ⇒ [a2.2 us- und einbauen](#)“, Seite 60

#### 7 - Achsantrieb hinten

- aus- und einbauen ⇒ [a1.2 us- und einbauen](#)“, Seite 18

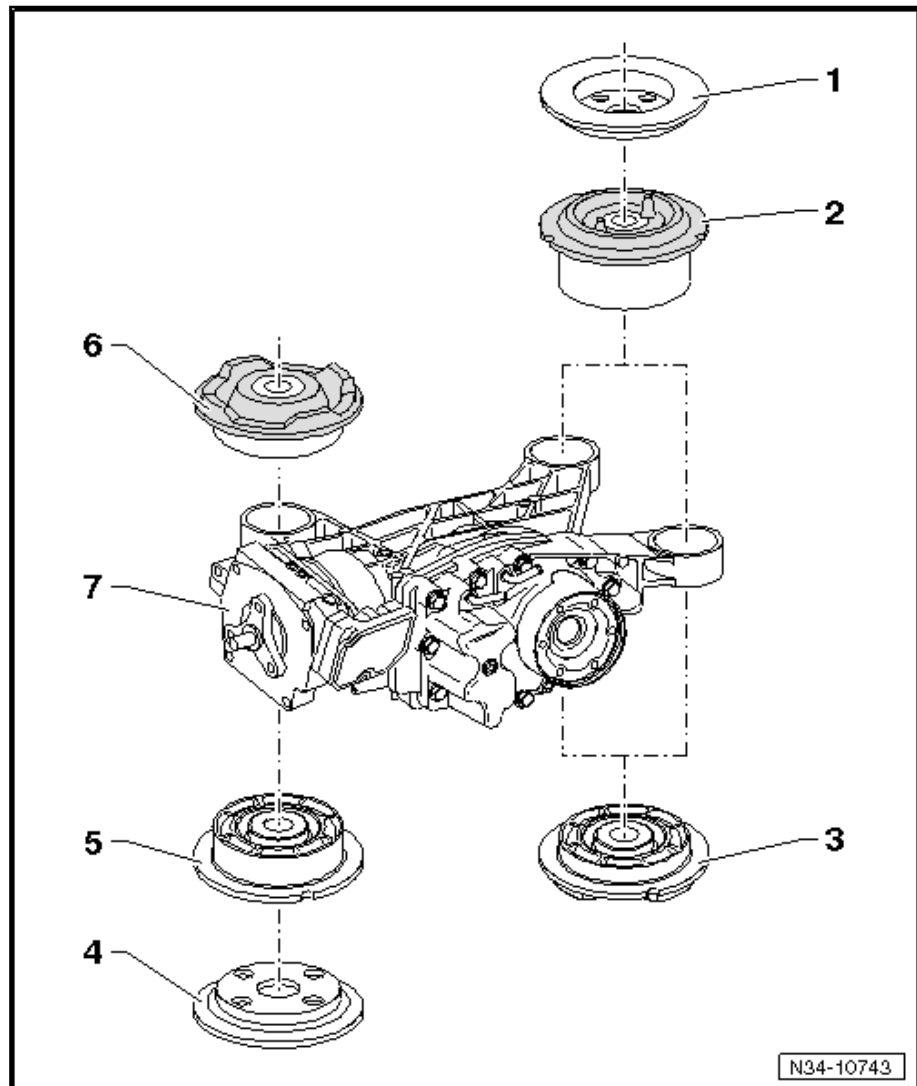

## 2.2 Gummimetalllager aus- und einbauen

Benötigte Spezialwerkzeuge, Prüf- und Messgeräte sowie Hilfsmittel