

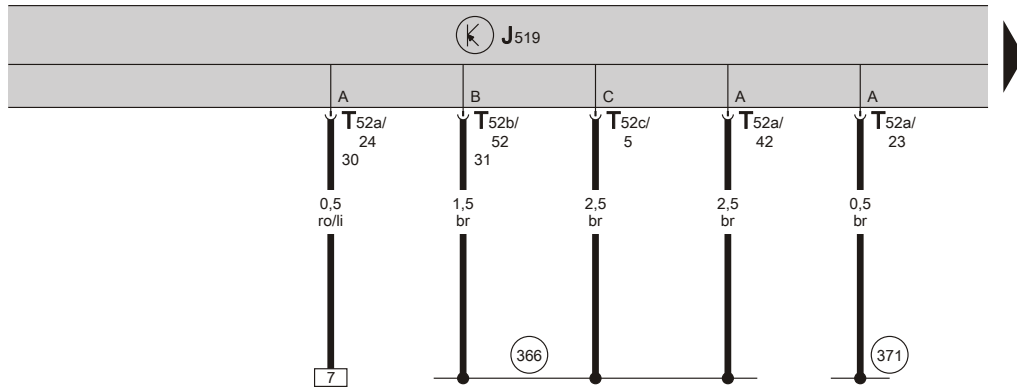

**Skoda Superb 2**  
(2008-2015)



**Schaltpläne / Elektrik 05.2013 - 05.2015**



**Batterie, Sicherungshalter A an der E-Box, Sicherungshalter B auf der E-Box**

- A Batterie
- B Anlasser
- J519 Bordnetzsteuergerät
- SA5 Sicherung 5 auf Sicherungshalter A
- SB3 Sicherung 3 auf Sicherungshalter B
- SB7 Sicherung 7 auf Sicherungshalter B
- SB8 Sicherung 8 auf Sicherungshalter B
- SB12 Sicherung 12 auf Sicherungshalter B
- SB17 Sicherung 17 auf Sicherungshalter B
- SB19 Sicherung 19 auf Sicherungshalter B
- T40a Steckverbindung, 40fach, an der E-Box
- T52a Steckverbindung, 52fach, am Bordnetzsteuergerät (schwarz)
- T52b Steckverbindung, 52fach, am Bordnetzsteuergerät (weiß)
- T52c Steckverbindung, 52fach, am Bordnetzsteuergerät (braun)

- 1 Masseband, Batterie - Aufbau
- 12 Massepunkt im Motorraum links
- 14 Massepunkt am Getriebe
- 366 Masseverbindung 1 im Hauptleitungsstrang
- 371 Masseverbindung 6 im Hauptleitungsstrang
- B686 Plusverbindung 26 (30a) im Hauptleitungsstrang
- \*1 abhängig vom Motorkennbuchstaben
- \*2 nur für Fahrzeuge mit Rekuperation
- \*3 nur für Fahrzeuge ohne Rekuperation

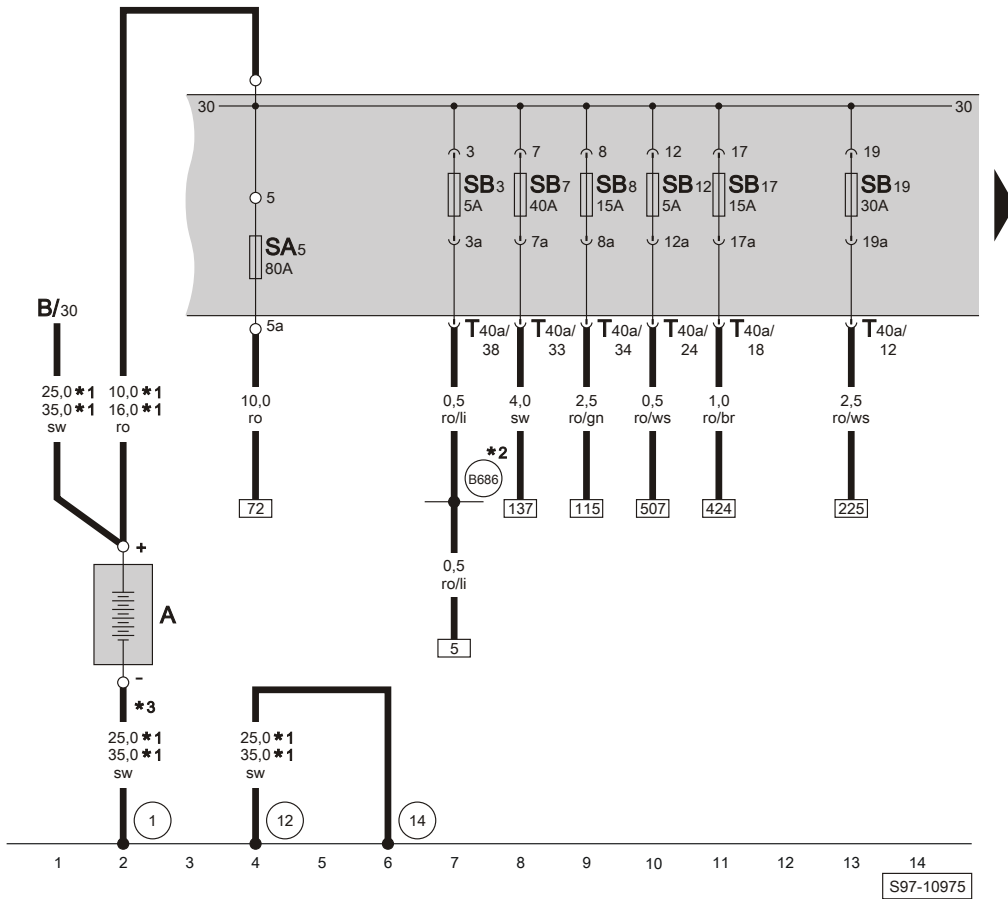

- ws = weiss
- sw = schwarz
- ro = rot
- rt = rot
- br = braun
- gn = grün
- bl = blau
- gr = grau
- li = lila
- vi = lila
- ge = gelb
- or = orange
- rs = rosa

1.2 Sicherungen SC auf Sicherungshalter C in der Schalttafel (nur für Fahrzeuge mit Rechtslenker)

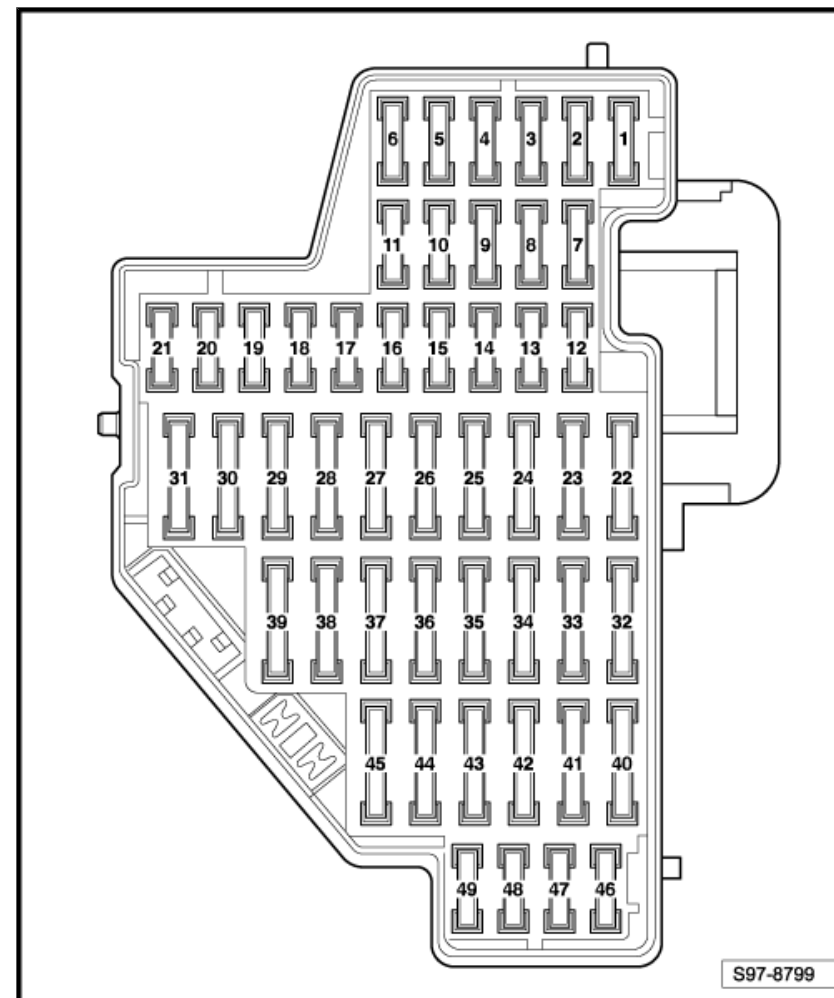

Die Absicherung für die nicht aufgeführten Mehrausstattungen sind den entsprechenden Stromlaufplänen zu entnehmen.

1	-	SC1	Spannungsversorgung der Steckverbindung für Diagnoseanschluss, Motorsteuergerät, Taster für Start-Stopp-Betrieb, Steuergerät für Kraftstoffpumpe (bei Motorkennbuchstaben CAXC, CDAA, CDAB, CCZA, CDVA)	7,5 A
2	-	SC2	Steuergerät für ABS, Schalter für Antriebsschlupfregelung, Taster für ASR und ESP, Taster für Reifendruckkontrolle, Starterrelais 1, Starterrelais 2, Spannungsstabilisator	5 A

78 - Massepunkt an der Säule B rechts unten -Pfeil-  
Anzugsdrehmoment: 9 Nm

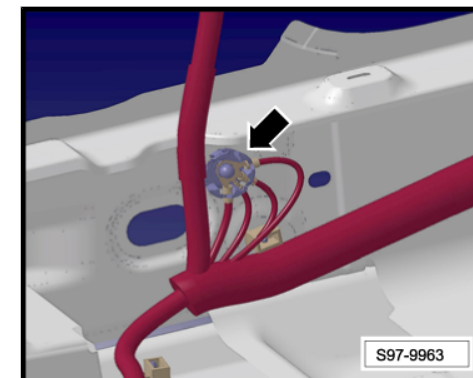

77 - Massepunkt an der Säule B links unten -Pfeil-  
Anzugsdrehmoment: 9 Nm

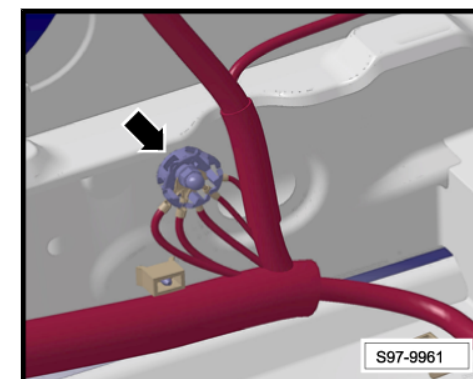

639 - Massepunkt an der A-Säule links -Pfeil A-  
Anzugsdrehmoment: 9 Nm

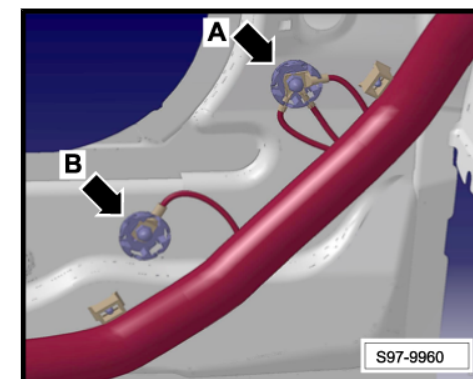

1.8 Kontaktbelegung der Mehrfachstecker am Steuergerät für Zusatzheizung - J364

1.8.1 Einbauort:

Hinter der Radhausschale vorn rechts -Pfeil-.  
 Hinter der Radhausschale vorn rechts -Pfeil-.

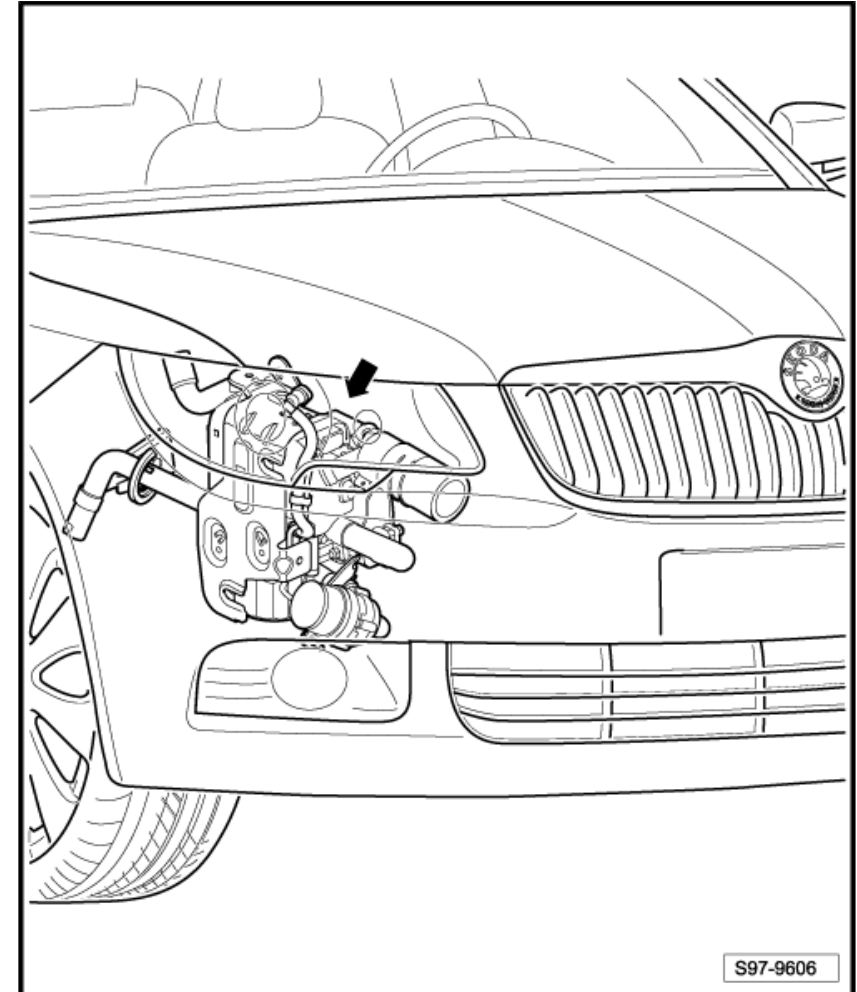

1.12 Kontaktbelegung des Mehrfachsteckers am Steuergerät für Zugang und Startberechtigung - J518

1.12.1 Einbauort (nur für Fahrzeuge mit Linkslenker):

Unter der Schalttafel links, -Pfeil-.

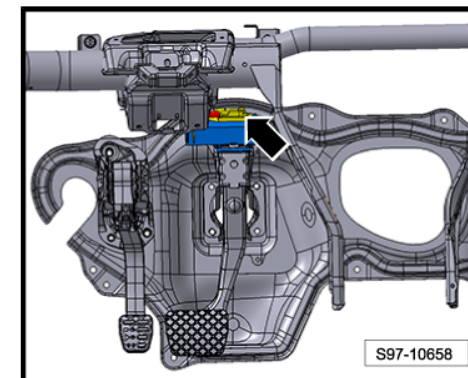

1.12.2 Einbauort (nur für Fahrzeuge mit Rechtslenker):

Unter der Schalttafel rechts, -Pfeil-.

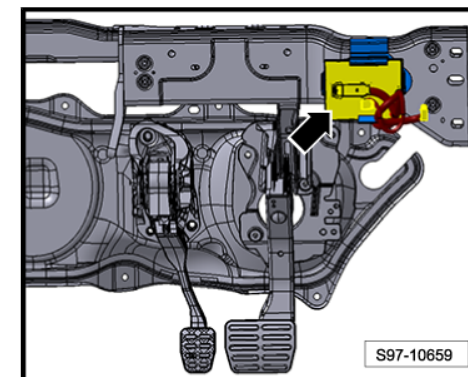

1.12.3 Steckerbelegung:

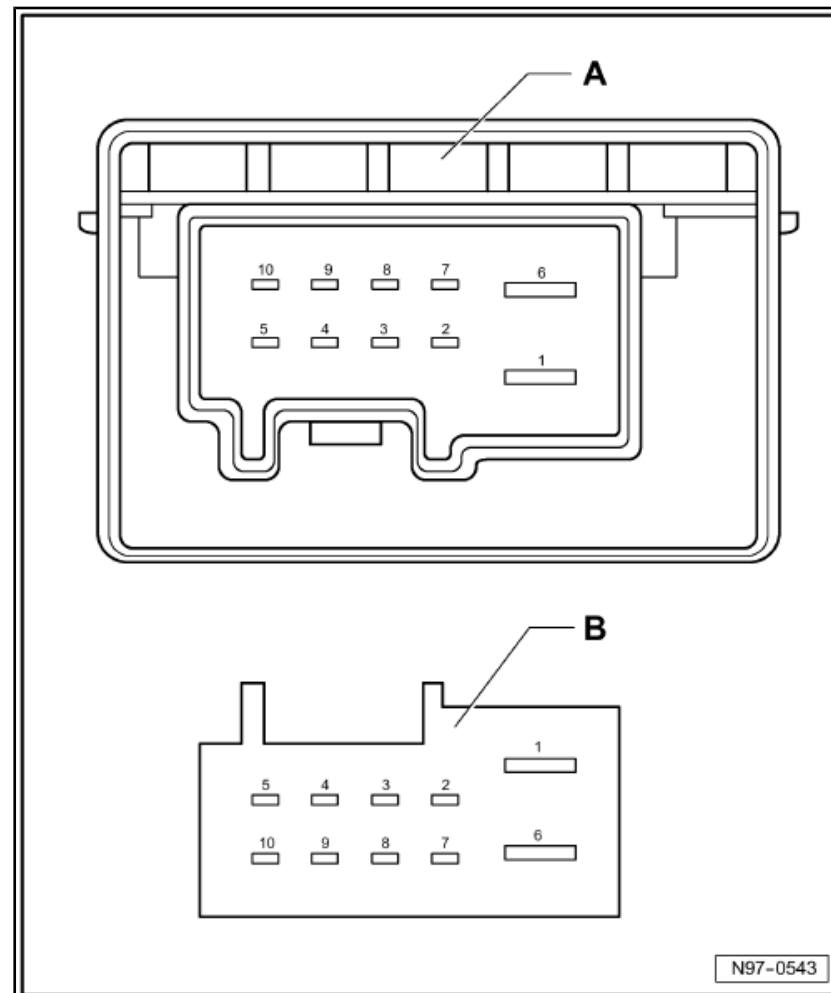

- A - Steuergerät für Kraftstoffpumpe - J538
- B - Steckverbindung, 10fach, am Leitungsstrang - T10h

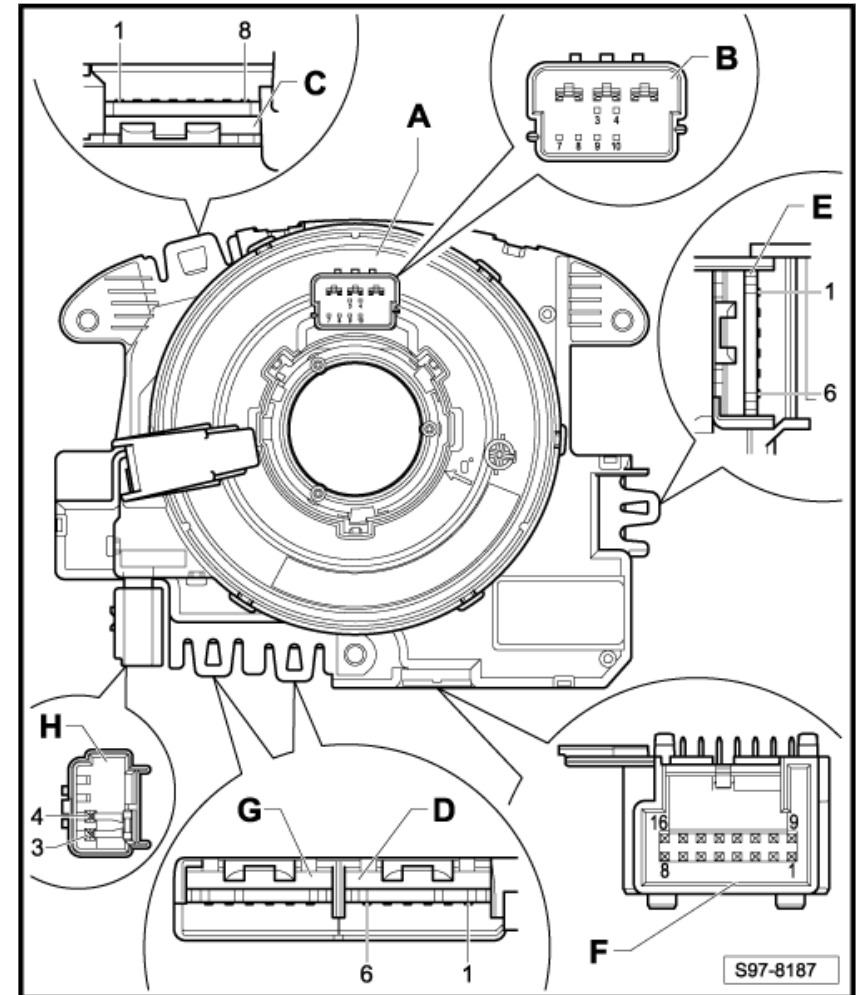

- A - Steuergerät für Lenksäulenelektronik -J527-
- B - Steckverbindung, 12fach - T12a
- C - Steckverbindung, 8fach
- D - Steckverbindung, 6fach
- E - Steckverbindung, 6fach
- F - Steckverbindung, 16fach - T16s
- G - Steckverbindung, 6fach