

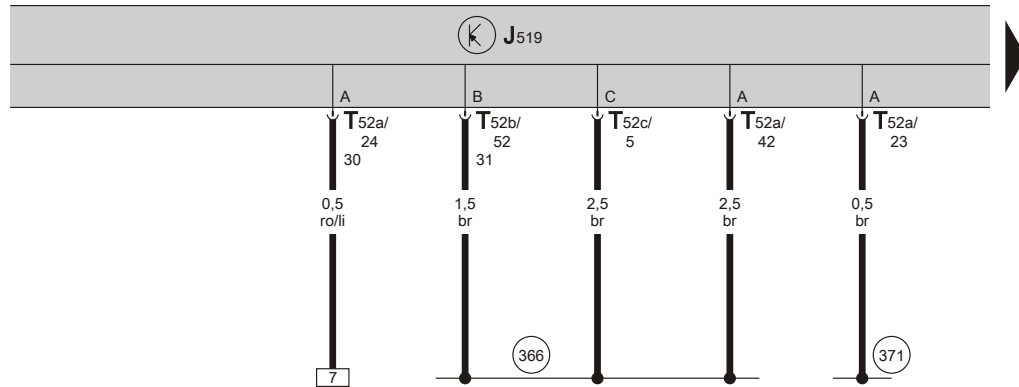

**Skoda Superb 2**  
(2008-2015)



**Schaltpläne / Elektrik 05.2011 - 04.2013**



**Batterie, Sicherungshalter A an der E-Box, Sicherungshalter B auf der E-Box**

- A Batterie
- B Anlasser
- J519 Bordnetzsteuergerät
- SA5 Sicherung 5 auf Sicherungshalter A
- SB3 Sicherung 3 auf Sicherungshalter B
- SB7 Sicherung 7 auf Sicherungshalter B
- SB8 Sicherung 8 auf Sicherungshalter B
- SB12 Sicherung 12 auf Sicherungshalter B
- SB17 Sicherung 17 auf Sicherungshalter B
- SB19 Sicherung 19 auf Sicherungshalter B
- T40a Steckverbindung, 40fach, an der E-Box
- T52a Steckverbindung, 52fach, am Bordnetzsteuergerät (schwarz)
- T52b Steckverbindung, 52fach, am Bordnetzsteuergerät (weiß)
- T52c Steckverbindung, 52fach, am Bordnetzsteuergerät (braun)

- 1 Masseband, Batterie - Aufbau
- 12 Massepunkt im Motorraum links
- 14 Massepunkt am Getriebe
- 366 Masseverbindung 1 im Hauptleitungsstrang
- 371 Masseverbindung 6 im Hauptleitungsstrang
- \*1 abhängig vom Motorkennbuchstaben

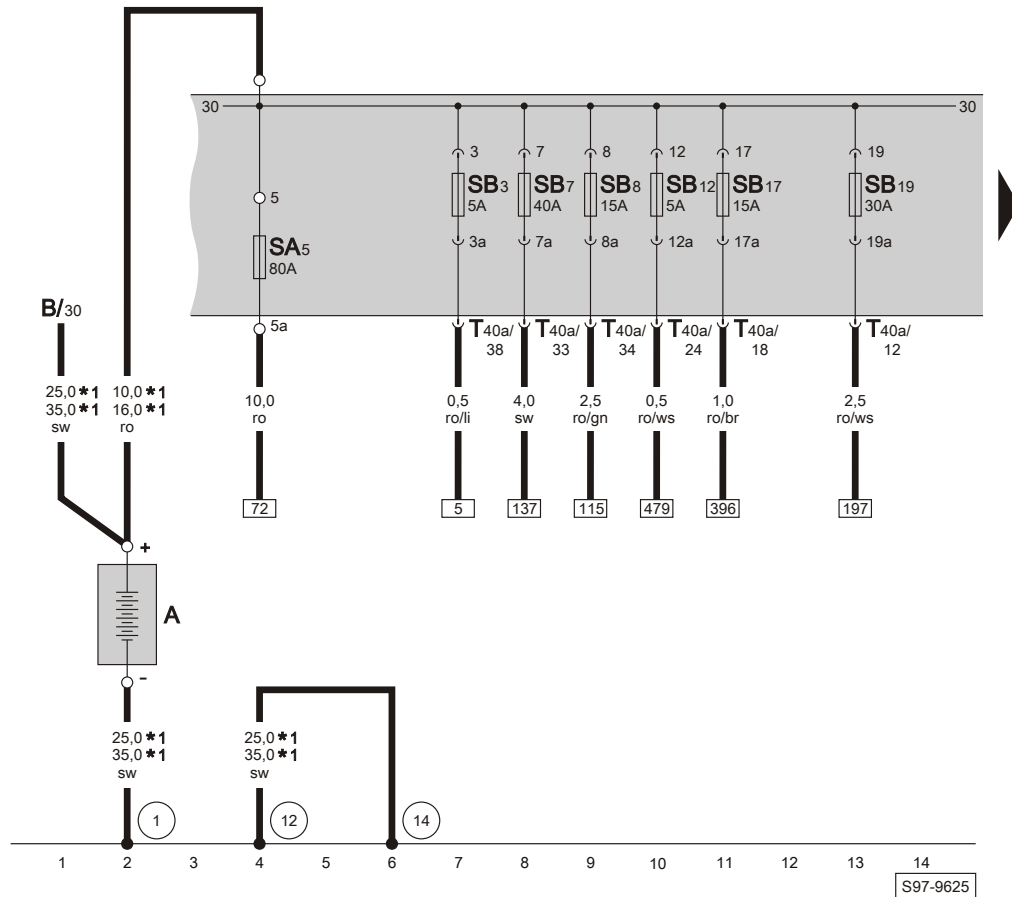

- ws = weiss
- sw = schwarz
- ro = rot
- br = braun
- gn = grün
- bl = blau
- gr = grau
- li = lila
- ge = gelb
- or = orange
- rs = rosa

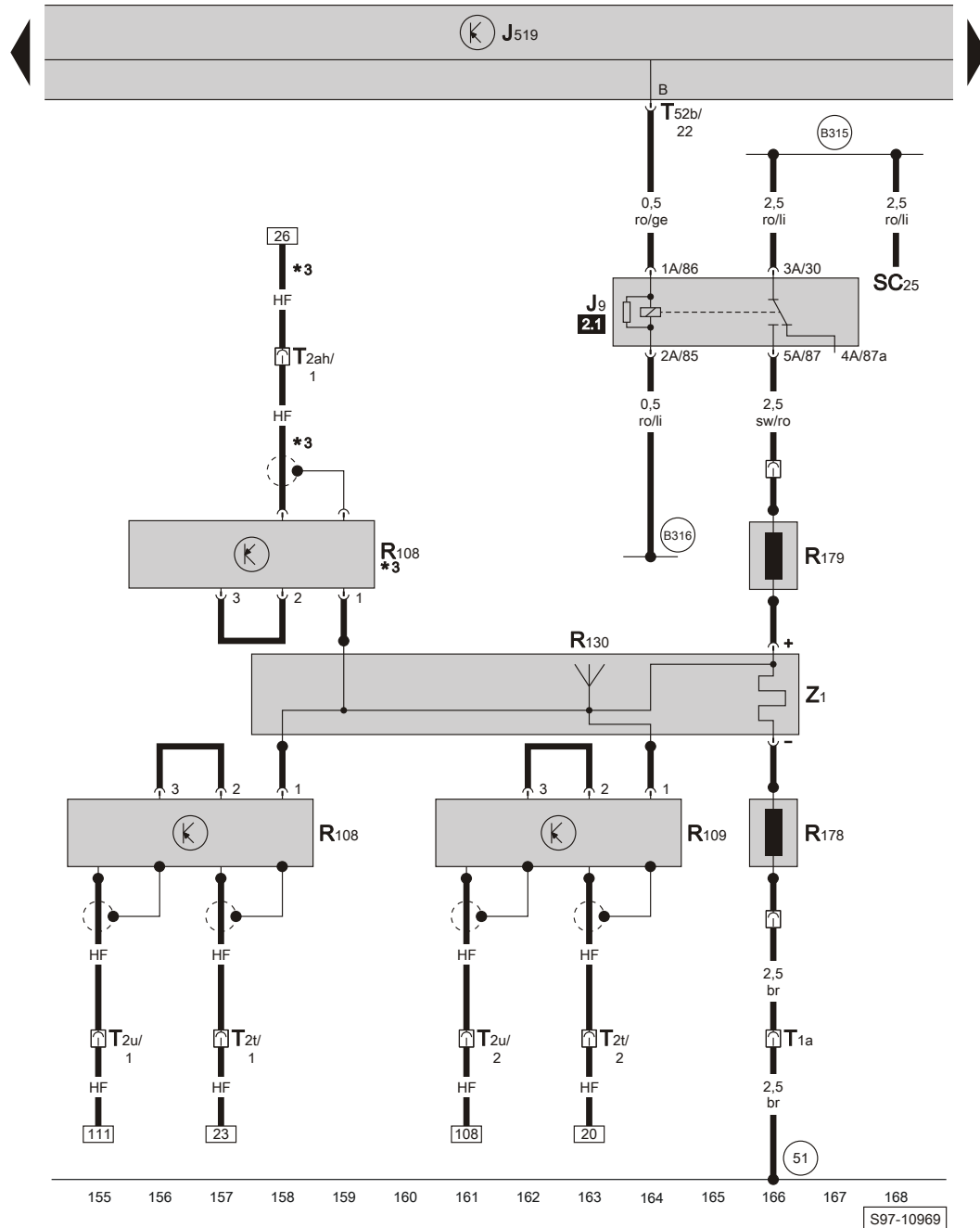

Heckscheibenantenne 1, Antennenmodul links, Antennenmodul rechts, Frequenzfilter für Frequenzmodulation (FM), Relais für beheizbare Heckscheibe, beheizbare Heckscheibe, (gilt für Stufenheck)

- J9 Relais für beheizbare Heckscheibe
  - J519 Bordnetzsteuergerät
  - R108 Antennenmodul links
  - R109 Antennenmodul rechts
  - R130 Heckscheibenantenne 1
  - R178 Frequenzfilter für Frequenzmodulation (FM) in der Minusleitung
  - R179 Frequenzfilter für Frequenzmodulation (FM) in der Plusleitung
  - SC25 Sicherung 25 auf Sicherungshalter C
  - T1a Steckverbindung, 1fach, im Kofferraum rechts
  - T2t Steckverbindung, 2fach, im Kofferraum rechts (beige)
  - T2u Steckverbindung, 2fach, im Kofferraum rechts (braun)
  - T2ah Steckverbindung, 2fach, im Kofferraum rechts (schwarz)
  - T52b Steckverbindung, 52fach, am Bordnetzsteuergerät (weiß)
  - Z1 beheizbare Heckscheibe
- (51) Massepunkt im Kofferraum rechts
- (B315) Plusverbindung 1 (30a) im Hauptleitungsstrang
- (B316) Plusverbindung 2 (30a) im Hauptleitungsstrang
- \*3 nur mit digitalem Empfang

- ws = weiss
- sw = schwarz
- ro = rot
- rt = rot
- br = braun
- gn = grün
- bl = blau
- gr = grau
- li = lila
- vi = lila
- ge = gelb
- or = orange
- rs = rosa

1 Massepunkte

1.1 Übersicht der Massepunkte im Motorraum

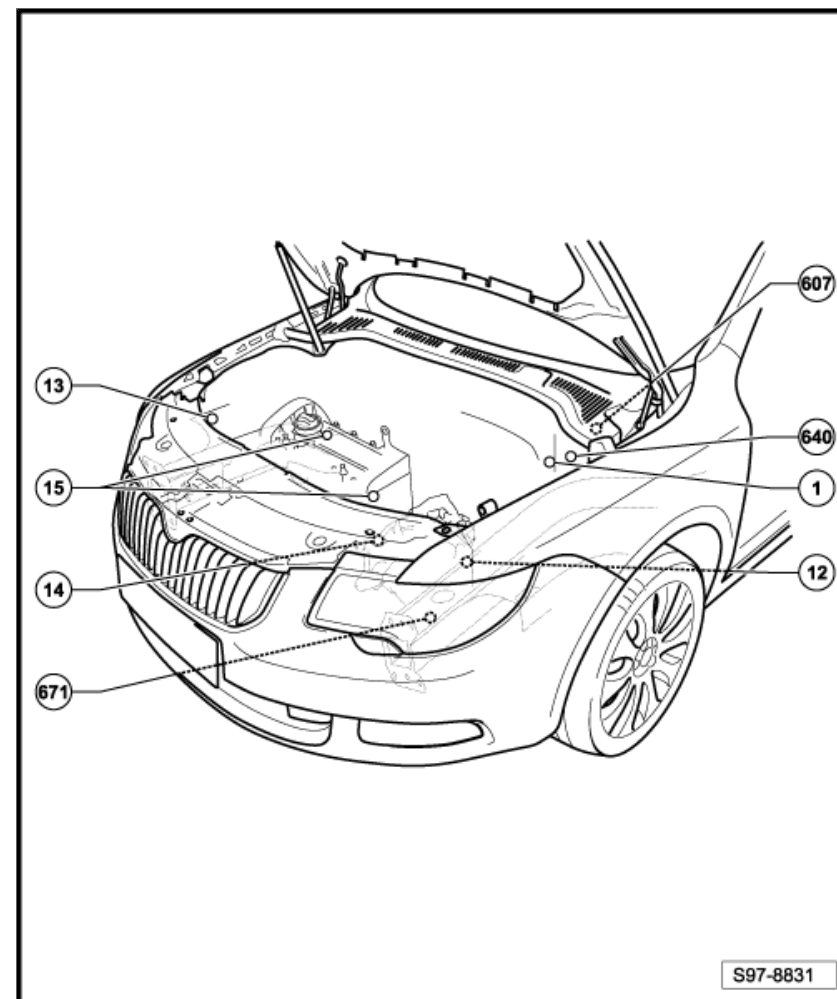

S97-8831

**1 Einbauorte der Steuergeräte, Kontaktbelegung der Mehrfachstecker**

**1.1 Einbauorte der Steuergeräte (nur für Fahrzeuge mit Linkslenker)**

**1 - Steuergerät für Zusatzheizung - J364**

- Einbauort ⇒ [Seite 9](#)

**2 - Motorsteuergerät - J623**

- Einbauort ⇒ [Seite 10](#)
- Steckerbelegung ⇒ [Seite 11](#)

**3 - Steuergerät für ABS - J104**

- Einbauort ⇒ [Seite 12](#)
- Steckerbelegung: T26a ⇒ [Seite 13](#)
- Steckerbelegung: T47a ⇒ [Seite 14](#)

**4 - Steuergerät für Airbag - J234, auf dem Mitteltunnel vorn**

- Einbauort ⇒ [Seite 15](#)
- Steckerbelegung ⇒ [Seite 16](#)

**5 - Steuergerät für Zugang und Startberechtigung - J518**

- Einbauort ⇒ [Seite 17](#)
- Steckerbelegung ⇒ [Seite 18](#)
- Einbauorte der Antennen für Zugang und Startberechtigung ⇒ [Seite 19](#)

**6 - Steuergerät für Kurvenlicht und Leuchtweitenregelung - J745**

- Einbauort ⇒ [Seite 20](#)
- Steckerbelegung ⇒ [Seite 21](#)

**7 - Steuergerät für Climatronic - J255 / Steuergerät für Klimaanlage - J301**

- Steckerbelegung: Steuergerät für Klimaanlage -J301- ⇒ [Seite 22](#)
- Steckerbelegung: Steuergerät für Climatronic -J255- ⇒ [Seite 23](#)

**8 - Fensterhebermotor Beifahrerseite - V148**

- Einbauort ⇒ [Seite 24](#)
- Steckerbelegung ⇒ [Seite 25](#)

**9 - Türsteuergerät Beifahrerseite - J387**

- Einbauort ⇒ [Seite 26](#)
- Steckerbelegung ⇒ [Seite 27](#)

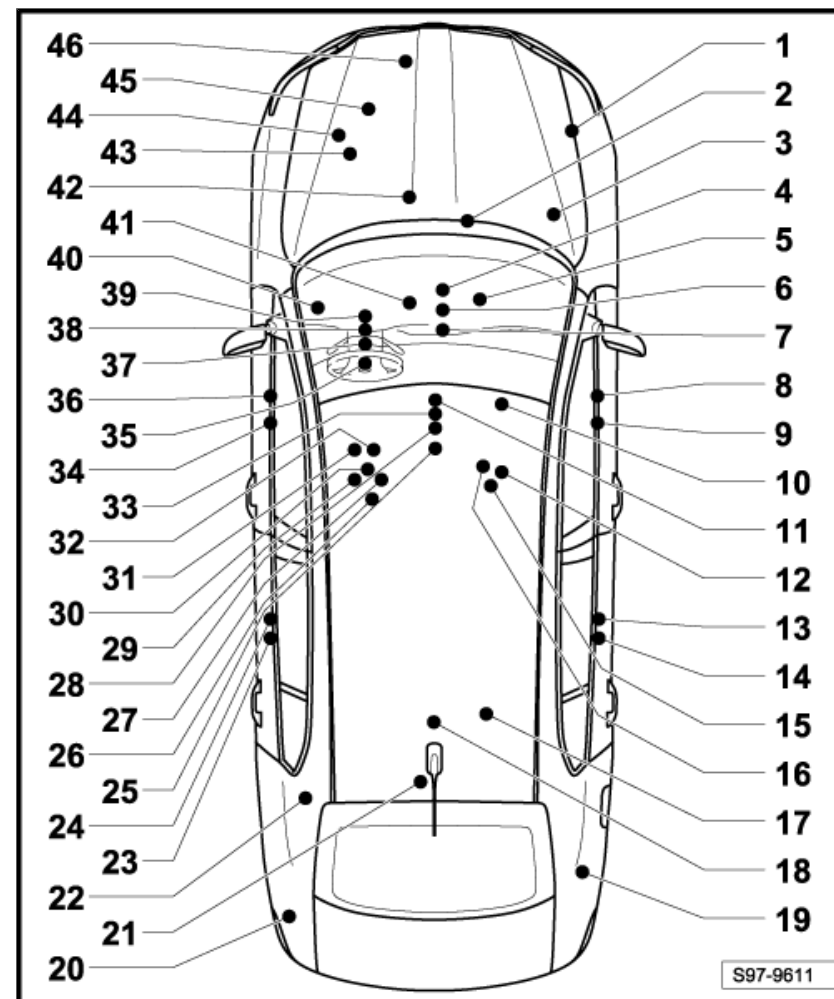

1.9 Kontaktbelegung des Mehrfachsteckers am Steuergerät für Klimaanlage - J301

1.9.1 Steckerbelegung:

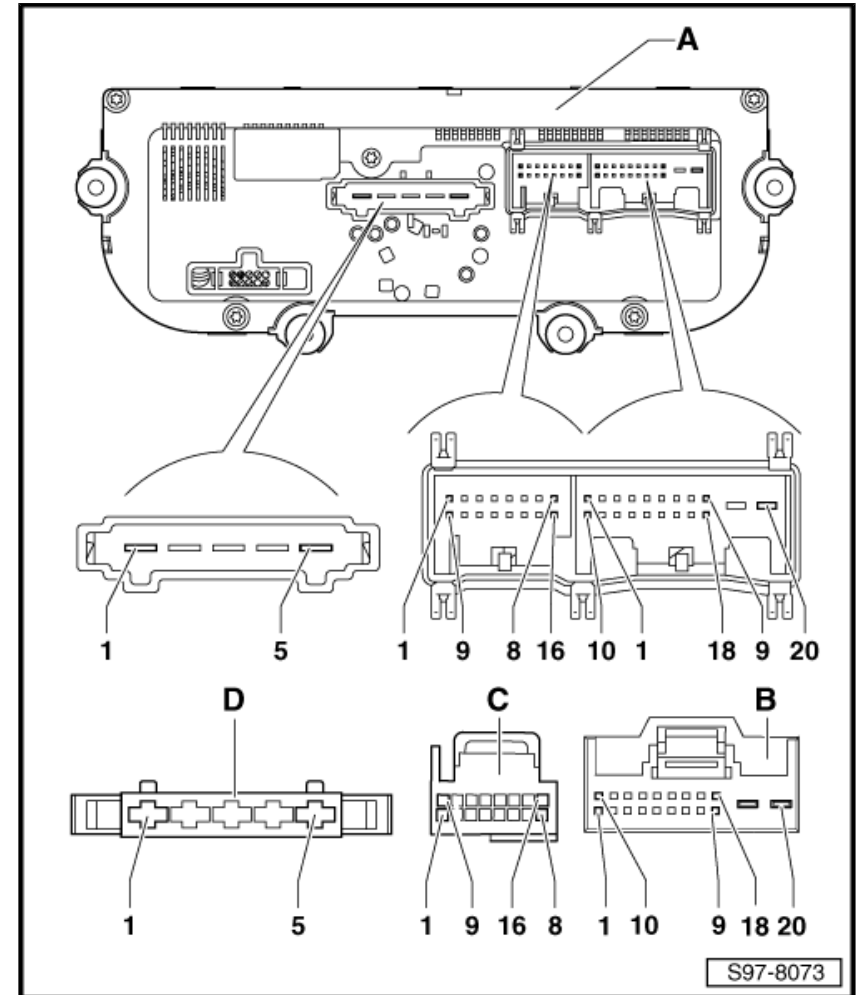

- A - Steuergerät für Klimaanlage - J301
- B - Steckverbindung, 20fach, am Leitungsstrang - T20b

1.25 Kontaktbelegung des Mehrfachsteckers am Steuergerät für Multimediasystem - J650

1.25.1 Einbauort:

In der Mittelkonsole -Pfeil-.

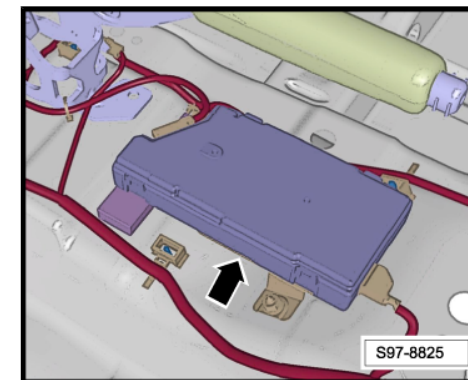

687 - Massepunkt 1 auf dem Mitteltunnel -Pfeil-

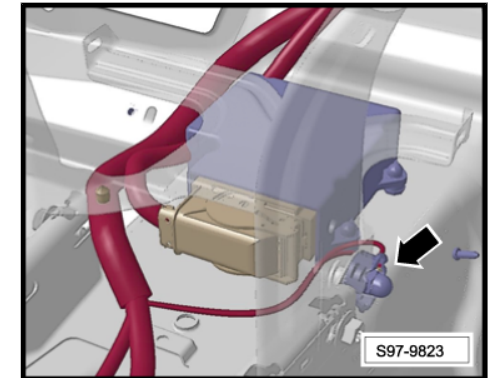

43 - Massepunkt Säule A rechts unten -Pfeil B-

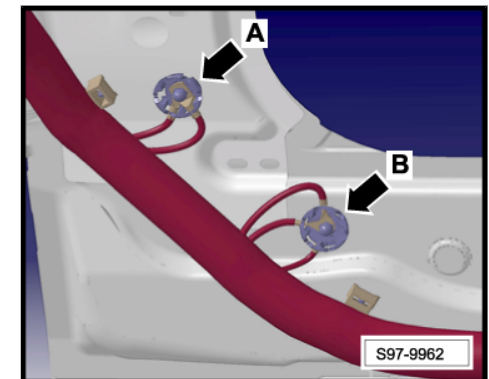

638 - Massepunkt an der A-Säule rechts -Pfeil A-

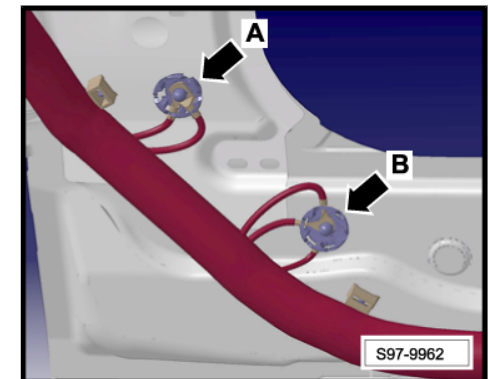

#### 1.4 Übersicht der Massepunkte im Innenraum - Dach (nur für Fahrzeuge mit Linkslenker)



**1.24 Kontaktbelegung des Mehrfachsteckers am Steuergerät für Schiebedach - J245**

**1.24.1 Einbauort (nur für Fahrzeuge mit elektrisches Schiebedach):**

Am Dach vorn -Pfeil-.

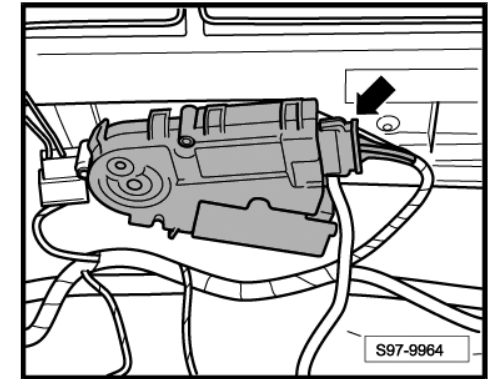

**1.24.2 Einbauort (nur für Fahrzeuge mit Panorama-Schiebedach):**

Am Dach vorn -Pfeil-.

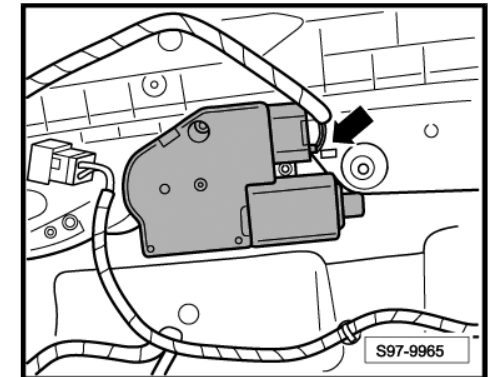

**1.25 Kontaktbelegung des Mehrfachsteckers am Steuergerät für digitales Soundpaket - J525**

**1.25.1 Einbauort:**

Unter dem Sitz links -Pfeil-.

