



Skoda Octavia 3
(2012-2020)



5-Gang Schaltgetriebe 0AH



Inhaltsverzeichnis

00 - Technische Daten	1
1 Sicherheitshinweise	1
1.1 Sicherheitsmaßnahmen bei Arbeiten an Fahrzeugen mit Start-Stopp-System	1
1.2 Sicherheitsmaßnahmen bei Probefahrt mit Prüf- und Messgeräten	1
1.3 Allgemeine Sicherheitsvorschriften	1
2 Kennzeichnung	2
2.1 Kennzeichnung Getriebe	2
3 Reparaturhinweise	4
3.1 Sauberkeitsregeln	4
3.2 Allgemeine Reparaturhinweise	4
3.3 Kontaktkorrosion	8
3.4 Dichtungen, Dichtringe	8
3.5 Schrauben, Muttern	9
4 Technische Daten	10
4.1 Füllmenge	10
4.2 Zuordnung Getriebe - Motor	10
4.3 Berechnung des Übersetzungsverhältnisses	11
5 Übersicht der Kraftübertragung	12
5.1 Übersicht der Kraftübertragung - Frontantrieb	12
6 Elektrische Bauteile	13
6.1 Einbauorteübersicht - elektrische Bauteile	13
30 - Kupplung	15
1 Kupplungsbetätigung	15
1.1 Einbauorteübersicht - Kupplungsbetätigung	15
1.2 Montageübersicht - Fußhebelwerk	16
1.3 Montageübersicht - Kupplungshydraulik	20
1.4 Montageübersicht - Kupplungsausrückung	24
1.5 Kupplungspedal aus- und einbauen	26
1.6 Rückzugfeder aus- und einbauen	29
1.7 Lagerbuchse aus- und einbauen	35
1.8 Lagerbock aus und einbauen	37
1.9 Geberzylinder aus- und einbauen	45
1.10 Nehmerzylinder aus- und einbauen	49
1.11 Leitungen für Kupplungsbetätigung aus- und einbauen	53
1.12 Kupplungsbetätigung entlüften	58
1.13 Geber- und Nehmerzylinder prüfen	62
1.14 Kupplungspositionsgeber G476 aus- und einbauen	63
1.15 Kupplungsausrückung in Stand setzen	65
2 Kupplung	67
2.1 Montageübersicht - Kupplung	67
2.2 Kupplung aus- und einbauen	71
34 - Betätigung, Gehäuse	86
1 Schaltbetätigung	86
1.1 Einbaulage - Schaltbetätigung	86
1.2 Montageübersicht - Schaltknopf und Abdeckung	87
1.3 Montageübersicht - Schalthebel und Schaltgehäuse	90
1.4 Montageübersicht - Seilzüge	94
1.5 Schaltknopf aus- und einbauen	96
1.6 Schaltbetätigung aus- und einbauen	101
1.7 Schaltbetätigung in Stand setzen	110



1.8	Schaltbetätigung einstellen	114
1.9	Schaltbetätigung prüfen	118
1.10	Schaltbetätigung zerlegen und zusammenbauen	118
1.11	Seilzug für Schaltbetätigung aus- und einbauen	123
1.12	Dichtring für Schaltwelle ersetzen	126
2	Getriebe aus- und einbauen	129
2.1	Anzugsdrehmomente für Getriebe	129
2.2	Getriebe ausbauen	131
2.3	Getriebe einbauen	160
3	Aggregatelagerung	165
3.1	Montageübersicht - Aggregatelagerung	165
4	Getriebe transportieren	169
5	Getriebe zerlegen und zusammenbauen	170
5.1	Schematische Übersicht - Getriebe	170
5.2	Montageübersicht - Getriebe	171
5.3	Montageübersicht - Deckel für Getriebegehäuse und 5. Gang	171
5.4	Montageübersicht - Antriebswelle, Abtriebswellen, Ausgleichsgetriebe, Schaltstangen	172
5.5	Montageübersicht - Schalteinheit	174
5.6	Montageübersicht - Schaltgabeln	175
5.7	Schaltgabeln in Stand setzen	176
5.8	Schalteinheit aus- und einbauen	180
5.9	Schalteinheit in Stand setzen	185
5.10	Getriebe zerlegen und zusammenbauen	186
6	Getriebegehäuse, Kupplungsgehäuse	201
6.1	Montageübersicht - Kupplungsgehäuse	201
6.2	Montageübersicht - Getriebegehäuse und Kupplungsgehäuse	201
6.3	Getriebegehäuse in Stand setzen	203
7	Befestigung am Motor- und Getriebehalter	205
8	Getriebeöl	207
8.1	Getriebeölstand prüfen	207
35 - Räder, Wellen		209
1	Antriebswelle	209
1.1	Montageübersicht - Antriebswelle	209
1.2	Antriebswelle zerlegen und zusammenbauen	212
1.3	Dichtring für Antriebswelle ersetzen	226
2	Abtriebswelle	229
2.1	Montageübersicht - Abtriebswelle	229
2.2	Abtriebswelle zerlegen und zusammenbauen	231
39 - Achsantrieb, Ausgleichgetriebe		240
1	Dichtringe	240
1.1	Einbauorteübersicht - Dichtringe	240
1.2	Dichtring links ersetzen	240
1.3	Dichtring rechts ersetzen	245
2	Ausgleichsgetriebe	250
2.1	Montageübersicht - Ausgleichsgetriebe	250
2.2	Ausgleichsgetriebe zerlegen und zusammenbauen	252
2.3	Ausgleichsgetriebe einstellen	262

1 - Kupplungsaustrückhebel

- gemeinsam mit Austrücklager und Führungshülse aus- und einbauen ⇒ [i1.15 n Stand setzen](#)“, Seite 65
- Ursprungsfett von der Berührungsfläche des Kugelbolzens entfernen
- Berührungsfläche des Kugelbolzens mit Fett fetten
- das Fett über den ⇒ Elektronischen Katalog der Originalteile zuordnen

2 - Austrücklager

- gemeinsam mit Kupplungsaustrückhebel und Führungshülse aus- und einbauen ⇒ [i1.15 n Stand setzen](#)“, Seite 65
- Lager nicht auswaschen, nur abwischen
- lautes Lager ersetzen

3 - Schraube

- nach dem Ausbau ersetzen
- 5 Nm + 90°

4 - Nehmerzylinder

- Übersicht ⇒ [-1.3 Kupplungshydraulik](#)“, Seite 20
- aus- und einbauen ⇒ [a1.10 us- und einbauen](#)“, Seite 49

5 - Getriebe

- aus- und einbauen ⇒ [a2 us- und einbauen](#)“, Seite 129

6 - Dichtring für Antriebswelle

- ersetzen ⇒ [f1.3 ür Antriebswelle ersetzen](#)“, Seite 226

7 - Führungshülse

- gemeinsam mit Austrücklager und Kupplungsaustrückhebel aus- und einbauen ⇒ [i1.15 n Stand setzen](#)“, Seite 65

8 - Kugelbolzen

- Ursprungsfett von der Berührungsfläche des Kugelbolzens entfernen
- Berührungsfläche des Kugelbolzens mit Fett fetten
- das Fett über den ⇒ Elektronischen Katalog der Originalteile zuordnen
- 20 Nm

9 - Haltefeder

- am Kupplungsaustrückhebel befestigt

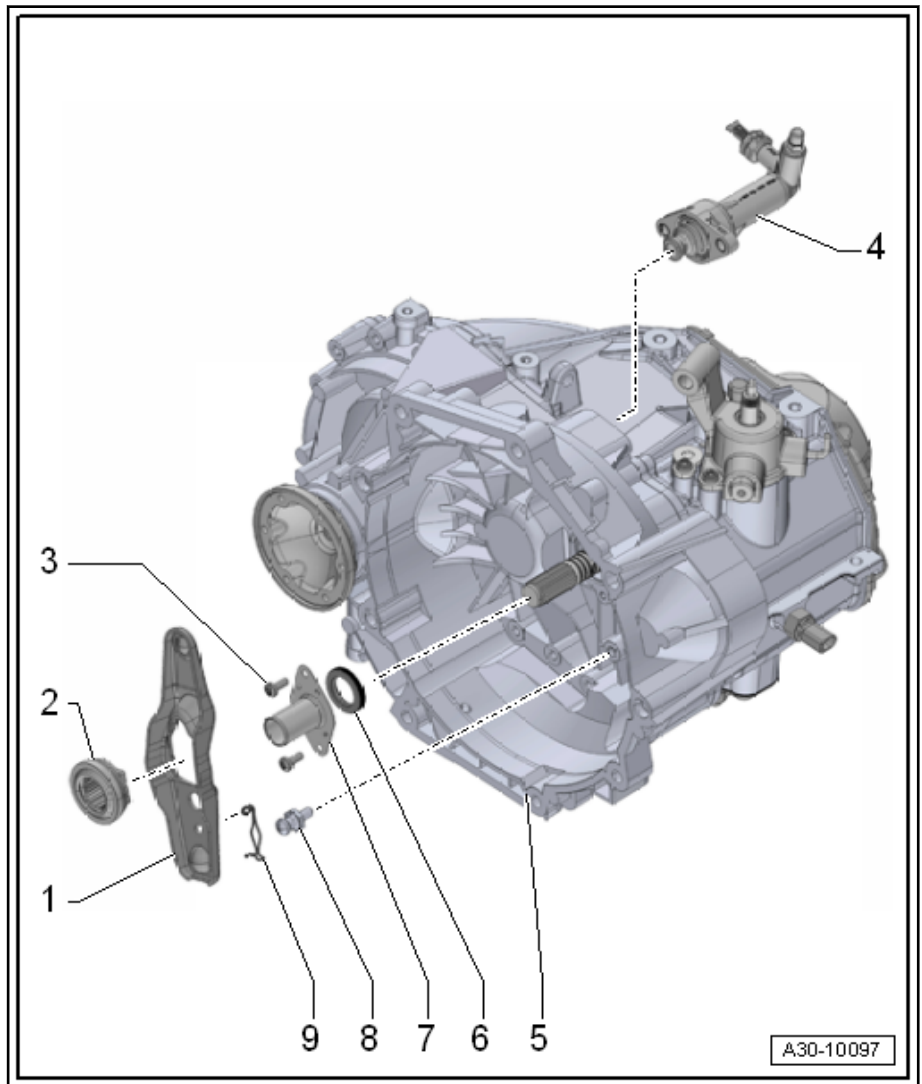



Fortsetzung für alle Fahrzeuge

- Fußraumausströmer -1- Fahrerseite ausbauen ⇒ Heizung, Klimaanlage; Rep.-Gr. 87; Luftführung; Fußraumausströmer Fahrerseite aus- und einbauen.

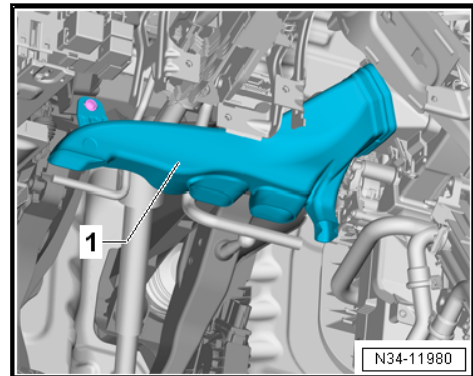

- Diagnose-Interface für Datenbus -J533- -1- vom Halter abnehmen ⇒ Elektrische Anlage; Rep.-Gr. 97 und zur Seite drücken.

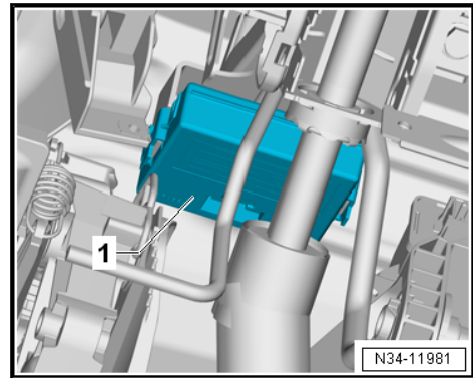

- Schraube -2- herausdrehen, Crashstrebe -1- aushängen und zur Seite drücken.

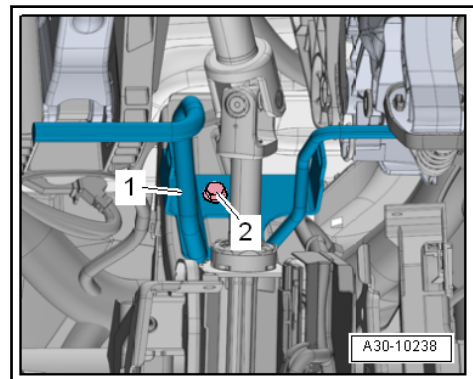

- Arretierungen drücken -Pfeile- und Tragbolzen -1- des Geberzylinderstößels zur rechten Seite abziehen.

1 - Zweimassenschwungrad

- Zuordnung ⇒ Elektronischer Teilekatalog (ETKA)
- auf richtigen Sitz der Zentrierstifte achten
- Anlagefläche für Kupplungsbelag frei von Rillen, Öl und Fett
- aus- und einbauen ⇒ Rep.-Gr. 13; Zylinderblock Getriebeseite; Schwungrad aus- und einbauen

2 - Kupplungsscheibe

- Zuordnung ⇒ Elektronischer Teilekatalog (ETKA)
- aus- und einbauen ⇒ [a2.2.2 us- und einbauen - Kupplung mit Zweimassenschwungrad Luk](#), Seite 76
- nur gemeinsam mit Druckplatte ersetzen
- Einbaulage ⇒ [Seite 73](#)

3 - Druckplatte

- mit Nachstellmechanismus
- nur gemeinsam mit Kupplungsscheibe ersetzen
- Zuordnung ⇒ Elektronischer Teilekatalog (ETKA)

- aus- und einbauen ⇒ [a2.2.2 us- und einbauen - Kupplung mit Zweimassenschwungrad Luk](#), Seite 76
- Enden der Membranfeder prüfen ⇒ [Seite 73](#)
- Federn und Nietverbindungen prüfen ⇒ [Seite 73](#)

4 - Schraube

- Zuordnung ⇒ Elektronischer Teilekatalog (ETKA)
- gleichmäßig über Kreuz in kleinen Stufen lösen und anziehen
- M7: 20 Nm
- M6: 13 Nm

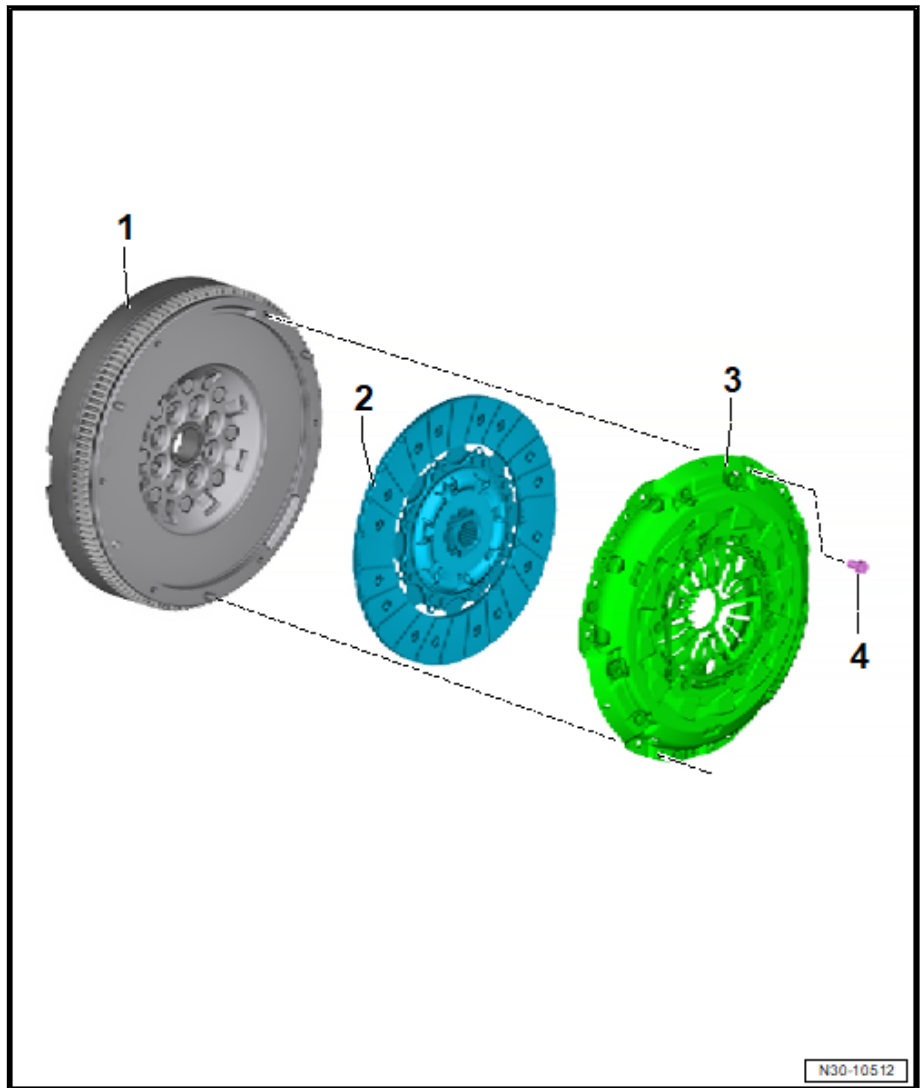

2.1.3 Montageübersicht - Kupplung mit einfachem Schwungrad