



Skoda Fabia 3
(2014-2021)



5-Gang-Schaltgetriebe 02T, 0DF



Inhaltsverzeichnis

00 - Technische Daten	1
1 Sicherheitshinweise	1
1.1 Sicherheitsmaßnahmen bei Arbeiten an Fahrzeugen mit Start-Stopp-System	1
1.2 Sicherheitsmaßnahmen bei Probefahrt mit Prüf- und Messgeräten	1
1.3 Allgemeine Sicherheitsvorschriften	1
2 Kennzeichnung	3
2.1 Kennzeichnung Getriebe	3
3 Reparaturhinweise	4
3.1 Sauberkeitsregeln	4
3.2 Allgemeine Reparaturhinweise	4
3.3 Kontaktkorrosion	10
3.4 Dichtungen, Dichtringe	10
3.5 Schrauben, Muttern	11
4 Technische Daten	12
4.1 Füllmenge	12
4.2 Zuordnung Getriebe - Motor	12
4.3 Berechnung des Übersetzungsverhältnisses	12
5 Übersicht der Kraftübertragung	14
5.1 Übersicht der Kraftübertragung - Frontantrieb	14
6 Elektrische Bauteile	15
6.1 Einbauorteübersicht - elektrische Bauteile	15
30 - Kupplung	17
1 Kupplungsbetätigung	17
1.1 Einbauorteübersicht - Kupplungsbetätigung	17
1.2 Montageübersicht - Fußhebelwerk	18
1.3 Montageübersicht - Kupplungshydraulik	20
1.4 Montageübersicht - Kupplungsausrückung	24
1.5 Kupplungspedal aus- und einbauen	26
1.6 Übertotpunktfeder aus- und einbauen	29
1.7 Lagerbuchse aus- und einbauen	31
1.8 Lagerbock aus und einbauen	32
1.9 Geberzylinder aus- und einbauen	37
1.10 Nehmerzylinder aus- und einbauen	38
1.11 Leitungen für Kupplungsbetätigung aus- und einbauen	41
1.12 Kupplungsbetätigung entlüften	47
1.13 Geber- und Nehmerzylinder prüfen	49
1.14 Kupplungspositionsgeber G476 aus- und einbauen	50
1.15 Kupplungsausrückung in Stand setzen	55
2 Kupplung	57
2.1 Montageübersicht - Kupplung	57
2.2 Kupplung aus- und einbauen	61
34 - Betätigung, Gehäuse	76
1 Schaltbetätigung	76
1.1 Einbaulage - Schaltbetätigung	76
1.2 Montageübersicht - Schaltknopf und Abdeckung	77
1.3 Montageübersicht - Schalthebel und Schaltgehäuse	79
1.4 Montageübersicht - Betätigungsseilzüge	82
1.5 Schaltknopf aus- und einbauen	84
1.6 Schaltbetätigung aus- und einbauen	87
1.7 Schaltbetätigung in Stand setzen	95



1.8	Schaltbetätigung einstellen	99
1.9	Schaltbetätigung prüfen	103
1.10	Dichtring für Schaltwelle ersetzen	103
1.11	Schaltbetätigung zerlegen und zusammenbauen	105
2	Getriebe aus- und einbauen	108
2.1	Anzugsdrehmomente für Getriebe	108
2.2	Getriebe ausbauen	108
2.3	Getriebe einbauen	145
3	Aggregatelagerung	154
3.1	Montageübersicht - Aggregatelagerung	154
4	Getriebe transportieren	157
5	Getriebe zerlegen und zusammenbauen	159
5.1	Schematische Übersicht - Getriebe	159
5.2	Montageübersicht - Getriebe	161
5.3	Montageübersicht - Deckel für Getriebegehäuse und 5. Gang	162
5.4	Montageübersicht - Schalteinheit	164
5.5	Montageübersicht - Antriebswelle, Abtriebswellen, Ausgleichsgetriebe, Schaltstangen ..	164
5.6	Montageübersicht - Schaltgabeln	166
5.7	Schalteinheit aus- und einbauen	167
5.8	Schalteinheit in Stand setzen	173
5.9	Schaltgabeln zerlegen und zusammenbauen	174
5.10	Getriebe zerlegen und zusammenbauen	179
6	Getriebegehäuse, Kupplungsgehäuse	194
6.1	Montageübersicht - Kupplungsgehäuse	194
6.2	Montageübersicht - Getriebegehäuse und Kupplungsgehäuse	195
6.3	Getriebegehäuse in Stand setzen	199
6.4	Kupplungsgehäuse in Stand setzen	200
7	Befestigung am Motor- und Getriebehalter	203
8	Getriebeöl	206
8.1	Getriebeölstand prüfen	206
8.2	Getriebeöl ablassen und auffüllen	207
35 - Räder, Wellen		210
1	Antriebswelle	210
1.1	Montageübersicht - Antriebswelle	210
1.2	Antriebswelle zerlegen und zusammenbauen	213
1.3	Dichtring für Antriebswelle ersetzen	229
2	Abtriebswelle	231
2.1	Montageübersicht - Abtriebswelle	231
2.2	Abtriebswelle zerlegen und zusammenbauen	234
39 - Achsantrieb, Ausgleichgetriebe		243
1	Dichtringe	243
1.1	Einbauorteübersicht - Dichtringe	243
1.2	Dichtring links ersetzen	243
1.3	Dichtring rechts ersetzen	249
2	Ausgleichsgetriebe	256
2.1	Montageübersicht - Ausgleichsgetriebe	256
2.2	Ausgleichsgetriebe zerlegen und zusammenbauen	260
2.3	Ausgleichsgetriebe einstellen	272

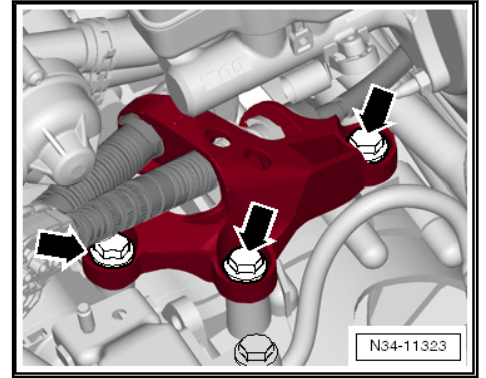

- Schrauben -Pfeile- herausdrehen, Nehmerzylinder aus dem Getriebegehäuse herausnehmen und seitlich anbinden.

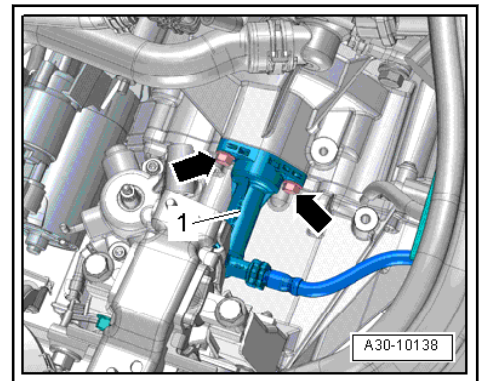

- Kupplungsleitung nicht trennen.

! HINWEIS

Nach Ausbau des Nehmerzylinders Kupplungspedal nicht mehr betätigen.

- Elektrische Steckverbindung -2- am Anlasser trennen.

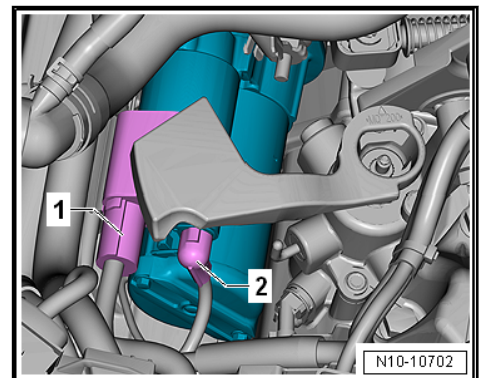

- Abdeckkappe -1- abziehen, Mutter herausdrehen und Leitung 30/B+ abnehmen.
- Obere Befestigungsschraube des Anlassers -Pfeil- herausdrehen.

1 - Schraube

- Getriebekonsole an Getriebelager
- Anzugsreihenfolge ⇒ [Seite 147](#)
- nach dem Ausbau ersetzen
- 40 Nm + 90°

2 - Schraube

- Getriebelager an Aufbau
- ⇒ Rep.-Gr. 10; Aggregatelagerung; Montageübersicht - Aggregatelagerung

3 - Getriebelager

4 - Getriebekonsole

5 - Schraube

- nach dem Ausbau ersetzen
- Getriebekonsole an Getriebe
- 40 Nm + 90°

6 - Pendelstütze

- ⇒ Rep.-Gr. 10; Aggregatelagerung; Montageübersicht - Aggregatelagerung

7 - Schraube

- für Pendelstütze
- ⇒ Rep.-Gr. 10; Aggregatelagerung; Montageübersicht - Aggregatelagerung

8 - Schraube

- für Pendelstütze
- ⇒ Rep.-Gr. 10; Aggregatelagerung; Montageübersicht - Aggregatelagerung

9 - Motorlager

- aus- und einbauen ⇒ Rep.-Gr. 10; Aggregatelagerung; Motorlager aus- und einbauen

10 - Schraube

- für Motorlager
- ⇒ Rep.-Gr. 10; Aggregatelagerung; Motorlager aus- und einbauen

11 - Schraube

- für Motorlager
- ⇒ Rep.-Gr. 10; Aggregatelagerung; Motorlager aus- und einbauen

12 - Schraube

- für Motorlager
- ⇒ Rep.-Gr. 10; Aggregatelagerung; Motorlager aus- und einbauen

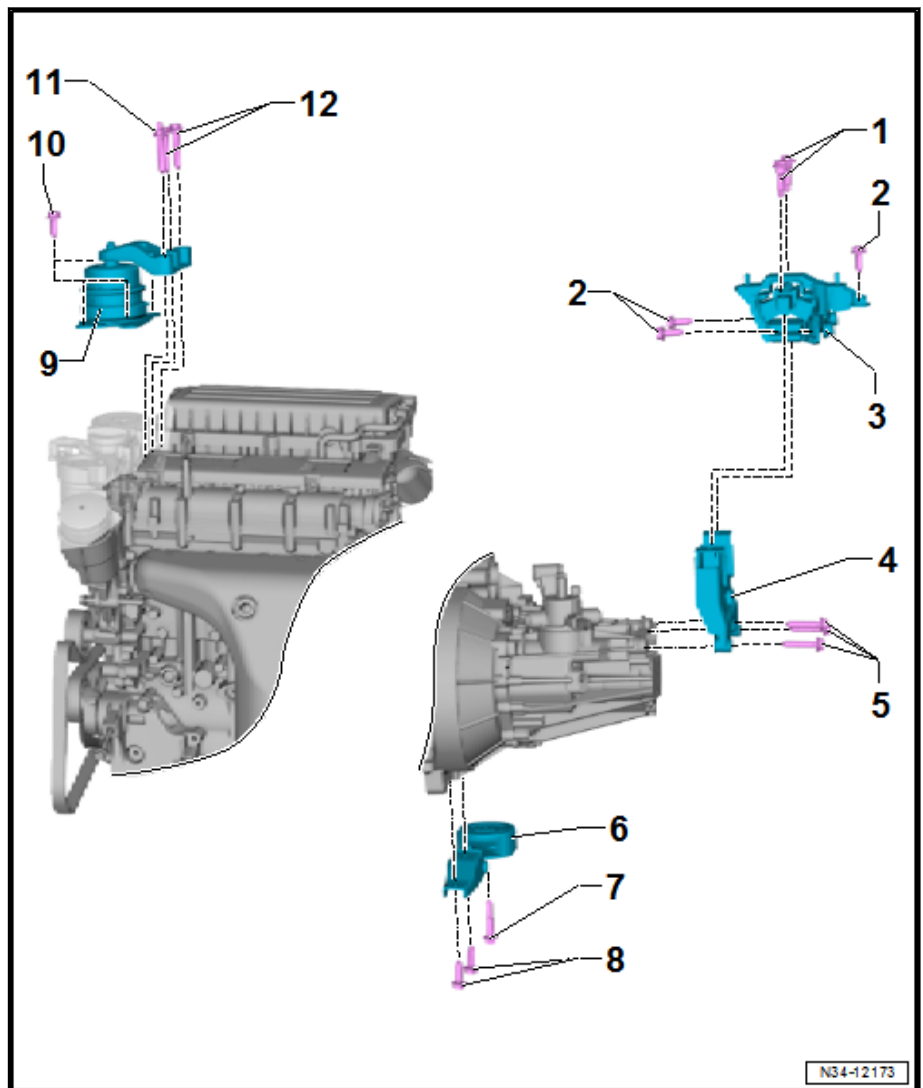

3.1.2 Montageübersicht - Aggregatelagerung, Scala, Kamiq

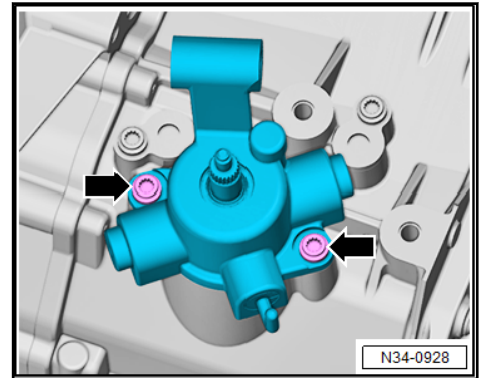

Schalteinheit ist mit gebrauchtem Dichtmittel „angeklebt“, deshalb ist sie schlagartig herauszuziehen.

- Schalteinheit herausnehmen.
- Dichtflächen reinigen und Öffnung im Getriebe abdecken.

Einbauen

Der Einbau erfolgt in umgekehrter Reihenfolge zum Ausbau, wobei Folgendes zu beachten ist:

- Die Schaltwelle befindet sich in der Leerlaufstellung -Pfeil-

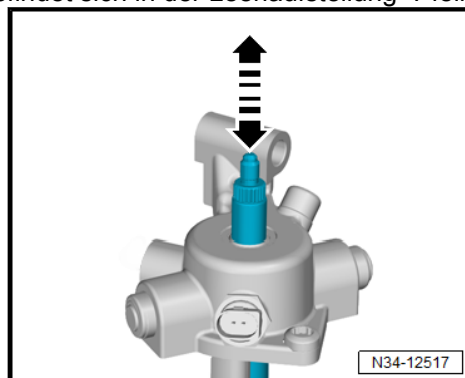

- Getriebe in Leerlaufstellung.
- Alle Dichtflächen sind gereinigt.
- Dichtmittel gleichmäßig auf die Dichtfläche der Schalteinheit auftragen.
- Schalteinheit in die Öffnung im Getriebe einlegen und die Schrauben -Pfeile- anschrauben.

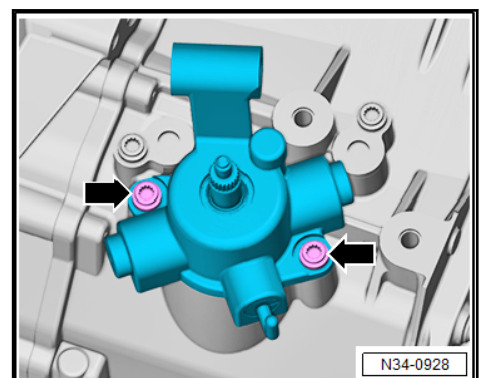

- Schaltbetätigung einbauen ⇒ [i1.7 n Stand setzen](#)“, [Seite 95](#) .
- Schaltbetätigung einstellen ⇒ [e1.8 instellen](#)“, [Seite 99](#) .