



Skoda Fabia 3
(2014-2021)



Karosserie Instandsetzung



Inhaltsverzeichnis

00 - Technische Daten	1
1 Grundsätzliche Hinweise	1
1.1 Grundsätzliche Hinweise	1
2 Fahrzeugkenndaten	2
2.1 Fahrzeug-Identifizierungsnummer	2
2.2 Typschild	3
2.3 Fahrzeugdatenträger	4
3 Sicherheitsmaßnahmen	5
3.1 Sicherheitsmaßnahmen	5
4 Schaumformteile	6
4.1 Position der Schaumformteile	6
4.2 Schaumformteil ersetzen	6
5 Verzinkte Karosserieteile, hoch/höchst feste und warm umgeformte Karosseriebleche	8
5.1 Karosserie	8
6 Laserschweißen	9
6.1 Laserschweißen	9
7 Spaltmaße	10
7.1 Karosserie vorn	10
7.2 Karosserie Mitte	11
7.3 Karosserie hinten	13
8 Karosseriemaße	17
8.1 Karosserie vorn	17
8.2 Karosserie Mitte	20
8.3 Karosserie hinten	22
8.4 Bodengruppe vorn	26
8.5 Bodengruppe Mitte	28
8.6 Bodengruppe hinten	30
8.7 Bodengruppe hinten Fabia Combi III	31
9 Werkzeuge	33
9.1 Liste der Werkzeuge	33
10 Steckeinatz	34
10.1 Steckeinatz	34
11 Portallehre	36
11.1 Portallehre	36
50 - Karosserie vorn	37
1 Motorlagerkonsole ersetzen (rechts)	37
1.1 Ausbauen	37
1.2 Einschweißen	38
2 Haltebock (für Aggregateträger) ersetzen	40
2.1 Ausbauen	40
2.2 Neuteil vorbereiten	41
2.3 Einschweißen	42
3 Stoßfängerhalter vorn ersetzen	44
3.1 Ausbauen	44
3.2 Einschweißen	45
4 Längsträger oben außen ersetzen	47
4.1 Ausbauen	47
4.2 Neuteil vorbereiten	48
4.3 Einschweißen	49



5	Längsträger oben innen ersetzen -Teilstück-	50
5.1	Ausbauen	50
5.2	Neuteil vorbereiten	52
5.3	Einschweißen	53
6	Radhaus vorn ersetzen	55
6.1	Ausbauen	55
6.2	Neuteil vorbereiten	56
6.3	Einschweißen	56
7	Gewinde für die Befestigung des Aggregateträgers in Stand setzen	58
7.1	Montageübersicht	58
7.2	Inhalt des Gewindereparatursatzes	59
7.3	Gewinde in Stand setzen	60
8	Längsträger vorn links ersetzen	64
8.1	Ausbauen	64
8.2	Neuteil vorbereiten	66
8.3	Einschweißen	67
9	Längsträger vorn links ersetzen -Teilstück-	70
9.1	Montageübersicht	70
9.2	Ausbauen	71
9.3	Neuteil vorbereiten	72
9.4	Einschweißen	73
10	Längsträger vorn rechts ersetzen	75
10.1	Ausbauen	75
10.2	Neuteil vorbereiten	79
10.3	Einschweißen	81
11	Längsträger vorn rechts ersetzen -Teilstück-	84
11.1	Montageübersicht	84
11.2	Ausbauen	85
11.3	Neuteil vorbereiten	86
11.4	Einschweißen	87
51 - Karosserie mitte		89
1	Dach ersetzen, Fabia III	89
1.1	Werkzeuge	89
1.2	Ausbauen	90
1.3	Neuteil vorbereiten	92
1.4	Dachversenkung einstellen	93
1.5	Dach einkleben	95
1.6	Einschweißen	101
2	A-Säule außen ersetzen -Abschnittsteil-	104
2.1	Ausbauen	104
2.2	Neuteil vorbereiten	105
2.3	Schaumformteile	106
2.4	Einschweißen	107
3	Abschlussblech ersetzen	109
3.1	Ausbauen	109
3.2	Einschweißen	110
4	Verstärkung A-Säule ersetzen	112
4.1	Ausbauen	112
4.2	Neuteil vorbereiten	113
4.3	Einschweißen	114
5	B-Säule außen ersetzen -Abschnittsteil-	116
5.1	Ausbauen	116
5.2	Neuteil vorbereiten	117



5.3	Einschweißen	118
6	Verstärkung B-Säule ersetzen	122
6.1	Ausbauen	122
6.2	Neuteil vorbereiten	123
6.3	Schaumformteile	125
6.4	Einschweißen	126
7	Unterholm außen ersetzen -Abschnittsteil-	130
7.1	Ausbauen	130
7.2	Neuteil vorbereiten	131
7.3	Schaumformteile	131
7.4	Einschweißen	131
8	Unterholmverstärkung hinten ersetzen	134
8.1	Ausbauen	134
8.2	Neuteil vorbereiten	135
8.3	Einschweißen	136
9	Halter für Hinterachse ersetzen	138
9.1	Ausbauen	138
9.2	Neuteil vorbereiten	138
9.3	Einschweißen	139
10	Sitzquerträger ersetzen	140
10.1	Ausbauen	140
10.2	Neuteil vorbereiten	141
10.3	Einschweißen	142
53	Karosserie hinten	144
1	Seitenteil hinten außen - Kotflügel ersetzen -Abschnittsteil-	144
1.1	Ausbauen	144
1.2	Neuteil vorbereiten	145
1.3	Schaumformteile	146
1.4	Einschweißen	147
2	Seitenteil hinten außen - Kotflügel ersetzen Fabia Combi III -Abschnittsteil-	149
2.1	Ausbauen	149
2.2	Neuteil vorbereiten	150
2.3	Einschweißen	151
3	Radhaus außen -Teilstück- ersetzen	154
3.1	Ausbauen	154
3.2	Neuteil vorbereiten	154
3.3	Einschweißen	154
4	Aufnahme Schlussleuchte ersetzen	156
4.1	Ausbauen	156
4.2	Neuteil vorbereiten	157
4.3	Einschweißen	157
5	Aufnahme Schlussleuchte ersetzen Fabia Combi III	160
5.1	Ausbauen	160
5.2	Einschweißen	161
6	Abschlussquerträger ersetzen	162
6.1	Ausbauen	162
6.2	Einschweißen	163
7	Abschlussquerträger ersetzen Fabia Combi III	165
7.1	Ausbauen	165
7.2	Einschweißen	166
8	Abschlussblech ersetzen	168
8.1	Ausbauen	168
8.2	Einschweißen	169



9	Abschlussblech ersetzen Fabia Combi III	170
9.1	Ausbauen	170
9.2	Einschweißen	171
10	Verstärkung Dichtkanal ersetzen	172
10.1	Ausbauen	172
10.2	Einschweißen	173
11	Verstärkung Dichtkanal ersetzen Fabia Combi III	174
11.1	Ausbauen	174
11.2	Einschweißen	175
12	Verstärkung Gasdruckfeder ersetzen Fabia Combi III -Teilstück-	176
12.1	Ausbauen	176
12.2	Neuteil vorbereiten	177
12.3	Einschweißen	178
13	Verstärkung D-Säule ersetzen Fabia Combi III -Teilstück-	179
13.1	Ausbauen	179
13.2	Neuteil vorbereiten	180
13.3	Einschweißen	181
14	Kofferraumboden ersetzen	182
14.1	Ausbauen	182
14.2	Neuteil vorbereiten	183
14.3	Schaumformteile	184
14.4	Einschweißen	185
15	Längsträger hinten ersetzen -Teilstück-	186
15.1	Ausbauen	186
15.2	Neuteil vorbereiten	187
15.3	Einschweißen	188
16	Abschleppöse ersetzen	190
16.1	Originalteile ausbauen	190
16.2	Neuteil vorbereiten	190
16.3	Einschweißen	191



5 Verzinkte Karosserieteile, hoch/ höchst feste und warm umgeformte Karosseriebleche

⇒ „5.1 Karosserie“, Seite 8

5.1 Karosserie

Der Aufbau dieses Fahrzeugs ist zum überwiegenden Teil aus verzinktem Stahlblech gefertigt.

Hoch/höchst feste und warm umgeformte Karosseriebleche -
Übersicht

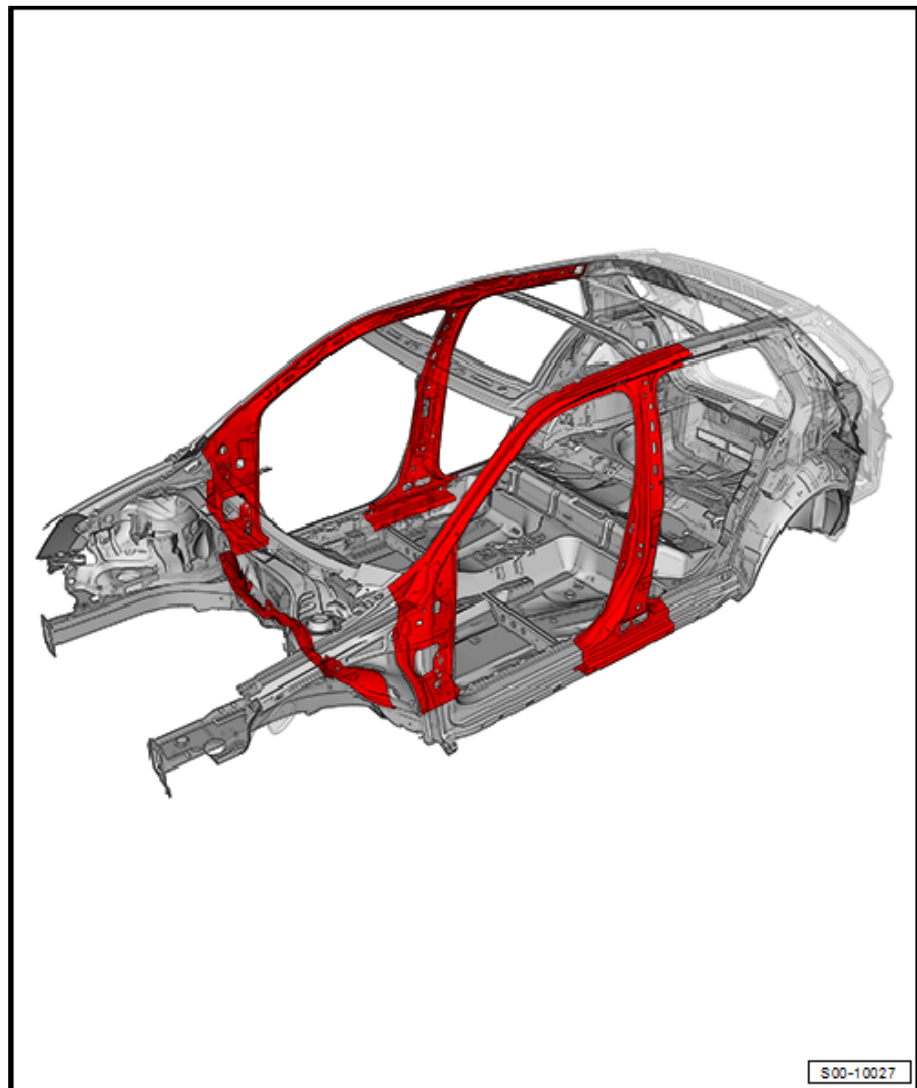

Grundsätzliche Hinweise beachten⇒ Allgemeine Hinweise; Karosserie-Instandsetzung, Karosserie-Montagearbeiten ; Grundsätzliche Hinweise; Hoch/höchst feste und warm umgeformte Karosseriebleche .

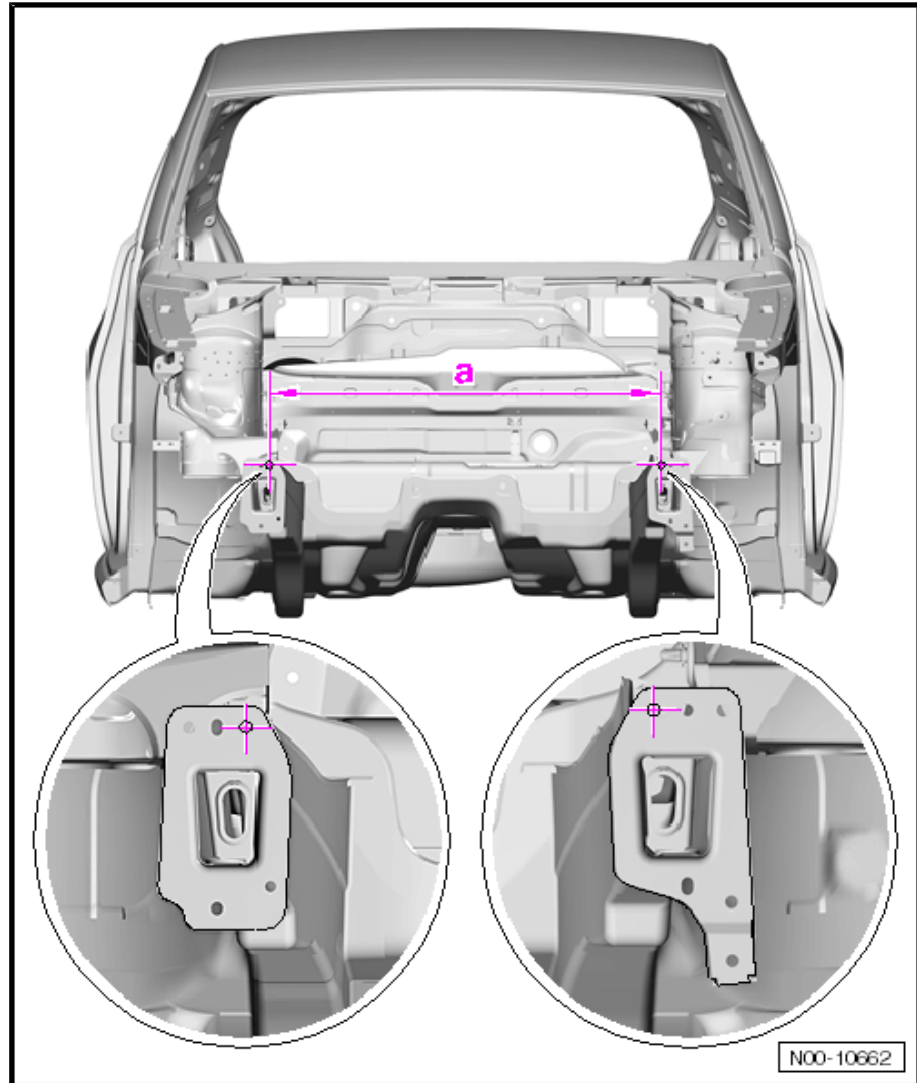

Maß -a- = 866 mm \pm 2,0 mm

Längsträger oben vorn

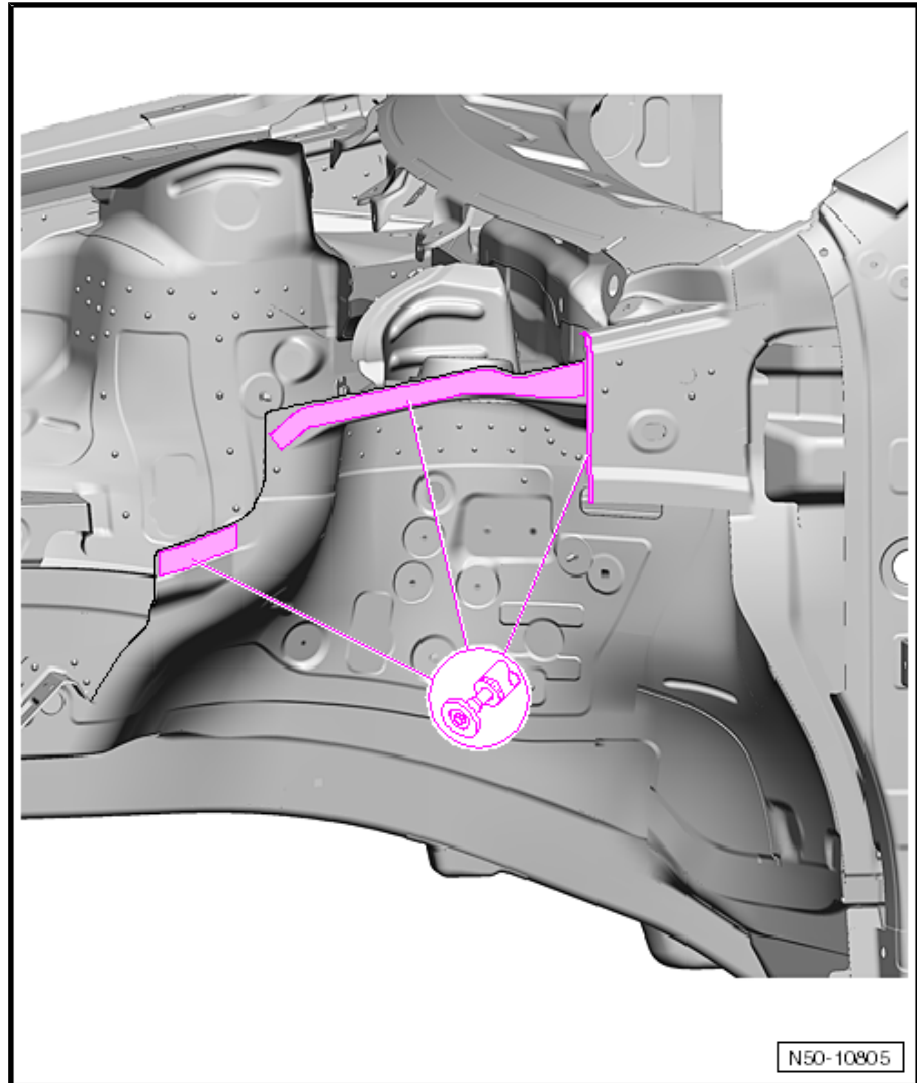

- Reststücke entfernen.
- Reste entfernen.

5.2 Neuteil vorbereiten



Vorsicht!

Sicherheitshinweise beachten! ⇒ Allgemeine Hinweise; Karosserie-Instandsetzung, Karosserie-Montagearbeiten ; Sicherheitsmaßnahmen

- ◆ Längsträger für Radhaus oben innen

51 – Karosserie mitte

1 Dach ersetzen, Fabia III

⇒ „1.1 Werkzeuge“, Seite 89

⇒ „1.2 Ausbauen“, Seite 90

⇒ „1.3 Neuteil vorbereiten“, Seite 92

⇒ „1.4 Dachversenkung einstellen“, Seite 93

⇒ „1.5 Dach einkleben“, Seite 95

⇒ „1.6 Einschweißen“, Seite 101

1.1 Werkzeuge

Benötigte Spezialwerkzeuge, Prüf- und Messgeräte sowie Hilfsmittel

◆ Z. B. Druckluftpistole - V.A.G 1761/1-

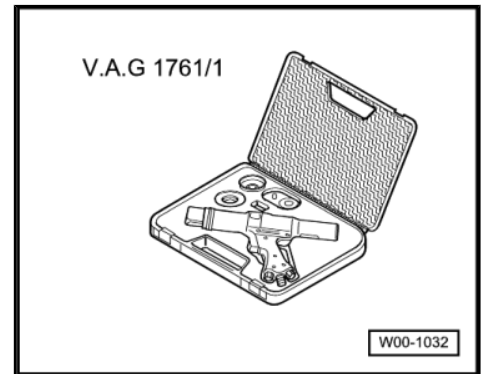

◆ Z. B. Kartuschen-Heizgerät - V.A.G 1939 A-

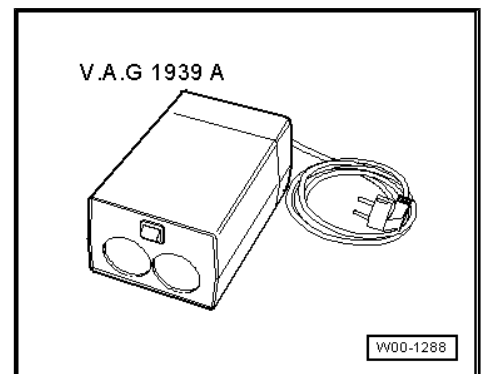

◆ Z. B. Doppelkartuschenpistole - VAS 5237-

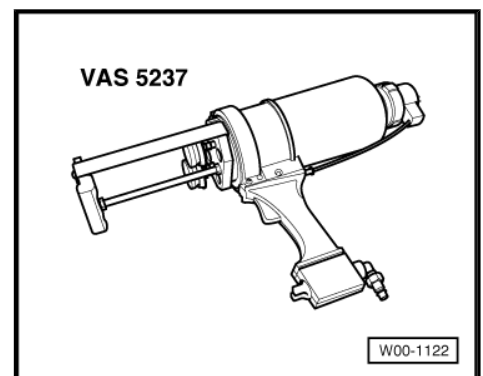

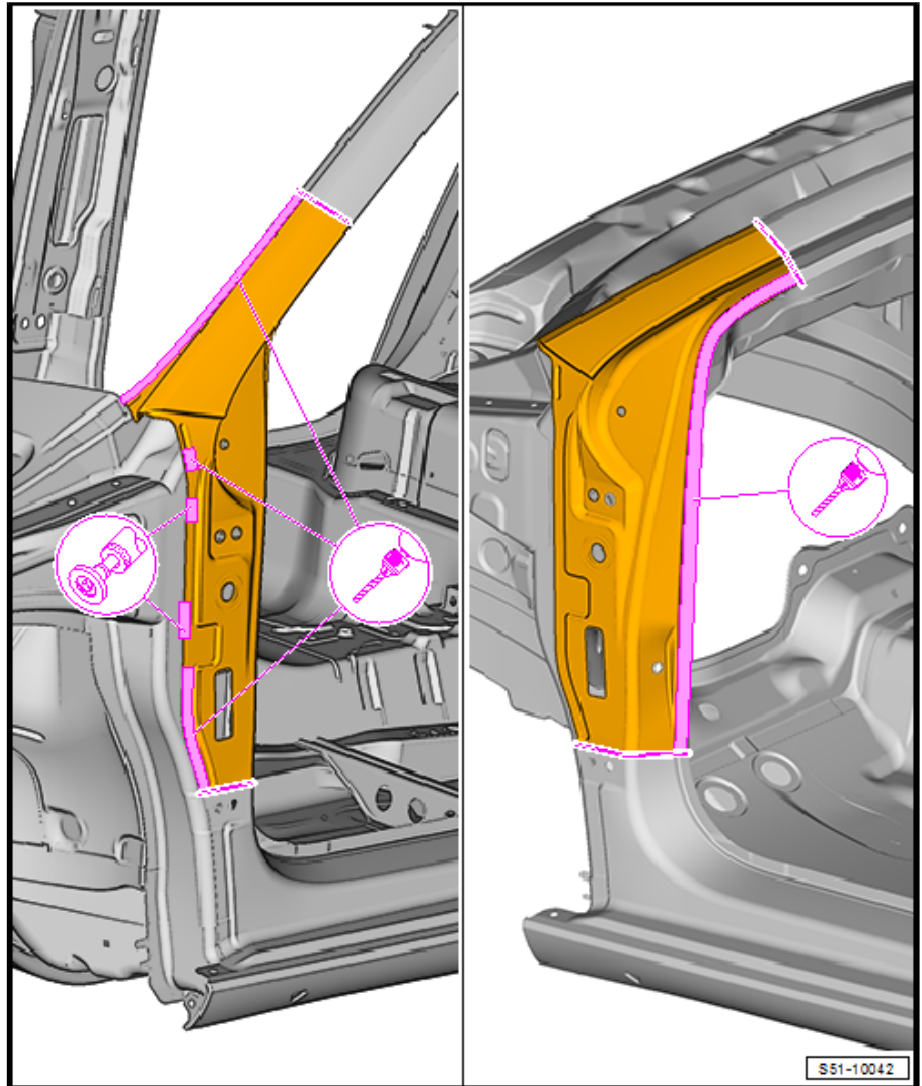

- Trennschnitte je nach Beschädigung legen und ausführen.
- Originalverbund lösen.
- Reste entfernen.

2.2 Neuteil vorbereiten



Vorsicht!

Sicherheitshinweise beachten! ⇒ Allgemeine Hinweise; Karosserie-Instandsetzung, Karosserie-Montgearbeiten ; Sicherheitsmaßnahmen

Neuteil

- ◆ A-Säule
- ◆ 2K-Epoxidklebstoff - DA 001 730 A2-
- ◆ Schaumformteil