



Skoda Fabia 1
(1999-2007)



Karosserie Instandsetzung



Inhaltsverzeichnis

00 - Technische Daten	1
1 Grundsätzliche Hinweise	1
1.1 Grundsätzliche Hinweise	1
2 Technische Daten	2
2.1 Fahrzeug-Identifizierungsnummer	2
2.2 Typschild	2
2.3 Fahrzeugdatenträger	3
3 Sicherheitsmaßnahmen	4
3.1 Sicherheitsmaßnahmen	4
4 Schaumstoffformteile	5
4.1 Schaumstoffformteile	5
4.2 Schaumstoffformteil ersetzen	5
5 Karosserie-Kontrollspaltmaße	6
5.1 Spaltmaße vorn	6
5.2 Spaltmaße hinten (Fabia)	7
5.3 Spaltmaße hinten (Fabia Combi)	8
5.4 Spaltmaße hinten (Fabia Stufenheck)	9
6 Karosseriemaße	10
6.1 Karosserie vorn	10
6.2 Karosserie Mitte	11
6.3 Karosserie hinten	11
6.4 Bodengruppe vorn	12
6.5 Bodengruppe Mitte	13
6.6 Bodengruppe hinten	14
7 Werkzeuge	16
7.1 Liste der Werkzeuge	16
8 Richtbank	17
8.1 Übersicht Richtbank Celette mit VAS 5224	17
8.2 Übersicht der Richtwinkelpositionen vorn	18
8.3 Übersicht der Richtwinkelpositionen Mitte	21
8.4 Übersicht der Richtwinkelpositionen hinten (Fabia)	23
8.5 Übersicht der Richtwinkelpositionen hinten (Fabia Combi und Fabia Stufenheck)	25
50 - Karosserie vorn	27
1 Karosserie vorn in Stand setzen	27
1.1 Motorlagerkonsole rechts ersetzen	27
1.2 Verstärkung Längsträger oben ersetzen	28
1.3 Längsträger für Radhaus oben ersetzen	30
1.4 Radhaus vorn ersetzen	32
1.5 Längsträger vorn ersetzen	34
1.6 Pralldämpferaufnahme ersetzen	35
51 - Karosserie mitte	38
1 Karosserie Mitte in Stand setzen	38
1.1 Dach ersetzen	38
1.2 Dach ersetzen, Fabia Stufenheck	41
1.3 Dachquerträger hinten ersetzen, Fabia Stufenheck	43
1.4 A-Säule außen ersetzen	44
1.5 A-Säule innen ersetzen	47
1.6 B-Säule außen ersetzen	49
1.7 B-Säule innen ersetzen	51
1.8 Unterholm außen ersetzen	53



1.9	Bodenblech Teilstück ersetzen	55
53	- Karosserie hinten	59
1	Karosserie hinten in Stand setzen	59
1.1	Abschlussblech hinten ersetzen, Fabia und Fabia Combi	59
1.2	Abschlussblech hinten ersetzen, Fabia Stufenheck	63
1.3	Kofferraumboden ersetzen, Fabia, Fabia Combi und Fabia Stufenheck	66
1.4	Seitenteil hinten ersetzen, Fabia	68
1.5	Seitenteil hinten ersetzen, Fabia Combi	71
1.6	Seitenteil hinten ersetzen, Fabia Stufenheck	74
1.7	Radhaus hinten ersetzen	77
1.8	Radhaus außen ersetzen - Teilstück	79



5.3 Spaltmaße hinten (Fabia Combi)

Zum Einstellen oder Kontrollieren das Spezialwerkzeug z. B. 3371 verwenden.

- 1 - $3,5 + 1$ mm
- 2 - $3,5 + 1$ mm
- 3 - $3 + 1$ mm
- 4 - $0,7 + 0,5$ mm
- 5 - $1,5 + 1/- 0,5$ mm
- 6 - $1,5 + 1/- 0,5$ mm
- 7 - $4,0 + 1$ mm
- 8 - $3,7 + 1$ mm
- 9 - $4,0 + 1,6$ mm
- 10 - $4,0 + 1,5$ mm

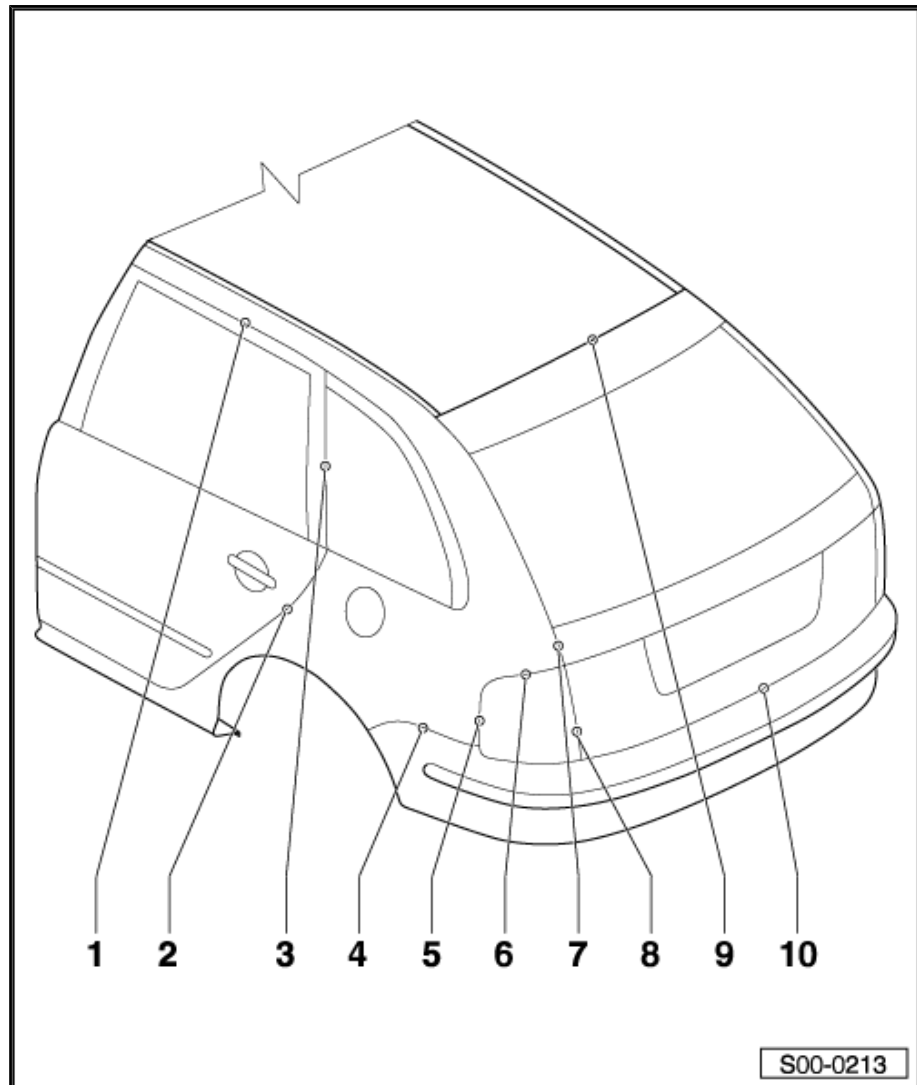



- 2 - MZ 142
- 4 - auf Pos. 2 befestigt
- 6 - MZ 200
- 7 - MZ 260
- 8 - MZ 602
- 10 , 11, 17 - gehört zu Pos. 8
- 12 - MZ 260
- 16 - MZ 140
- 20 - auf Pos. 18 befestigt
- 22 - MZ 080
- 24 - MZ 140
- 26 - MZ 080
- 27, E45 - gehört zu Pos. 26
- 28 - MZ 260
- 30 - auf Pos. 28 befestigt
- 32 - MZ 200
- 34 - gehört zu Pos. 32
- 36 - MZ 200

nur Fabia Combi und Fabia
Stufenheck

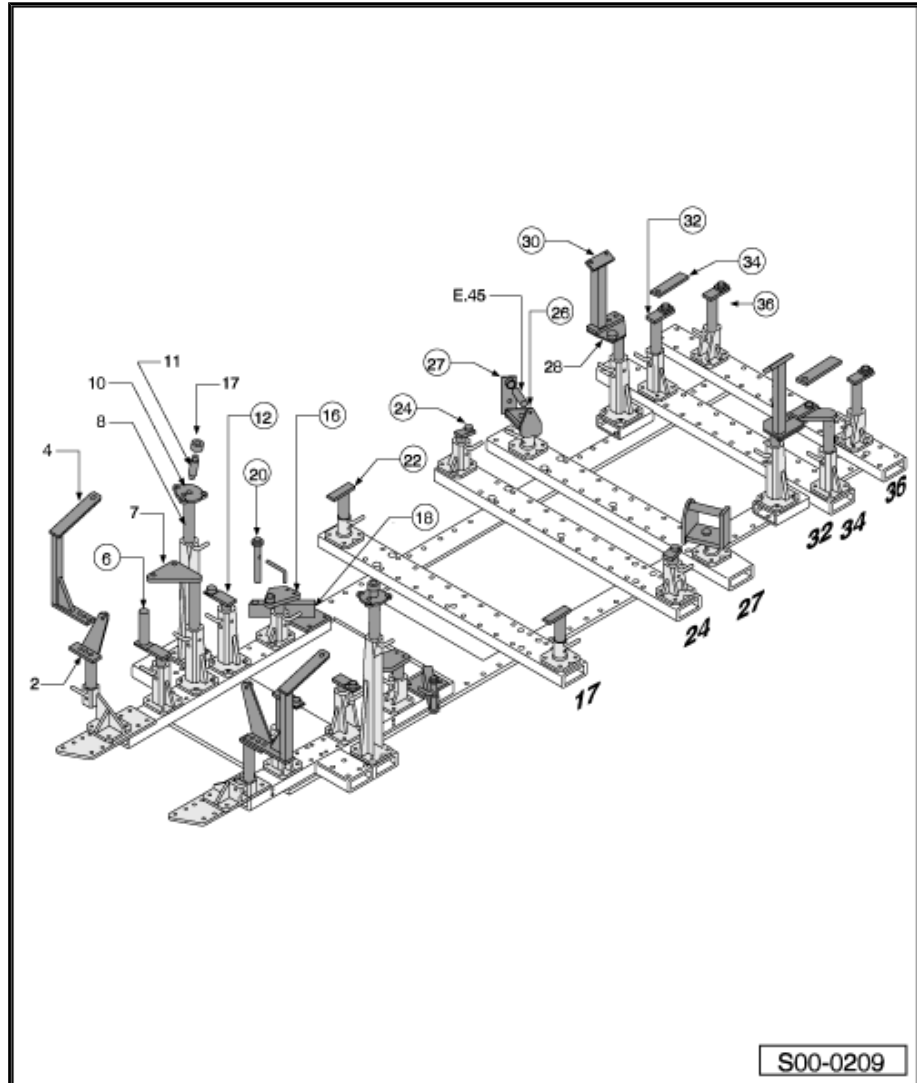

8.2 Übersicht der Richtwinkelpositionen vorn

- 2 - Aufnahme für Pralldämpfer vorn
- 4 - Aufnahme für Längsträger oben

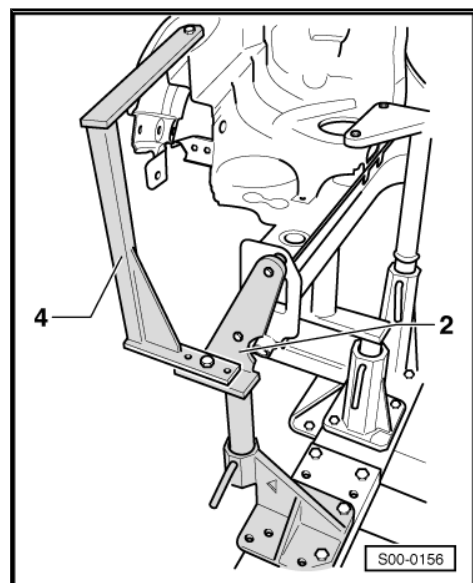



Trennstellen

- Originalverbund lösen.
- Motorlagerkonsole abnehmen.

Ersatzteil

- ◆ Motorlagerkonsole

1.1.1 Neuteil vorbereiten

- Löcher für SG-Lochnaht bohren, \varnothing 7 mm.

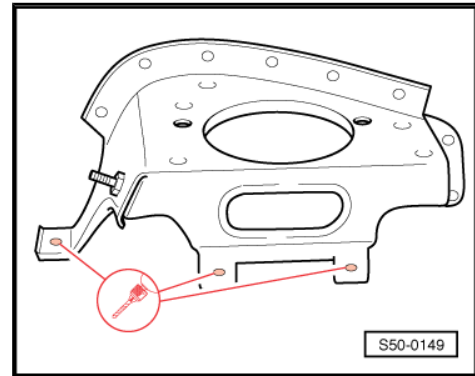

1.1.2 Einschweißen

- Neuteil einpassen und auf Richtwinkel fixieren.
- Motorlagerkonsole einschweißen, RP-Punktnaht.
- Restschnitte einschweißen, SG-Lochnaht.

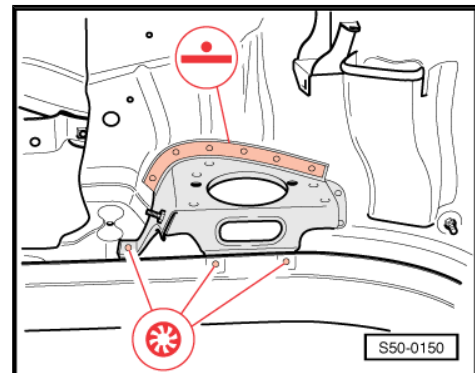

1.2 Verstärkung Längsträger oben ersetzen



Vorsicht!

Allgemeine Hinweise beachten! → Allgemeine Hinweise; Karosserie-Instandsetzung, Karosserie-Montagearbeiten

Trennstellen



ACHTUNG!

Da beim Schweißen, Trennen mit Funken erzeugenden Geräten/Werkzeugen oder Löten in geschäumten Bereichen für Mensch und Umwelt besonders gesundheitsschädigende Gase entstehen, sind diese Verfahren in jedem Fall zu unterlassen.

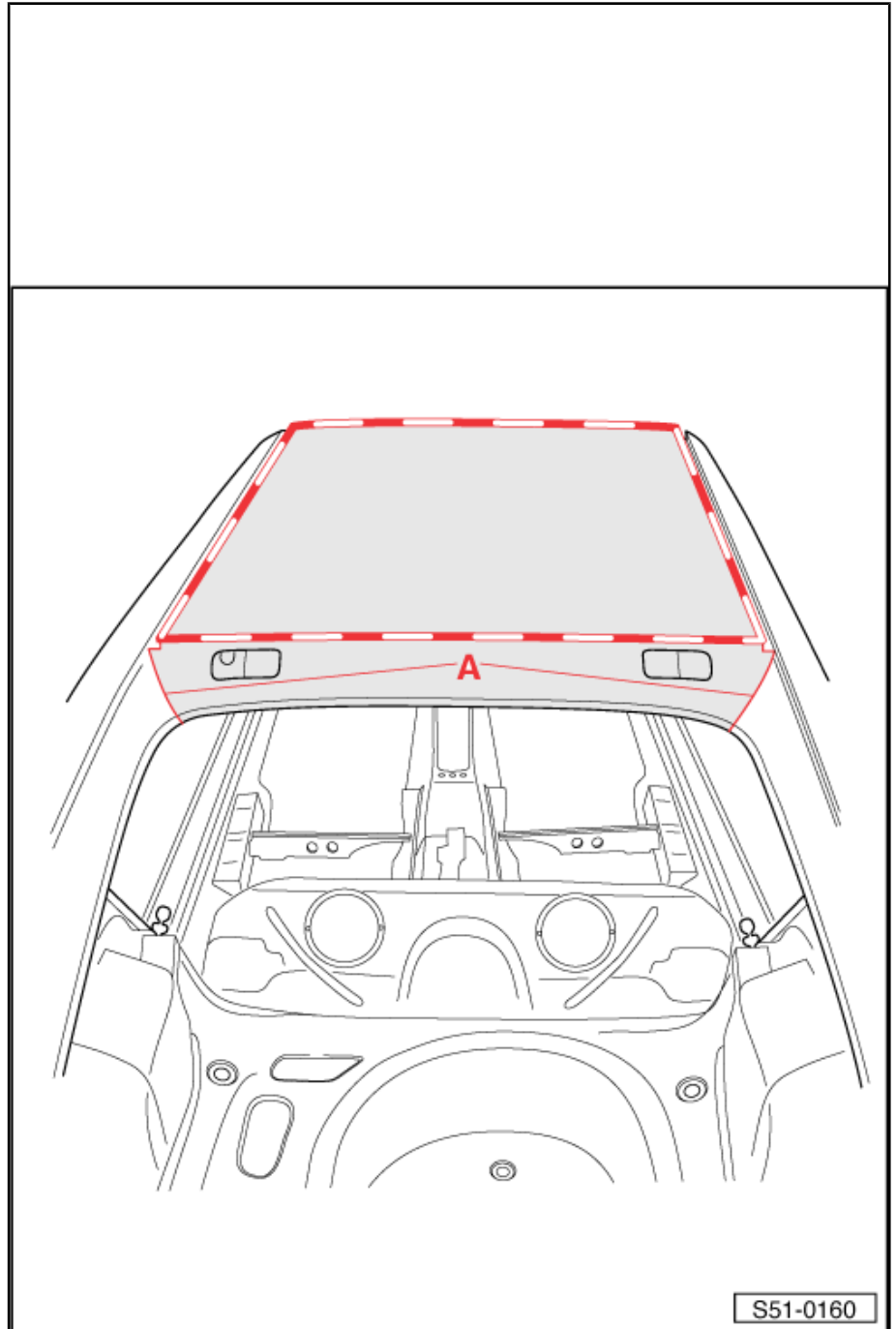

 Hinweis

Arbeitsablauf von Dachersatz ist bei Fabia Combi nahezu identisch. Bei Fabia Combi ist das Dach lediglich ca. 30 cm länger.

Trennstellen

- Dach grob austrennen.

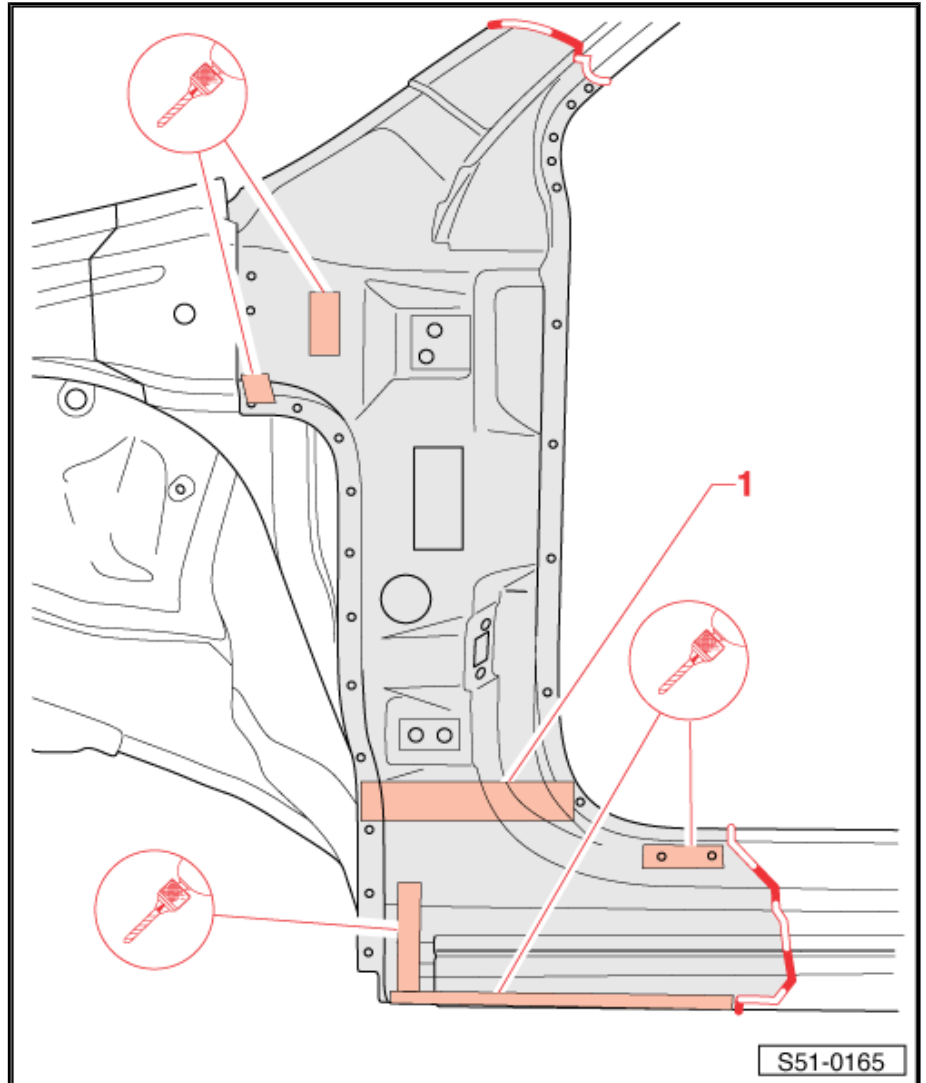

1 - Ausgeschäumter Bereich

Trennstellen

- Trennschnitte je nach Beschädigung legen.



ACHTUNG!

Da beim Schweißen, Trennen mit Funken erzeugenden Geräten/Werkzeugen oder Löten in geschäumten Bereichen für Mensch und Umwelt besonders gesundheitsschädigende Gase entstehen, sind diese Verfahren in jedem Fall zu unterlassen.



Hinweis

- ◆ *Innen liegende Verstärkungen A-Säule nicht beschädigen.*
- ◆ *Nicht im Bereich der Türscharniere trennen.*
- Originalverbund lösen.
- Im Bereich Unterholm oben und unten Schweißpunkte zu Unterholmverstärkung abbohren.