

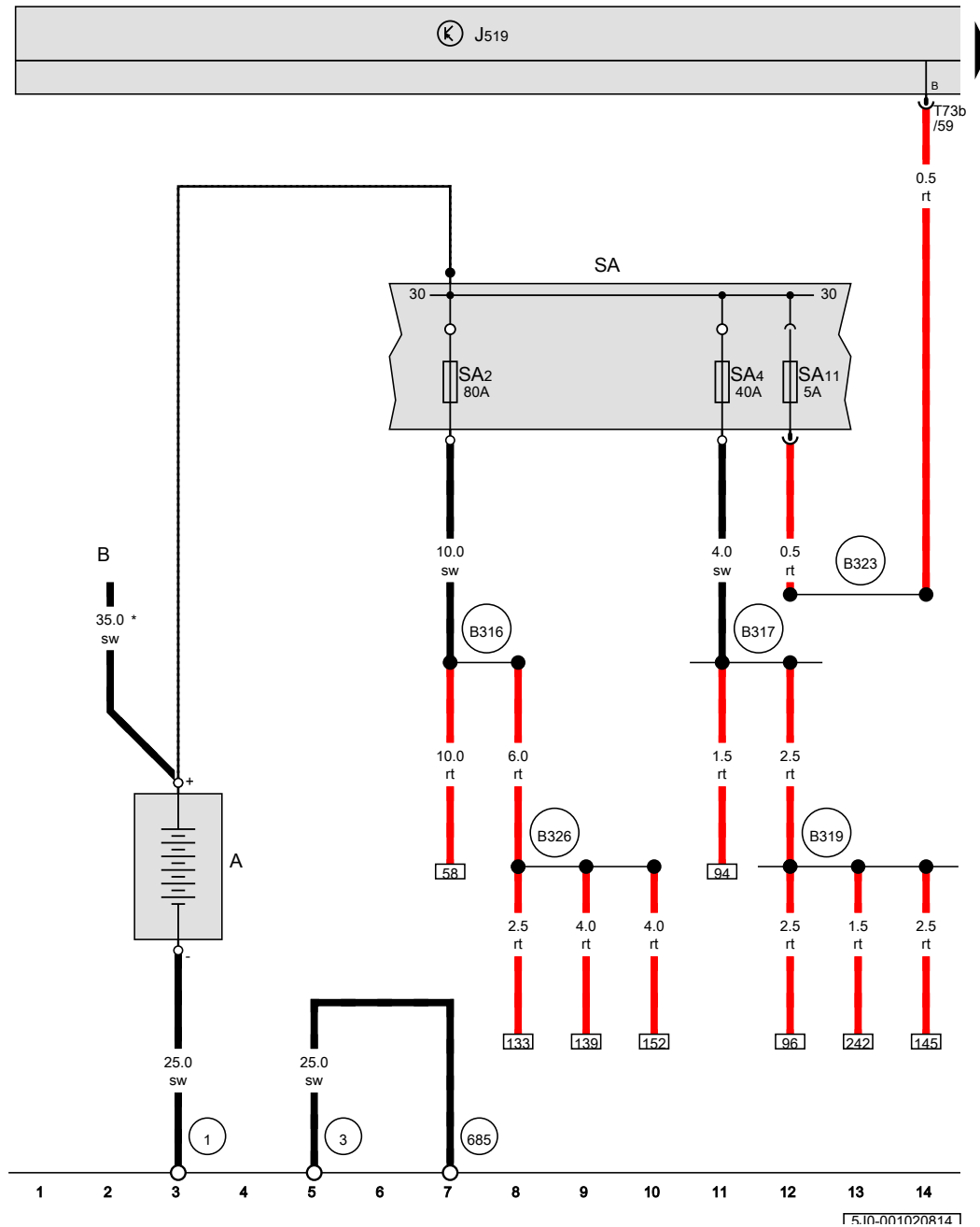

Skoda Roomster
(2006-2015)



Schaltpläne / Stromlaufpläne 05.2013 - 05.2015



Batterie, Sicherungshalter A

- A Batterie
- B Anlasser
- J519 Bordnetzsteuergerät
- SA Sicherungshalter A
- SA2 Sicherung 2 auf Sicherungshalter A
- SA4 Sicherung 4 auf Sicherungshalter A
- SA11 Sicherung 11 auf Sicherungshalter A
- T73b Steckverbindung, 73fach

- 1 Masseband, Batterie - Aufbau
- 3 Masseband, Motor - Aufbau
- 685 Massepunkt 1 am Längsträger vorn rechts
- B316 Plusverbindung 2 (30a) im Hauptleitungsstrang
- B317 Plusverbindung 3 (30a) im Hauptleitungsstrang
- B319 Plusverbindung 5 (30a) im Hauptleitungsstrang
- B323 Plusverbindung 9 (30a) im Hauptleitungsstrang
- B326 Plusverbindung 12 (30a) im Hauptleitungsstrang
- * siehe gültigen Stromlaufplan für Motor

- ws = weiss
- sw = schwarz
- ro = rot
- rt = rot
- br = braun
- gn = grün
- bl = blau
- gr = grau
- li = lila
- vi = lila
- ge = gelb
- or = orange
- rs = rosa

Taster für Warnlicht, Lampe für Blinklicht vorn links, Lampe für Blinklicht vorn rechts, Lampe für Seitenblinkleuchte links, Lampe für Seitenblinkleuchte rechts

- E229 Taster für Warnlicht
- J519 Bordnetzsteuergerät
- K6 Kontrollleuchte für Warnblinkanlage
- L76 Lampe für Tasterbeleuchtung
- M5 Lampe für Blinklicht vorn links
- M7 Lampe für Blinklicht vorn rechts
- M18 Lampe für Seitenblinkleuchte links
- M19 Lampe für Seitenblinkleuchte rechts
- T6e Steckverbindung, 6fach
- T73a Steckverbindung, 73fach
- T73b Steckverbindung, 73fach

- 368 Masseverbindung 3 im Hauptleitungsstrang
- 374 Masseverbindung 9 im Hauptleitungsstrang
- 375 Masseverbindung 10 im Hauptleitungsstrang
- B630 Plusverbindung (Blinkleuchte links) im Hauptleitungsstrang
- B631 Plusverbindung (Blinkleuchte rechts) im Hauptleitungsstrang

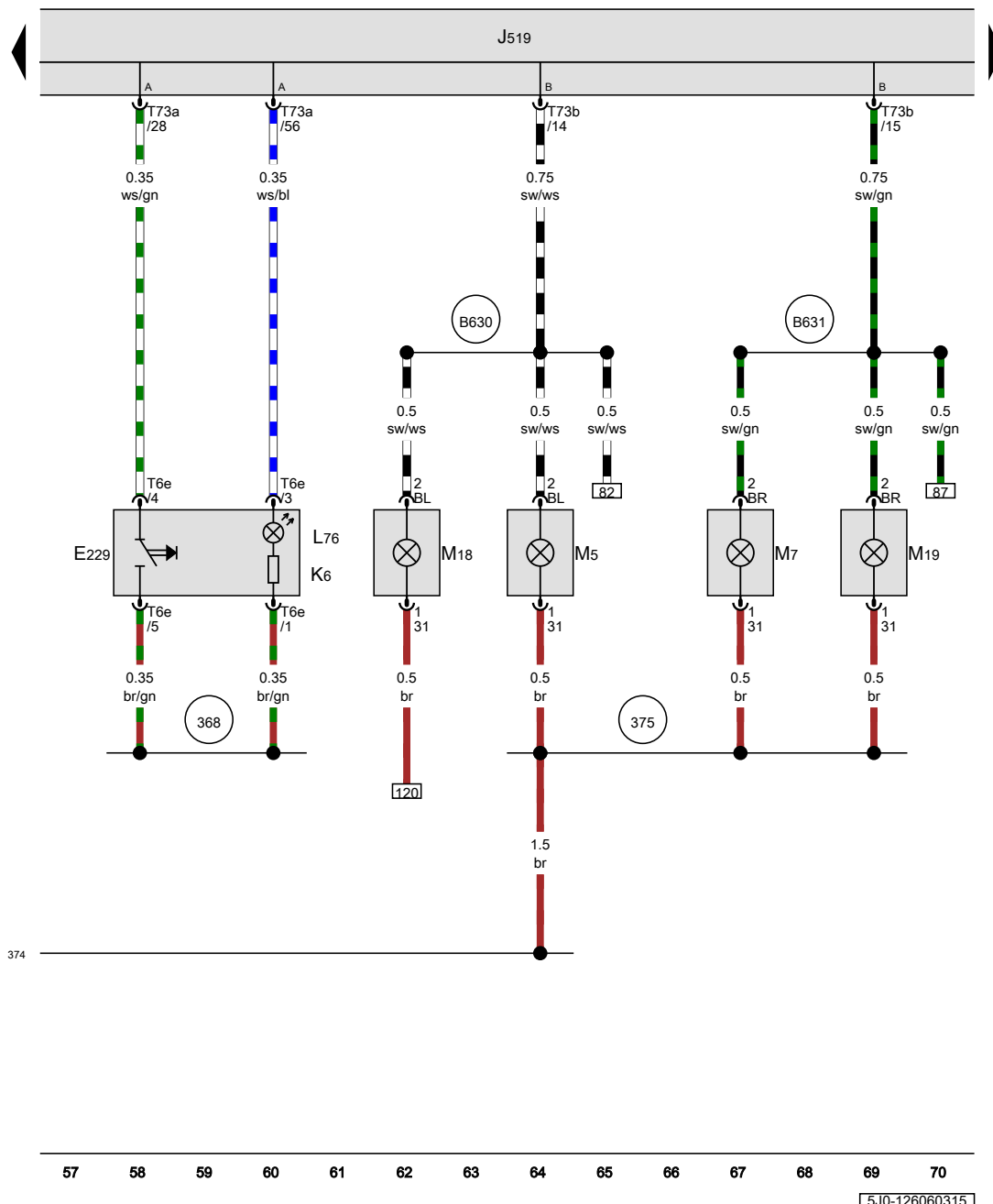

- ws = weiss
- sw = schwarz
- ro = rot
- rt = rot
- br = braun
- gn = grün
- bl = blau
- gr = grau
- li = lila
- vi = lila
- ge = gelb
- or = orange
- rs = rosa

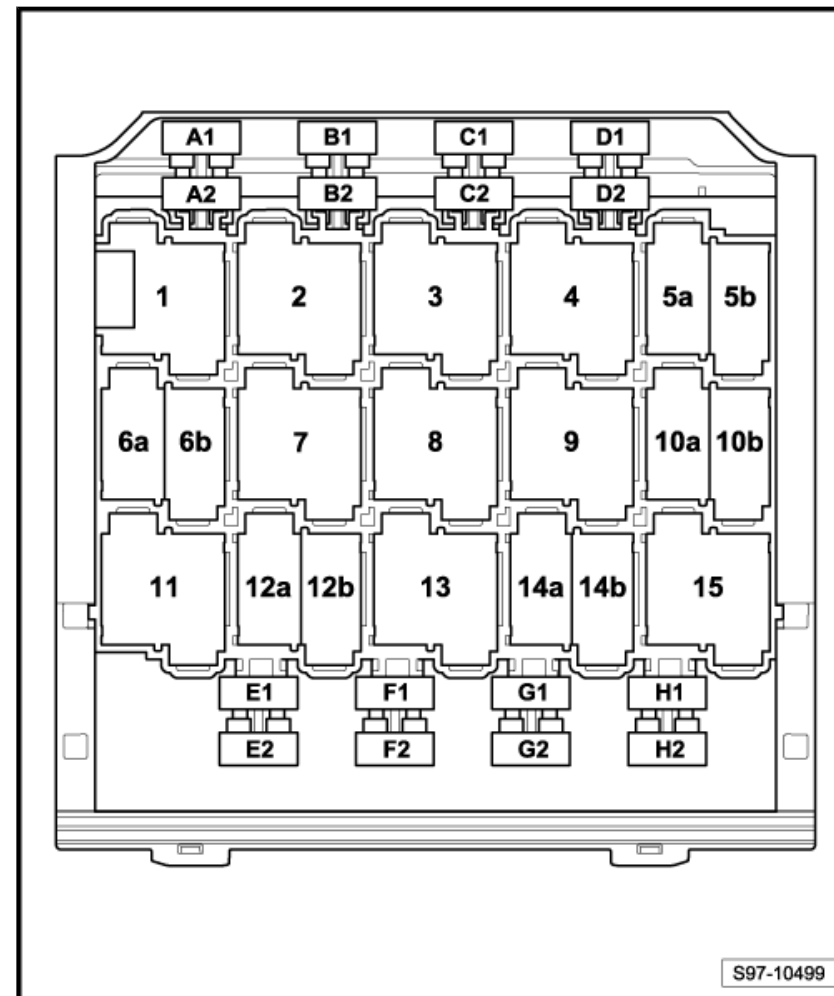

1.6.2 Sicherungsbelegung, ab Mai 2013 (für Fahrzeuge mit Linkslenker und Rechtslenker)

Nr.		Benennung im Stromlaufplan	Nennwert		Funktion/Bauteil
A1	-			-	nicht belegt
A2	-			-	nicht belegt
B1	-			-	nicht belegt
B2	-			-	nicht belegt

1 Massepunkte

1.1 Übersicht der Massepunkte im Motorraum

13 - Massepunkt im Motorraum rechts

- ❑ Einbauort ⇒ [Seite 2](#)

685 - Massepunkt 1 am Längsträger vorn rechts

- ❑ Einbauort ⇒ [Seite 2](#)

3 - Masseband, Motor - Aufbau

- ❑ Einbauort ⇒ [Seite 2](#)

19 - Massepunkt Nähe Zündspule

- ❑ Einbauort ⇒ [Seite 3](#)

1 - Masseband, Batterie - Aufbau

- ❑ Einbauort ⇒ [Seite 3](#)

12 - Massepunkt im Motorraum links

- ❑ Einbauort ⇒ [Seite 4](#)

672 - Massepunkt 2 am Längsträger vorn links

- ❑ Einbauort ⇒ [Seite 4](#)

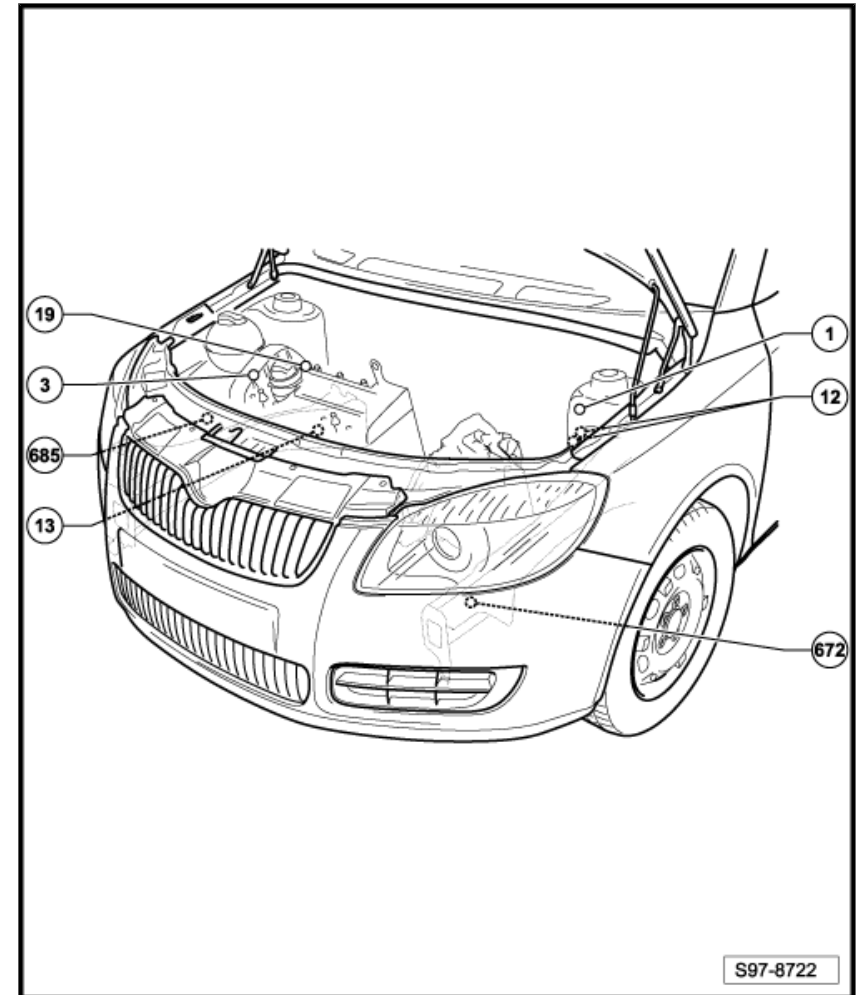

1.23 Mechatronik für Doppelkupplungsgetriebe -J743-

1.23.1 Einbauort:

Auf dem Doppelkupplungsgetriebe -Pfeil-.

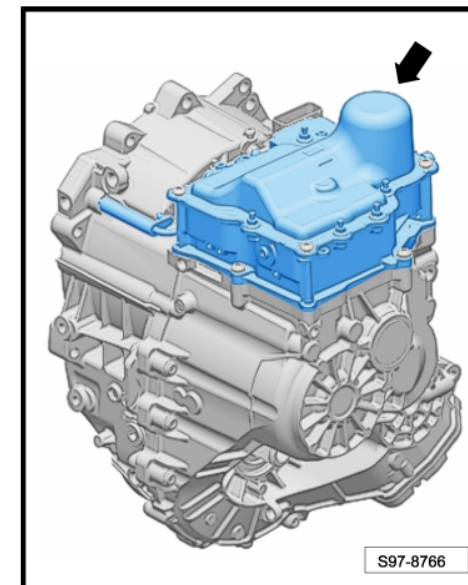

1.23.2 Steckerbelegung:

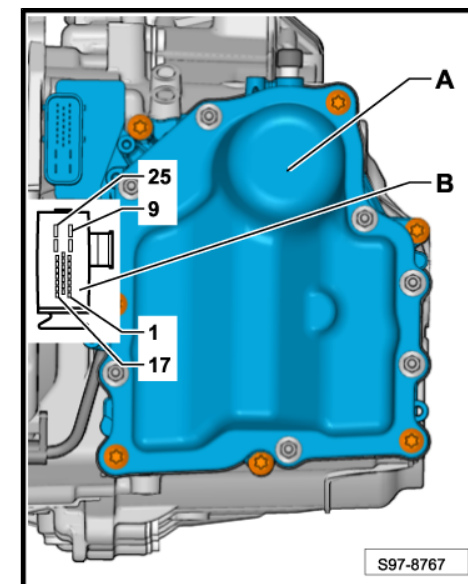

1.28 Steuergerät für ABS -J104-

1.28.1 Einbauort (nur für Fahrzeuge mit Linkslenker):

An der Spritzwand im Motorraum, rechts -Pfeil-.

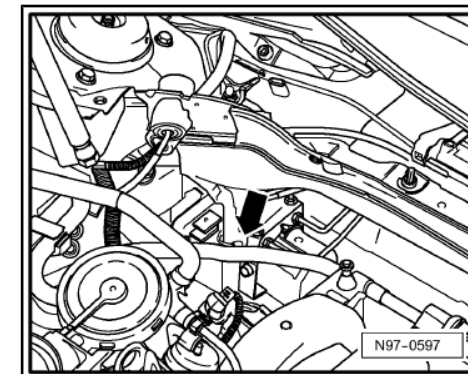

1.28.2 Einbauort (nur für Fahrzeuge mit Rechtslenker):

An der Spritzwand im Motorraum, links -Pfeil-.

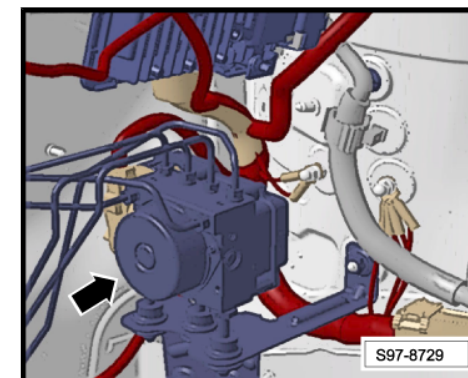

1.9 Schließeinheit für Zentralverriegelung Fahrerseite -F220-

1.9.1 Einbauort (nur für Fahrzeuge mit Linkslenker):

Am Aggregateträger -Pfeil-.

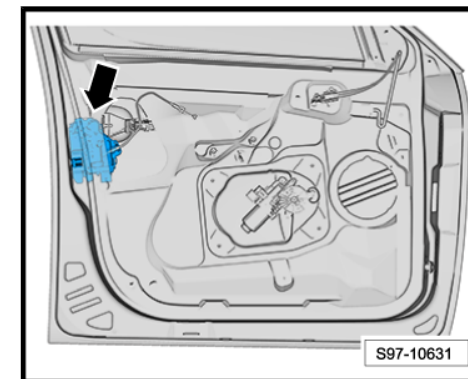

1.9.2 Einbauort (nur für Fahrzeuge mit Rechtslenker):

Am Aggregateträger -Pfeil-.

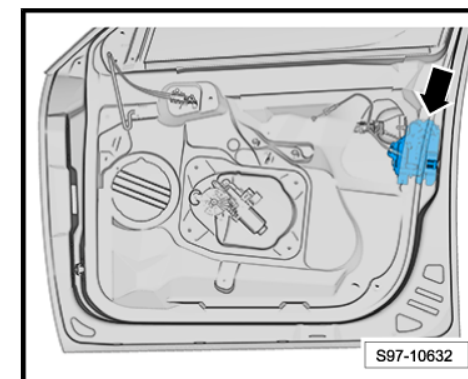

1.10 Bedienungseinheit für Fensterheber in Fahrtür -E512-

1.10.1 Einbauort (nur für Fahrzeuge mit Linkslenker):

An der Verkleidung Tür vorn links -Pfeil-.

