



Skoda Roomster
(2006-2015)



Elektrische Anlage



Inhaltsverzeichnis

27 - Anlasser, Stromversorgung, GRA	1
1 Kontaktkorrosion	1
2 Batterie	2
2.1 Grundsätzliches	2
2.2 Warnhinweise und Sicherheitsvorschriften bei Arbeiten an der Batterie	2
2.3 Arbeitsablauf bei Ab- und Anklemmen der Batterie	2
2.4 Batterie prüfen	4
2.5 Batterie laden	4
2.6 Batterie aus- und einbauen	4
2.7 Batterieparametrierung	7
2.8 Batterieträger aus- und einbauen	8
3 Einzubauende Batteriearten	9
4 Anlasser	10
4.1 Anlasser aus- und einbauen	10
5 Drehstromgenerator	12
5.1 Drehstromgenerator aus- und einbauen	12
5.2 Befestigung B+ Leitung am Drehstromgenerator	13
5.3 Kohlebürsten für Drehstromgenerator prüfen	14
5.4 Spannungsregler Bosch aus- und einbauen	14
5.5 Spannungsregler Valeo aus- und einbauen	14
5.6 Keilrippenriemenscheibe am Drehstromgenerator aus- und einbauen	15
5.7 Keilrippenriemenscheibe mit Freilauf aus- und einbauen	16
6 Start-Stopp-System	17
6.1 Sicherheitsmaßnahmen für Fahrzeuge mit Start-Stopp-System	17
6.2 Allgemeine Beschreibung	17
6.3 Fehlererkennung und Fehleranzeige	18
6.4 Batterienachladung oder Fremdstart an Fahrzeugen mit Start-Stopp-System	18
6.5 Batterie bei Fahrzeugen mit „Start-Stopp“-System ersetzen	18
6.6 Spannungsstabilisator J532	18
6.7 Steuergerät für Batterieüberwachung J367	19
6.8 Taster für Start-Stopp-System	19
90 - Armaturen, Instrumente	20
1 Schalttafeleinsatz	20
1.1 Allgemeine Beschreibung	20
1.2 Eigendiagnose des Schalttafeleinsatzes	21
1.3 Schalttafeleinsatz anpassen/ersetzen	21
1.4 Schalttafeleinsatz aus- und einbauen	21
1.5 Anschlussbelegung des Steckanschlusses am Schalttafeleinsatz	22
1.6 Kontrollleuchten im Schalttafeleinsatz	22
1.7 Durchsichtscheibe des Schalttafeleinsatzes ersetzen	23
1.8 Service-Intervall-Anzeige	23
2 Geschwindigkeitsregelanlage (GRA)	24
91 - Radio, Telefon, Navigation	25
1 Radio	25
1.1 Allgemeine Hinweise	25
1.2 Elektronische Anti-Diebstahl-Codierung	25
1.3 Gesamtübersicht der Radioanlage	26
1.4 Radio aus- und einbauen	27
1.5 Steckverbindungen am Radio	30
1.6 Eigendiagnose der Radioanlage	31



2	Antennen, Antennenmodule aus- und einbauen und Antennenleitungen ersetzen	32
2.1	Dachantenne für Radio	32
2.2	Dachantenne für Radio- und Telefonbetrieb - bis MJ 2010	34
2.3	Dachantenne für Radio-, Navigation- und Telefonbetrieb - ab MJ 2011	34
2.4	Antenne für Navigation GPS - bis MJ 2010	35
2.5	Frontscheibenantenne	36
2.6	Antennenmodul R254	36
2.7	Antennenleitungen ersetzen	37
3	Navigationssystem	38
3.1	Allgemeine Beschreibung	38
3.2	Allgemeine Hinweise	38
3.3	Elektronische Anti-Diebstahl-Codierung	38
3.4	Gesamtübersicht des Navigationssystems	39
3.5	Navigationssystem aus- und einbauen	41
3.6	Steckverbindungen am Navigationssystem	43
3.7	Antenne für Navigation GPS	44
3.8	Diagnose des Navigationssystems	44
4	Telefonanlage	45
4.1	Handyvorbereitung	45
4.2	Halterung für Handy aus- und einbauen	46
4.3	Steuergerät für Bedienungselektronik des Handys J412 aus- und einbauen	46
4.4	Mikrofon für Telefon R38 aus- und einbauen	47
5	Multifunktionsmodul J527	48
5.1	Allgemeine Beschreibung, aus- und einbauen	48
5.2	Diagnose des Multifunktionsmoduls J527	48
6	Multifunktionslenkrad	49
6.1	Allgemeine Beschreibung	49
6.2	Diagnose des Multifunktionslenkrads	49
6.3	Multifunktionslenkrad - Fahrzeuge bis KW 04.2013	49
6.4	Multifunktionslenkrad - Fahrzeuge ab KW 05.2013	50
7	Anschluss für externe Audioquellen R199 (AUX)	52
7.1	Anschluss für externe Audioquellen „AUX“ aus- und einbauen	52
8	Multimedien-Steckdose MEDIA-IN (Multimediabuchse) mit Steuergerät für Multimediasystem J650	53
8.1	Steuergerät für Multimediasystem J650 mit integrierter Steckdose aus- und einbauen	53
9	CD-Wechsler	55
9.1	CD-Wechsler aus- und einbauen	55
9.2	Anschlussbelegung am CD-Wechsler	56
10	Lautsprecheranordnung	57
10.1	Tieftonlautsprecher vorn und hinten aus- und einbauen	57
10.2	Hochtonlautsprecher vorn aus- und einbauen	57
10.3	Hochtonlautsprecher hinten aus- und einbauen	57
92 - Scheibenwisch- und -waschanlage		59
1	Scheibenwaschanlage	59
1.1	Waschwasserbehälter, Pumpen und Sensor für Waschwasserstand aus- und einbauen - bis MJ 2010	59
1.2	Waschwasserbehälter, Pumpen und Sensor für Waschwasserstand aus- und einbauen - ab MJ 2011	60
1.3	Spritzdüsen für Frontscheibenwaschanlage aus- und einbauen	61
1.4	Waschwasserleitungen in Stand setzen	62
2	Frontscheibenwischenanlage	63
2.1	Frontscheibenwischenanlage aus- und einbauen	63
3	Heckscheibenwisch- und Waschanlage	65



3.1	Wischerarm mit Wischerblatt aus- und einbauen und seine Endstellung einstellen	65
3.2	Wischermotor aus- und einbauen	65
3.3	Spritzdüse ersetzen und einstellen	66
4	Scheinwerferreinigungsanlage	67
4.1	Pumpe für Scheinwerferreinigungsanlage V11 aus- und einbauen	67
4.2	Spritzdüsenhalter aus- und einbauen - bis MJ 2010	67
4.3	Hubzylinder für Spritzdüsen der Scheinwerfer aus- und einbauen - bis MJ 2010	68
4.4	Hubzylinder für Spritzdüsen der Scheinwerfer aus- und einbauen - ab MJ 2011	69
4.5	Scheinwerferreinigungsanlage entlüften	69
94	Leuchten, Lampen, Schalter - außen	70
1	Scheinwerfer - Halogenscheinwerfer	70
1.1	Scheinwerfer bis MJ 2010	70
1.2	Scheinwerfer ab MJ 2011	73
1.3	Scheinwerfer einstellen	78
1.4	Glühlampen im Scheinwerfer ersetzen - bis MJ 2010	78
1.5	Glühlampen im Halogenscheinwerfer ersetzen - ab MJ 2011	81
1.6	Glühlampen im Projektorscheinwerfer ersetzen - ab MJ 2011	82
1.7	Steuergerät für Kurvenlicht und Leuchtweitenregelung J745 aus- und einbauen	85
1.8	Scheinwerfer für Rechts- bzw. Linksverkehr ändern	86
2	Seitenblinkleuchten	89
2.1	Seitenblinkleuchten aus- und einbauen	89
3	Schlussleuchten	90
3.1	Montageübersicht	90
3.2	Schlussleuchte aus- und einbauen	90
3.3	Lampenträger aus- und einbauen und Glühlampen ersetzen	91
3.4	Lampe für Standlicht ersetzen	91
4	Kennzeichenleuchte	93
4.1	Kennzeichenleuchte aus- und einbauen	93
5	Hochgesetzte Bremsleuchte	94
5.1	Hochgesetzte Bremsleuchte und ihre Leuchtleiste aus- und einbauen	94
6	Nebelscheinwerfer, Nebelscheinwerfer mit der „Corner“-Funktion und Tagfahrlicht	95
6.1	Allgemeine Beschreibung, Fehlererkennung und Fehleranzeige	95
6.2	Nebelscheinwerfer, Nebelscheinwerfer mit der „Cornerlicht-Funktion“/Tagfahrlicht - Rundform aus- und einbauen	96
6.3	Nebelscheinwerfer mit der integrierten Cornerlicht-Funktion aus- und einbauen - bis MJ 2010	96
6.4	Nebelscheinwerfer mit der integrierten Cornerlicht-Funktion und Tagfahrlicht aus- und einbauen - ab MJ 2011	96
6.5	Nebelscheinwerfer einstellen	97
6.6	Glühlampen für Nebelscheinwerfer, Nebelscheinwerfer mit der „Corner“-Funktion und Tagfahrlicht ersetzen	97
6.7	Steuergerät für Kurvenlicht und Leuchtweitenregelung J745 aus- und einbauen	98
7	Lenkstockschalter	99
7.1	Lenkstockschalter aus- und einbauen	99
7.2	Rückstellring mit Schleifring aus dem Lenkstockschalter aus- und einbauen	100
7.3	Mittelstellung für Rückstellring mit Schleifring einstellen	101
8	Zündanlassschalter und Schließzylinder	102
8.1	Schließzylinder aus- und einbauen	102
8.2	Zündanlassschalter aus- und einbauen	103
8.3	Anschlussbelegung am Zündanlassschalter	104
8.4	Magnet für Zündschlüsselabzugssperre N376 aus- und einbauen	104
9	Einparkhilfe	106
9.1	Montageübersicht	106
9.2	Steuergerät für Einparkhilfe J446 aus- und einbauen	107



9.3	Warnsummer für Einparkhilfe hinten H15 aus- und einbauen	108
9.4	Geber für Einparkhilfe aus- und einbauen	108
9.5	Geberhalter für Einparkhilfe - Zuordnung, Einbaulage, Klebevorgang	109
9.6	Eigendiagnose der Einparkhilfe	111
96	- Leuchten, Lampen, Schalter - innen	112
1	Innenleuchten und Warnleuchte für Beifahrerairbagabschaltung	112
1.1	Innenleuchte in der Dachabdeckung aus- und einbauen	112
1.2	Handschuhfachleuchte aus- und einbauen	113
1.3	Kofferraumleuchte aus- und einbauen	113
1.4	Warnleuchte für Beifahrerairbagabschaltung aus- und einbauen	113
2	Schalter auf der Schalttafel, in der Mittelkonsole und in den Türen	114
2.1	Lichtschalter aus- und einbauen	114
2.2	Einsteller für Leuchtweitenregelung aus- und einbauen	114
2.3	Schalter für Tagfahrlicht aus- und einbauen	115
2.4	Schalter in der Mittelkonsole der Schalttafel aus- und einbauen	116
2.5	Schalter für Handschuhfachleuchte aus- und einbauen	116
2.6	Warnlichtschalter aus- und einbauen	116
2.7	Schalter für Spiegelverstellung aus- und einbauen	117
2.8	Schalter für elektrische Fensterheber aus- und einbauen	117
2.9	Schalter für Sitzheizung aus- und einbauen	118
2.10	Schalter für Innenbetätigung der Zentralverriegelung aus- und einbauen	119
2.11	Schalter für Deaktivierung der Innenraumüberwachung, ggf. Schalter für elektrische Betätigung der Heckklappe	119
2.12	Taster für Reifendruckkontrolle bzw. Taster für Start-Stopp-System aus- und einbauen	120
3	Signalhorn	121
3.1	Signalhorn aus- und einbauen	121
4	Diebstahlwarnanlage	122
4.1	Alarmhorn H12 aus- und einbauen	122
4.2	Sensor für Innenraumüberwachung G273 und Geber für Fahrzeugneigung G384 aus- und einbauen	122
4.3	Taster für Deaktivierung der Innenraumüberwachung aus- und einbauen	123
5	Steckdosen 12V, Zigarettenanzünder	124
5.1	Steckdose 12 V/Zigarettenanzünder in der Mittelkonsole aus- und einbauen	124
5.2	Kofferraumsteckdose 12 V aus- und einbauen	125
6	Wegfahrsicherung	127
6.1	Wegfahrsicherung - Fahrzeuge bis KW 12.10	127
6.2	Wegfahrsicherung - Fahrzeuge ab KW 13.10 (Facelift)	128
97	- Leitungen	132
1	Sicherungshalter und Relaisträger	132
1.1	Sicherungshalter aus der Schalttafel aus- und einbauen	132
1.2	Hauptsicherungskasten am Batterieträger aus- und einbauen	133
1.3	Hauptsicherungskasten und Stecksicherungshalter trennen und zusammenbauen	134
1.4	Hauptsicherungskasten direkt an der Batterie aus- und einbauen	135
1.5	Vorglühzeitrelais aus- und einbauen - Fahrzeuge mit Dieselmotoren	135
1.6	Relais vom Relaisträger aus- und einbauen	136
2	Steuergeräte	137
2.1	Bordnetzsteuergerät J519	137
2.2	Zentralsteuergerät für Komfortsystem J393	139
2.3	Diagnose-Interface für Datenbus J533 (Gateway)	140
3	Fahrzeugdiagnose-, Mess- und Informationssysteme	142
4	Leitungsstrang- und Steckerreparatur	143
5	Kontaktflächen-Reinigungsset VAS 6410 anwenden	144



6.3.1 Schaltereinheit für Bedienung des Radios und Telefons aus- und einbauen

Ausbauen

- Airbageinheit -2- im Lenkrad ausbauen ⇒ Karosserie - Montagearbeiten; Rep.-Gr. 69 .
- Leitungsstrang freilegen und Steckverbindung von der Schaltereinheit trennen.
- Schaltereinheit -1- auskippen -Pfeil A-, bis die Arretierbolzen gelöst werden, ein wenig in die Lenkradmitte schieben -Pfeil B- und herausnehmen.

Einbauen

Der Einbau erfolgt in umgekehrter Reihenfolge, dabei ist Folgendes zu beachten:



Hinweis

Bevor der Airbag eingebaut wird, muss geprüft werden, ob alle Verkabelungen richtig zurück in die Führungsnuten im Lenkradschaum eingedrückt sind. Herausragende Verkabelung kann durch die rückseitigen Teile des Airbags beschädigt werden.

- Wenn die Schaltereinheit mit integriertem Steuergerät ersetzt wurde, dann ist die Codierung mit ⇒ Fahrzeugdiagnosetester durchzuführen.

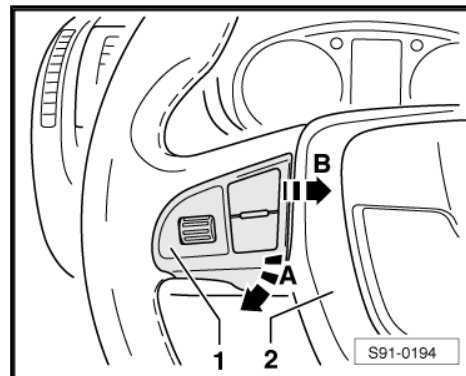

6.4 Multifunktionslenkrad - Fahrzeuge ab KW 05.2013

⇒ „6.4.1 Schaltereinheit für Bedienung des Radios und Telefons aus- und einbauen“, Seite 50

6.4.1 Schaltereinheit für Bedienung des Radios und Telefons aus- und einbauen

Ausbauen

- Airbageinheit im Lenkrad ausbauen ⇒ Karosserie - Montagearbeiten; Rep.-Gr. 69 .
- Stecker abziehen.
- Leiste mit Schaltereinheit -2- aus dem Lenkrad -1- mit Demontagekeil - 3409- vorsichtig heraushebeln -Pfeile-.

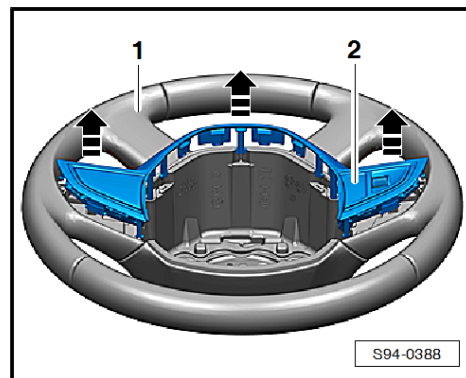



- Stecker -1- abziehen.
- Federdrahtbügel -2- entriegeln und Glühlampe -3- aus dem Scheinwerfergehäuse herausnehmen.
- Der Einbau erfolgt in umgekehrter Reihenfolge.

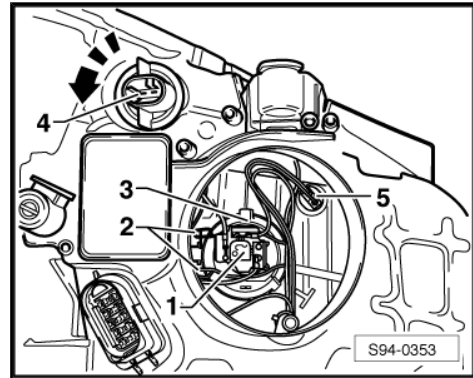

1.5.2 Lampe für Standlicht ersetzen

- Gummiabdeckkappe abnehmen.
- Fassung mit Lampe -5- herausnehmen.
- Glühlampe aus der Fassung entfernen.
- Nach Lampenwechsel Fassung mit Lampe in den Scheinwerfer bis zum Anschlag eindrücken.
- Gummiabdeckkappe aufsetzen.

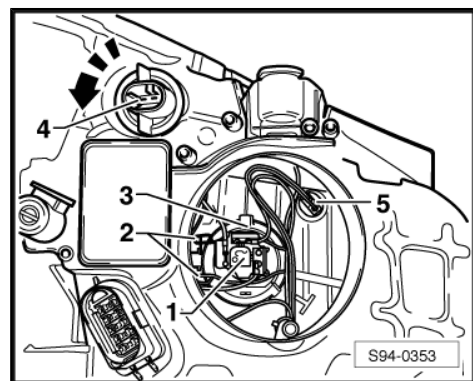

1.5.3 Lampe für Blinklicht ersetzen

- Lampenfassung mit Lampe -4- drehen -Pfeil- und herausnehmen.
- Defekte Glühlampe ersetzen.
- Der Einbau erfolgt in umgekehrter Reihenfolge.

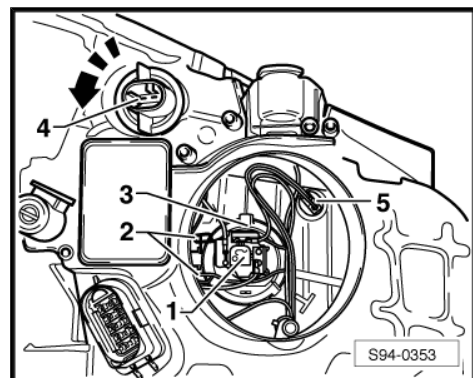

1.6 Glühlampen im Projektorscheinwerfer ersetzen - ab MJ 2011



ACHTUNG!

H7-Glühlampen stehen unter Druck und können beim Lampenwechsel platzen - Verletzungsgefahr! Beim Lampenwechsel Handschuhe und Schutzbrille tragen.

1 - Warnsummer für Einparkhilfe hinten - H15-

- unter der unteren B-Säulen-Verkleidung links
- aus- und einbauen
⇒ Seite 108

2 - Steuergerät für Einparkhilfe - J446-

- unter der Kofferraumseitenverkleidung links
- aus- und einbauen
⇒ Seite 107

3 - Geber für Einparkhilfe

- im Stoßfänger hinten
- aus- und einbauen
⇒ Seite 108

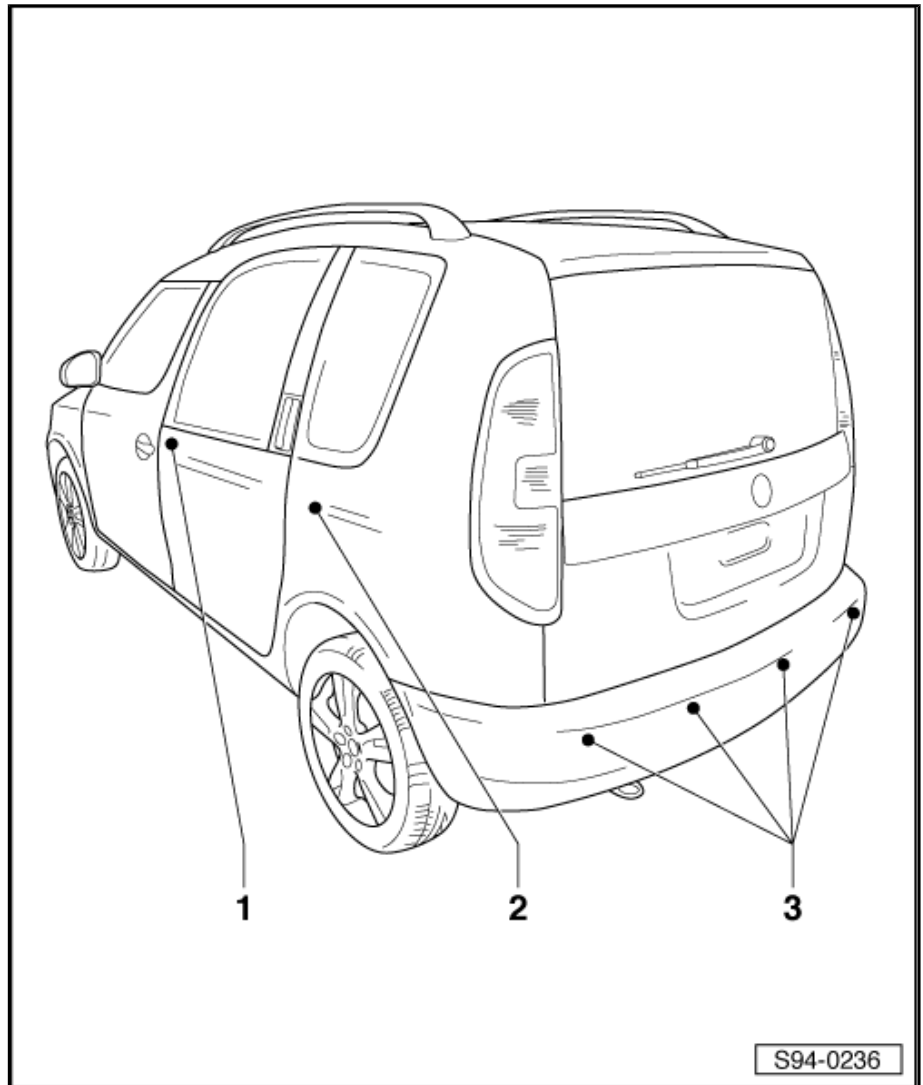

9.2 Steuergerät für Einparkhilfe - J446- aus- und einbauen

Ausbauen

- Zündung und alle elektrischen Verbraucher ausschalten.
- Kofferraumseitenverkleidung links ausbauen ⇒ Karosserie - Montagearbeiten; Rep.-Gr. 70 .
- Muttern -Pfeile- herausdrehen (1,5 Nm) und Steuergerät für Einparkhilfe herausnehmen.
- Steckverbindungen entsichern und trennen.

Einbauen

Der Einbau erfolgt in umgekehrter Reihenfolge, dabei ist Folgendes zu beachten:

Wurde das Steuergerät für Einparkhilfe - J446- ersetzt:

- Steuergerät codieren ⇒ Fahrzeugdiagnosetester

