

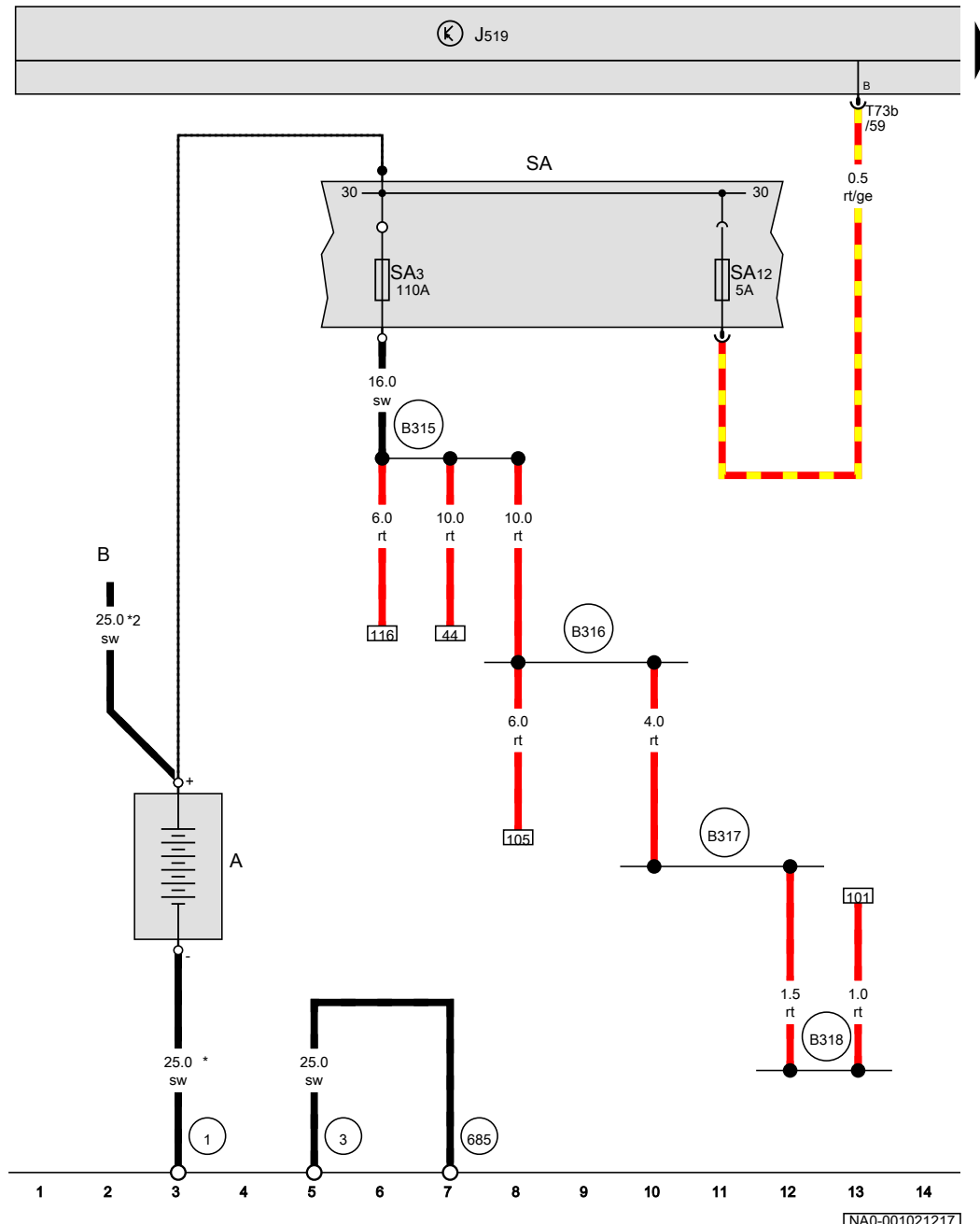

Skoda Rapid NA
(2011-2021)



Schaltpläne / Elektrik 09.2011 - 01.2020



Batterie, Sicherungshalter A

- A Batterie
- B Anlasser
- J519 Bordnetzsteuergerät
- SA Sicherungshalter A
- SA3 Sicherung 3 auf Sicherungshalter A
- SA12 Sicherung 12 auf Sicherungshalter A
- T73b Steckverbindung, 73-fach

- 1 Masseband, Batterie - Aufbau
- 3 Masseband, Motor - Aufbau
- 685 Massepunkt 1 am Längsträger vorn rechts
- B315 Plusverbindung 1 (30a) im Hauptleitungsstrang
- B316 Plusverbindung 2 (30a) im Hauptleitungsstrang
- B317 Plusverbindung 3 (30a) im Hauptleitungsstrang
- B318 Plusverbindung 4 (30a) im Hauptleitungsstrang

* Querschnitt 16,0 möglich
 *2 siehe gültigen Stromlaufplan für Motor

- ws = weiss
- sw = schwarz
- ro = rot
- rt = rot
- br = braun
- gn = grün
- bl = blau
- gr = grau
- li = lila
- vi = lila
- ge = gelb
- or = orange
- rs = rosa

[NAN-001021217]

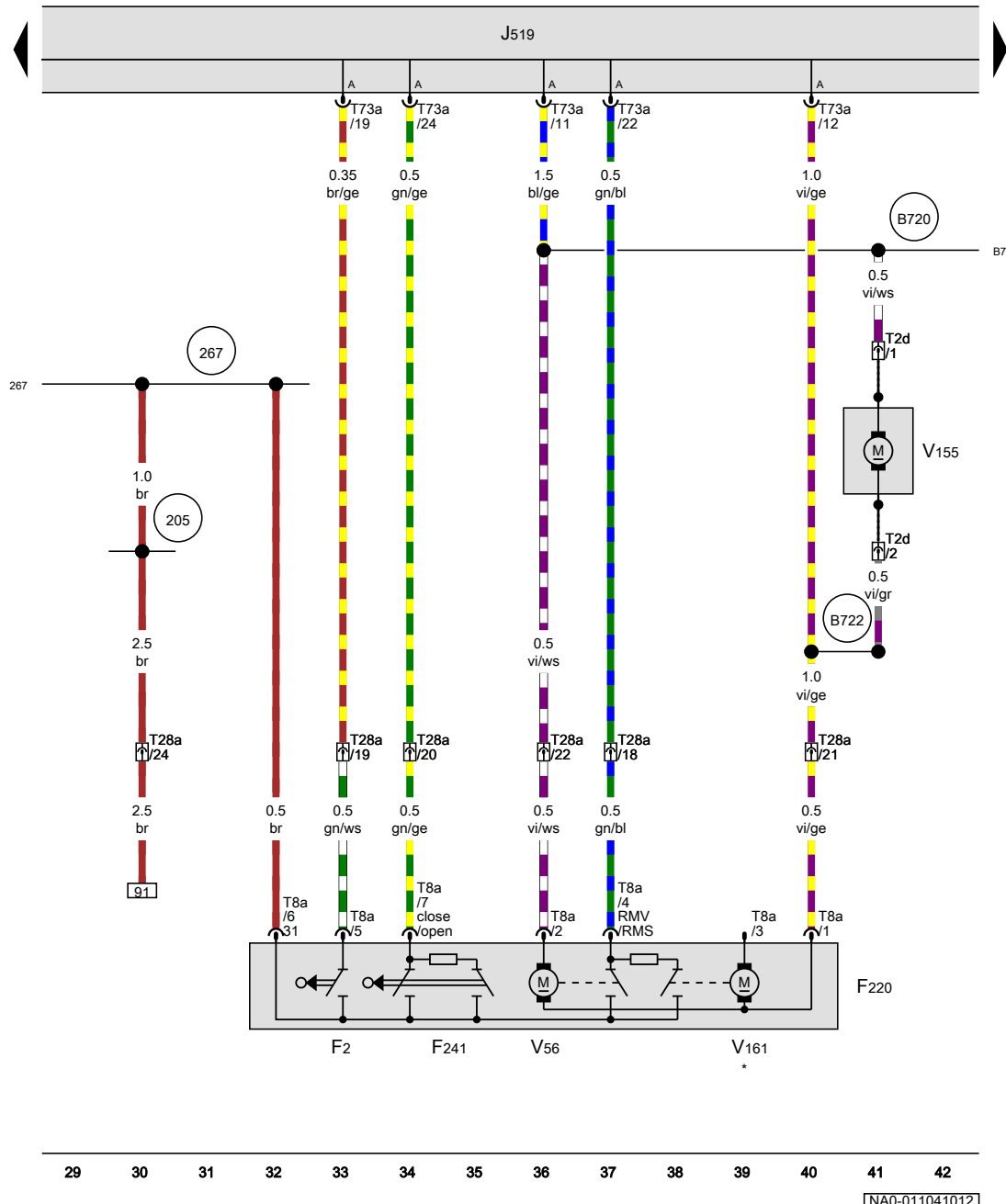

Schließereinheit für Zentralverriegelung Fahrerseite, Motor für Tankdeckelverriegelung

- F2 Türkontaktschalter Fahrerseite
- F220 Schließereinheit für Zentralverriegelung Fahrerseite
- F241 Kontaktschalter im Schließzylinder Fahrerseite
- J519 Bordnetzsteuergerät
- T2d Steckverbindung, 2fach, im Kofferraum rechts
- T8a Steckverbindung, 8fach
- T28a Steckverbindung, 28fach, an der A-Säule rechts
- T73a Steckverbindung, 73fach
- V56 Motor für Zentralverriegelung in Fahrertür
- V155 Motor für Tankdeckelverriegelung
- V161 Motor für SAFE-Funktion der Zentralverriegelung in Fahrertür

- 205 Masseverbindung im Leitungsstrang Türverkabelung Fahrerseite
- 267 Masseverbindung 2 im Leitungsstrang Türverkabelung Fahrerseite
- B720 Verbindung 1 (Zentralverriegelung) im Hauptleitungsstrang
- B722 Verbindung 3 (Zentralverriegelung) im Hauptleitungsstrang

* je nach Ausstattung

- ws = weiss
- sw = schwarz
- ro = rot
- rt = rot
- br = braun
- gn = grün
- bl = blau
- gr = grau
- li = lila
- vi = lila
- ge = gelb
- or = orange
- rs = rosa

1.2 Einbaulage der Sicherungen (SA) auf der Batterie

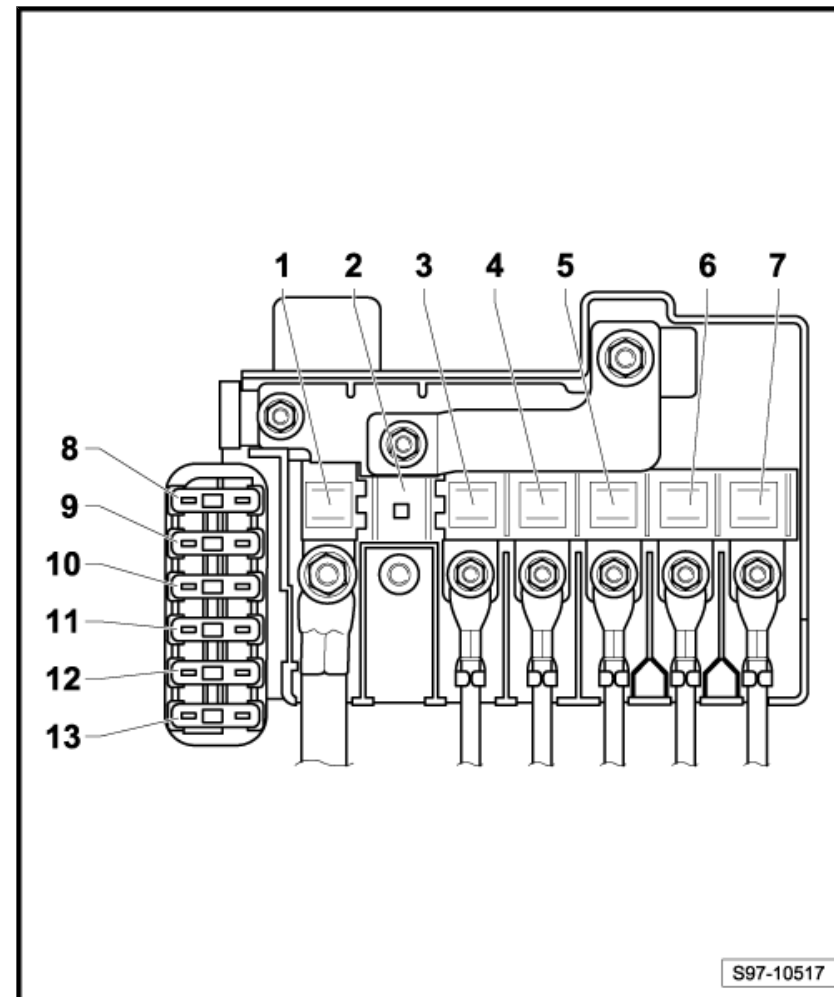

1.2.1 Sicherungsbelegung, ab September 2011

Nr.		Benennung im Stromlaufplan	Nennwert		Funktion/Bauteil	Klemme
1	-	Sicherung 1 auf Sicherungshalter A -SA1-	150A	-	Drehstromgenerator mit Spannungsregler -CX1-	30a
2	-	Sicherung 2 auf Sicherungshalter A -SA2-		-	nicht belegt	

687 - Massepunkt 1 auf dem Mitteltunnel -Pfeile-
Anzugsdrehmoment: 9 Nm

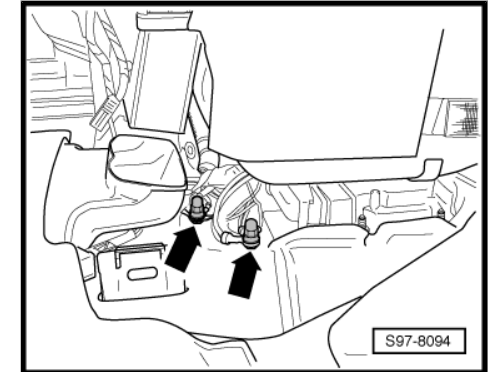

640 - Massepunkt 2 im Motorraum links -Pfeil A-
Anzugsdrehmoment: 9 Nm

12 - Massepunkt im Motorraum links -Pfeil B-
Anzugsdrehmoment: 9 Nm

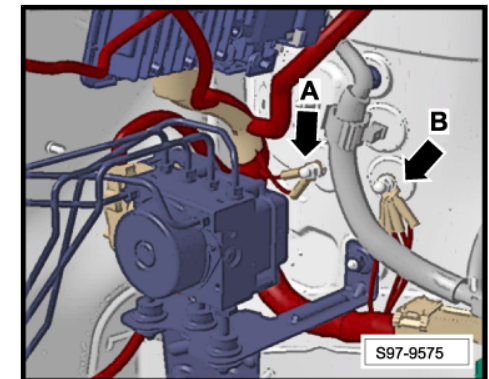

1.2 Steckerbelegung: Steuergerät für Klimaanlage -J301-

1.2.1 Steckerbelegung:

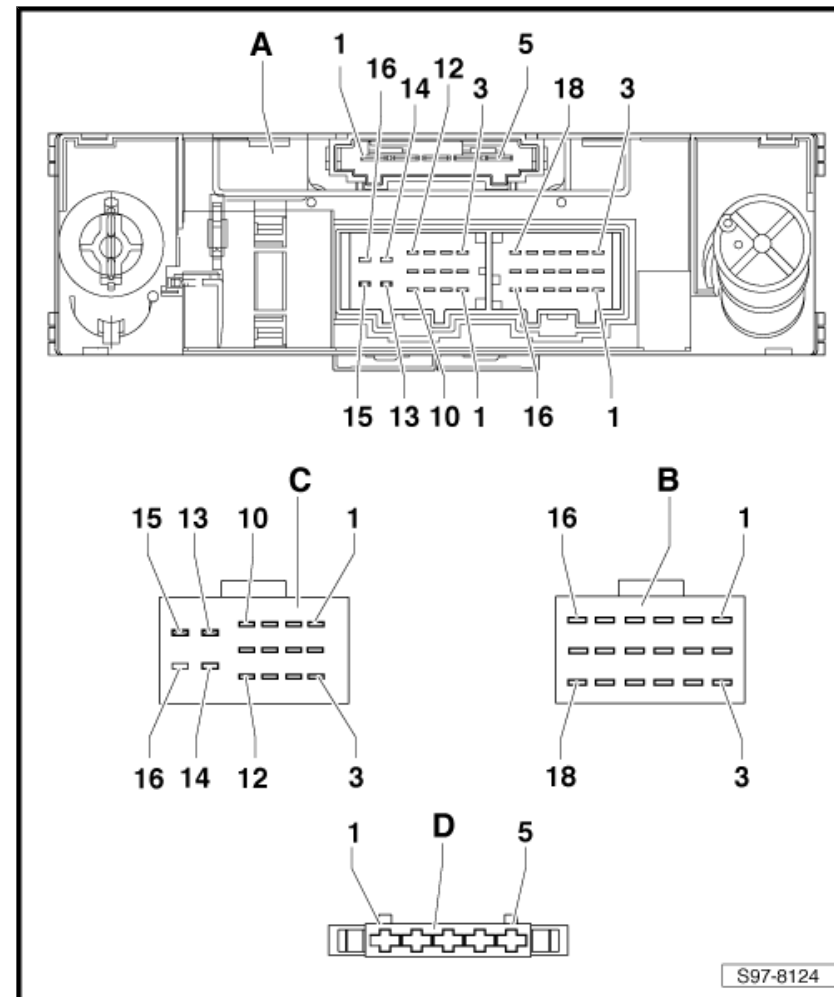

A - Steuergerät für Klimaanlage -J301-

1.7 Steuergerät für Glühzeitautomatik -J179-

1.7.1 Einbauort:

An der Batterie- Abdeckung -1-.

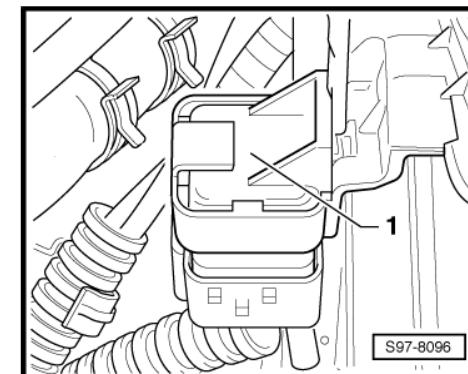

1.8 Mechatronik für Doppelkupplungsgetriebe -J743-

1.8.1 Einbauort:

Auf dem Doppelkupplungsgetriebe -Pfeil-.

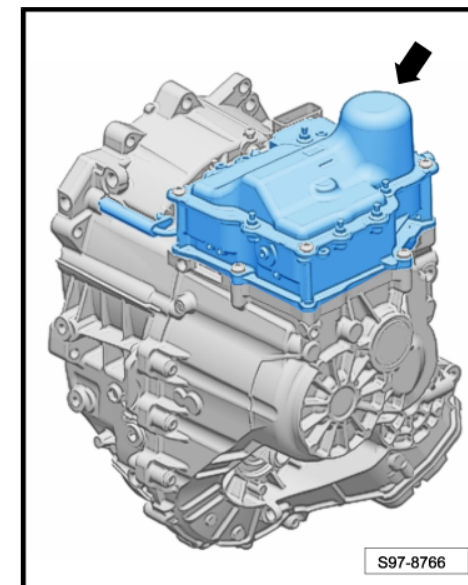

1.2.1 Einbauort

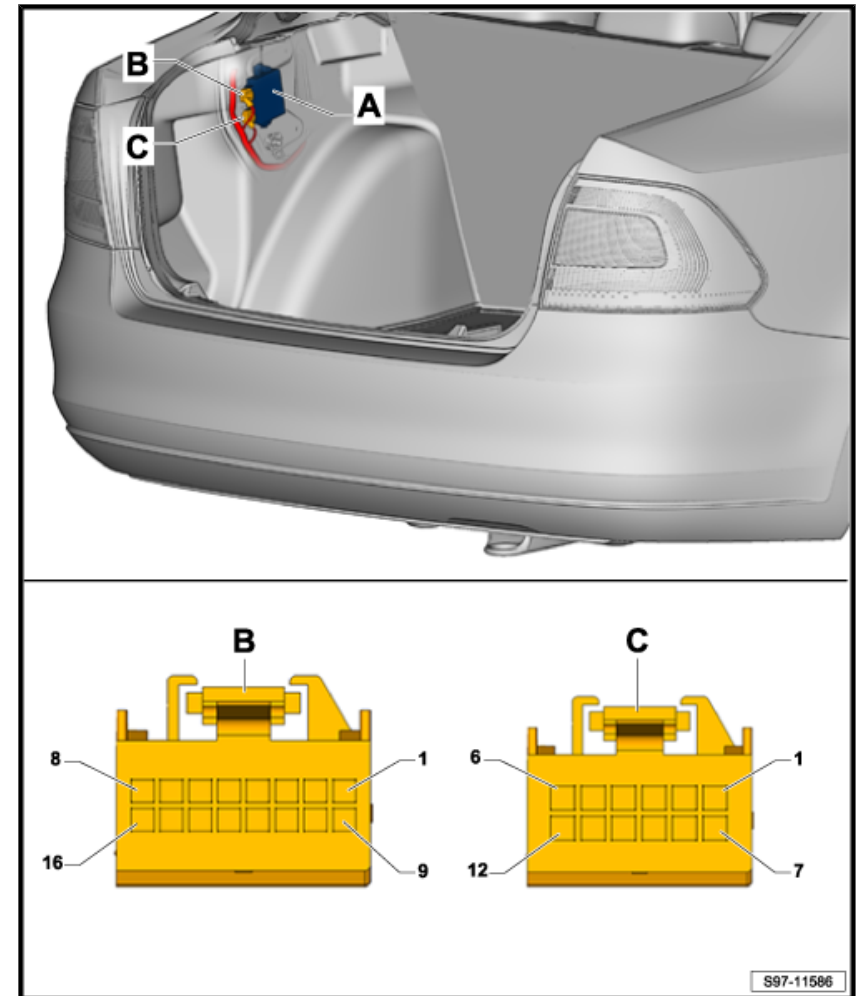

- A - Steuergerät für Einparkhilfe -J446-
- B - Steckverbindung, 16fach, am Leitungsstrang - T16f
- C - Steckverbindung, 12fach, am Leitungsstrang - T12b