



**Skoda Rapid NH**  
(2012-2020)



**Elektrische Anlage**

## Inhaltsverzeichnis

<b>00</b>	<b>Technische Daten</b> .....	<b>1</b>
1	<b>Sicherheitshinweise</b> .....	1
1.1	Sicherheitsmaßnahmen bei Arbeiten an Fahrzeugen mit Start-Stopp-System .....	1
1.2	Sicherheitsmaßnahmen bei Probefahrt mit Prüf- und Messgeräten .....	1
1.3	Anwendungs- und Sicherheitshinweise für Gasentladungslampen .....	1
2	<b>Reparaturhinweise</b> .....	3
2.1	Kontaktkorrosion .....	3
2.2	Leitungsverlegung und -befestigung .....	3
3	<b>Batterie</b> .....	5
3.1	Warnhinweise und Sicherheitsvorschriften bei Arbeiten an der Batterie .....	5
3.2	Batteriearten .....	5
<b>27</b>	<b>Anlasser, Stromversorgung, GRA</b> .....	<b>6</b>
1	<b>Batterie</b> .....	<b>6</b>
1.1	Montageübersicht - Batterie .....	6
1.2	Montageübersicht - Batterieabtrennung .....	10
1.3	Batterie ab- und anklemmen .....	10
1.4	Batterie prüfen .....	13
1.5	Batterie laden .....	13
1.6	Batterie aus- und einbauen .....	13
1.7	Masseleitung mit Steuergerät für Batterieüberwachung J367 aus- und einbauen .....	18
1.8	Batterieabtrennung aus- und einbauen .....	19
1.9	Batterieparametrierung .....	20
1.10	Batterieträger aus- und einbauen .....	20
2	<b>Fremdstartpunkt</b> .....	<b>24</b>
2.1	Montageübersicht - Fremdstartpunkt .....	24
2.2	Fremdstartpunkt aus- und einbauen .....	24
3	<b>Anlasser</b> .....	<b>26</b>
3.1	Montageübersicht: Anlasser .....	26
3.2	Anlasser aus- und einbauen .....	30
3.3	Anlasser prüfen .....	37
4	<b>Generator</b> .....	<b>38</b>
4.1	Generator aus- und einbauen .....	38
4.2	Befestigung B+ Leitung am Drehstromgenerator .....	40
4.3	Kohlebürsten für Drehstromgenerator prüfen .....	40
4.4	Spannungsregler aus- und einbauen .....	41
4.5	Keilrippenriemenscheibe am Drehstromgenerator aus- und einbauen .....	42
5	<b>Start-Stopp-System</b> .....	<b>48</b>
5.1	Sicherheitsmaßnahmen für Fahrzeuge mit Start-Stopp-System .....	48
5.2	Allgemeine Beschreibung .....	48
5.3	Fehlererkennung und Fehleranzeige .....	49
5.4	Batterienachladung oder Fremdstart an Fahrzeugen mit Start-Stopp-System .....	49
5.5	Batterie bei Fahrzeugen mit „Start-Stopp“-System ersetzen .....	49
5.6	Spannungsstabilisator J532 .....	50
5.7	Steuergerät für Batterieüberwachung J367 .....	50
5.8	Taster für Start-Stopp-System .....	51
6	<b>Front Assistant</b> .....	<b>52</b>
6.1	Einbauorteübersicht - Front Assistant .....	52
6.2	Steuergerät für Front Assistant-System aus- und einbauen .....	53
6.3	Halteplatte des Steuergeräts für Front Assistant-System aus- und einbauen .....	53
6.4	Front Assistant-System kalibrieren .....	55



<b>90 - Armaturen, Instrumente</b>	<b>56</b>
<b>1 Schalttafeleinsatz</b>	<b>56</b>
1.1 Allgemeine Beschreibung	56
1.2 Eigendiagnose des Schalttafeleinsatzes	57
1.3 Schalttafeleinsatz anpassen/ersetzen	57
1.4 Schalttafeleinsatz aus- und einbauen	57
1.5 Anschlussbelegung des Steckanschlusses am Schalttafeleinsatz	58
1.6 Kontrollleuchten im Schalttafeleinsatz	59
1.7 Service-Intervall-Anzeige	59
<b>2 Geschwindigkeitsregelanlage (GRA)</b>	<b>60</b>
<b>91 - Radio, Telefon, Navigation</b>	<b>61</b>
<b>1 Radio - verbaut bis KW 21.2015</b>	<b>61</b>
1.1 Allgemeine Hinweise	61
1.2 Elektronische Anti-Diebstahl-Codierung	61
1.3 Montageübersicht Radio	62
1.4 Radio aus- und einbauen	63
1.5 Steckverbindungen am Radio	65
1.6 Eigendiagnose der Radioanlage	65
<b>2 Navigationssystem Amundsen+ - verbaut bis KW 21.2015</b>	<b>66</b>
2.1 Allgemeine Beschreibung	66
2.2 Allgemeine Hinweise	66
2.3 Elektronische Anti-Diebstahl-Codierung	66
2.4 Gesamtübersicht des Navigationssystems	67
2.5 Navigationssystem aus- und einbauen	69
2.6 Steckverbindungen am Navigationssystem	70
2.7 Antenne für GPS-Signalempfang	70
2.8 Diagnose des Navigationssystems	70
<b>3 Infotainment-System - verbaut ab KW 22.2015</b>	<b>71</b>
3.1 Infotainment-System - allgemeine Hinweise	71
3.2 Montageübersicht - Infotainment-System	71
3.3 Aufbau - Infotainment-System	73
3.4 Anzeige- und Steuereinheit Infotainment aus- und einbauen	76
3.5 Steuergerät für Infotainment aus- und einbauen	81
3.6 Elektronische Anti-Diebstahl-Codierung	83
3.7 Infotainment „Basic“ (Blues) - Inbetriebnahme, Eigendiagnose	83
<b>4 Antennen, Antennenmodule und Antennenleitungen ersetzen</b>	<b>86</b>
4.1 Einbauorteübersicht - Antennensysteme	86
4.2 Dachantenne aus- und einbauen	89
4.3 GPS-Antenne aus- und einbauen	91
4.4 GSM-Antenne aus- und einbauen	93
4.5 Heck- bzw. Seitenscheibenantenne (Spaceback)	94
4.6 Panoramadachantenne	94
4.7 Antennenmodul R254 für Heckscheibenantenne	94
4.8 Antennenmodul für Seitenscheibenantenne hinten links	95
4.9 Antennenmodul für Panoramadachantenne	95
4.10 Antennenleitungen ersetzen und reparieren	96
<b>5 Telefonanlage</b>	<b>97</b>
5.1 Handylvorbereitung	97
5.2 Steuergerät für Bedienungselektronik des Handys J412 aus- und einbauen	97
5.3 Mikrofon für Telefon R38 aus- und einbauen	98
<b>6 Multifunktionslenkrad</b>	<b>99</b>
6.1 Multifunktionslenkrad - allgemeine Hinweise	99
6.2 Multifunktionstasten im Lenkrad E441 / E440 aus- und einbauen	99



<b>7</b>	<b>Multimediabuchse MEDIA-IN</b> .....	<b>101</b>
7.1	Allgemeine Beschreibung .....	101
7.2	Steuergerät für Multimediasytem J650 aus- und einbauen .....	101
7.3	Anschluss für externe Audioquellen R199 (AUX-IN, USB) aus- und einbauen .....	102
7.4	USB-Lademodul hinten aus- und einbauen .....	103
<b>8</b>	<b>Lautsprecheranordnung</b> .....	<b>105</b>
8.1	Tieftonlautsprecher vorn und Breitbandlautsprecher hinten aus- und einbauen .....	105
8.2	Hochtonlautsprecher vorn aus- und einbauen .....	105
<b>9</b>	<b>SmartLink-System</b> .....	<b>107</b>
9.1	SmartLink-System - allgemeine Hinweise .....	107
<b>10</b>	<b>SmartGate-System</b> .....	<b>108</b>
10.1	SmartGate-System - allgemeine Hinweise .....	108
10.2	SmartGate-System - korrekte Funktion prüfen .....	109
10.3	Steuergerät für drahtlose Datenübertragung J1070 (SmartGate) aus- und einbauen .....	111
10.4	Parameter der WLAN-Verbindung einstellen .....	112
10.5	Firmware aktualisieren .....	113
<b>11</b>	<b>Mobile Online-Dienste</b> .....	<b>115</b>
11.1	Allgemeine Hinweise .....	115
11.2	Einbauorteübersicht, mobile Online-Dienste .....	115
11.3	Steuergerät für Notrufmodul und Kommunikationseinheit J949 aus- und einbauen .....	117
11.4	Taster für Notruf E276 aus- und einbauen .....	118
11.5	Lautsprecher für Notrufmodul R335 aus- und einbauen .....	119
11.6	Steuergerät für Notrufmodul und Kommunikationseinheit J949 ersetzen, anpassen und aktivieren .....	119
11.7	Komponenten und Kommunikation des ERA Glonass Systems auf Funktion prüfen .....	121
11.8	Batterie für Steuergerät für Notrufmodul und Kommunikationseinheit J949 ersetzen .....	123
<b>92</b>	<b>- Scheibenwisch- und -waschanlage</b> .....	<b>125</b>
<b>1</b>	<b>Scheibenwaschanlage</b> .....	<b>125</b>
1.1	Behälter für Scheibenwaschanlage, Waschwasserpumpen und Sensor für Waschwasserstand aus- und einbauen .....	125
1.2	Spritzdüsen für Frontscheibenwaschanlage aus- und einbauen .....	126
1.3	Waschwasserleitungen in Stand setzen .....	127
<b>2</b>	<b>Frontscheibenwischenanlage</b> .....	<b>128</b>
2.1	Wischerarme mit Wischerblättern aus- und einbauen und ihre Endstellung einstellen .....	128
2.2	Wischermotor mit Gestänge aus- und einbauen .....	129
2.3	Scheibenwischermotor vom Gestänge ab- und einbauen .....	130
2.4	Sensor für Regen- und Lichterkennung G397 aus- und einbauen, Fahrzeuge bis KW 21.2015 .....	131
2.5	Sensor für Regen- und Lichterkennung G397 aus- und einbauen - Fahrzeuge ab KW 22.2015 .....	132
<b>3</b>	<b>Heckscheibenwisch- und Waschanlage</b> .....	<b>136</b>
3.1	Wischerarm mit Wischerblatt aus- und einbauen und seine Endstellung einstellen .....	136
3.2	Scheibenwischermotor aus- und einbauen .....	137
3.3	Spritzdüse ersetzen und einstellen .....	138
<b>4</b>	<b>Scheinwerferreinigungsanlage</b> .....	<b>140</b>
4.1	Pumpe für Scheinwerferreinigungsanlage V11 aus- und einbauen .....	140
4.2	Hubzylinder für Scheinwerferreinigungsanlage aus- und einbauen .....	140
4.3	Scheinwerferreinigungsanlage entlüften .....	140
<b>94</b>	<b>- Leuchten, Lampen, Schalter - außen</b> .....	<b>142</b>
<b>1</b>	<b>Scheinwerfer - Halogenscheinwerfer</b> .....	<b>142</b>
1.1	Montageübersicht, Halogenscheinwerfer .....	142
1.2	Scheinwerfer aus- und einbauen .....	146
1.3	Lampe für Abblendlicht „H7“ aus- und einbauen .....	147



1.4	„H15“-Lampe für Tagfahrlicht und Fernlicht aus- und einbauen	148
1.5	Lampe für Fernlicht aus- und einbauen	150
1.6	Lampe für Standlicht „W5W“ aus- und einbauen	152
1.7	Glühlampe für Blinklicht aus- und einbauen	153
1.8	Stellmotor für Leuchtweitenregelung aus- und einbauen	154
1.9	Scheinwerferbefestigungspratzen ersetzen	156
1.10	LED-Modul aus- und einbauen	157
1.11	Scheinwerfer für Rechts- bzw. Linksverkehr ändern	159
1.12	Scheinwerfer einstellen	160
<b>2</b>	<b>Scheinwerfer mit Xenon-Entladungslampen</b>	<b>161</b>
2.1	Montageübersicht, Scheinwerfer mit Xenon-Entladungslampen	161
2.2	Scheinwerfer aus- und einbauen	164
2.3	Glühlampen und Gasentladungslampe ersetzen	164
2.4	Befestigungspratzen ersetzen	168
2.5	Stellmotor für Leuchtweitenregelung aus- und einbauen	169
2.6	Leistungsmodul für Scheinwerfer aus- und einbauen	171
2.7	LED-Modul aus- und einbauen	171
2.8	Scheinwerfer für Rechts- bzw. Linksverkehr ändern	172
2.9	Scheinwerfer einstellen	173
<b>3</b>	<b>FULL-LED-Scheinwerfer</b>	<b>174</b>
3.1	Montageübersicht - FULL-LED-Scheinwerfer	174
3.2	Leistungsmodul für Scheinwerfer aus- und einbauen	176
3.3	LED-Modul für Tagfahr-, Stand- und Blinklicht aus- und einbauen	176
3.4	Reparatursatz für Scheinwerfergehäuse einbauen	177
3.5	Stellmotor für Leuchtweitenregelung V48 / V49 aus- und einbauen	178
3.6	Scheinwerfer einstellen	179
3.7	Scheinwerfer für Rechts- bzw. Linksverkehr ändern	179
<b>4</b>	<b>Automatische Leuchtweitenregelung</b>	<b>180</b>
4.1	Geber für Fahrzeugniveau	180
4.2	Steuergerät für Leuchtweitenregelung aus- und einbauen	180
<b>5</b>	<b>Seitenblinkleuchte im Kotflügel</b>	<b>182</b>
5.1	Seitenblinkleuchte im Kotflügel aus- und einbauen	182
<b>6</b>	<b>Leuchten im Außenspiegel</b>	<b>183</b>
6.1	Blinkleuchte im Außenspiegel aus- und einbauen	183
6.2	Lampe für Blinkleuchte im Außenspiegel L131 / L132 aus- und einbauen	183
<b>7</b>	<b>Schlussleuchten</b>	<b>185</b>
7.1	Schlussleuchten, bis KW 50.2019 hergestellte Fahrzeuge	185
7.2	Schlussleuchten, ab KW 51.2019 hergestellte Fahrzeuge	187
<b>8</b>	<b>Kennzeichenleuchte</b>	<b>191</b>
8.1	Kennzeichenleuchte aus- und einbauen	191
8.2	Lampe für Kennzeichenleuchte ersetzen	191
<b>9</b>	<b>Hochgesetzte Bremsleuchte</b>	<b>193</b>
9.1	Hochgesetzte Bremsleuchte aus- und einbauen	193
<b>10</b>	<b>Nebelscheinwerfer, Nebelscheinwerfer mit der „Corner“-Funktion, Tagfahrlicht</b>	<b>196</b>
10.1	Nebelscheinwerfer aus- und einbauen, bis KW 50.2019 hergestellte Fahrzeuge	196
10.2	Nebelscheinwerfer aus- und einbauen, ab KW 51.2019 hergestellte Fahrzeuge	197
10.3	Nebelscheinwerfer einstellen	197
10.4	Glühlampe für Nebelscheinwerfer ersetzen	198
<b>11</b>	<b>Zugang- und Startberechtigung</b>	<b>199</b>
11.1	Einbauorteübersicht - Zugang- und Startberechtigung	199
11.2	Antenne 1 im Innenraum für Zugang und Startsystem R138 aus- und einbauen	200
11.3	Antenne im Kofferraum für Zugang und Startsystem R137 aus- und einbauen	201
11.4	Antenne im Stoßfänger hinten für Zugang und Startsystem R136 aus- und einbauen	201
11.5	Steuergerät für schlüssellose Zugangsberechtigung	202



11.6	Anschlussbelegung der Steckverbindung am Steuergerät für schlüssellose Zugangsberechtigung	203
<b>12</b>	<b>Schaltereinheit an der Lenksäule</b>	<b>204</b>
12.1	Montageübersicht - Schaltereinheit an der Lenksäule	204
12.2	Lenkstockkombinationsschalter aus- und einbauen	207
12.3	Rückstellring mit Schleifring aus dem Lenkstockkombinationsschalter aus- und einbauen	210
12.4	Mittelstellung für Rückstellring mit Schleifring einstellen	211
12.5	Lenkschlossgehäuse aus- und einbauen	212
12.6	Schließzylinder aus- und einbauen	212
12.7	Zündanlassschalter aus- und einbauen	213
12.8	Anschlussbelegung am Zündanlassschalter	215
12.9	Magnet für Zündschlüsselabzugssperre N376 aus- und einbauen	215
<b>13</b>	<b>Einparkhilfe</b>	<b>217</b>
13.1	Montageübersicht - Einparkhilfe	217
13.2	Steuergerät für Einparkhilfe J446 aus- und einbauen	218
13.3	Warnsummer für Einparkhilfe H15 hinten aus- und einbauen	219
13.4	Warnsummer für Einparkhilfe H22 vorn aus- und einbauen	219
13.5	Geber für Einparkhilfe hinten aus- und einbauen	220
13.6	Geber für Einparkhilfe vorn aus- und einbauen	221
13.7	Geberhalter für Einparkhilfe - Zuordnung, Einbaulage, Klebevorgang, Bohren der Löcher	222
13.8	Eigendiagnose der Einparkhilfe	223
<b>14</b>	<b>Rückfahrkamerasystem</b>	<b>224</b>
14.1	Allgemeine Beschreibung	224
14.2	Montageübersicht - Rückfahrkamerasystem	224
14.3	Griff mit Rückfahrkamera aus- und einbauen	225
14.4	Spritzdüse für Rückfahrkamera aus- und einbauen	226
<b>96</b>	<b>- Leuchten, Lampen, Schalter - innen</b>	<b>227</b>
<b>1</b>	<b>Innenleuchten und Warnleuchte für Beifahrerairbagabschaltung</b>	<b>227</b>
1.1	Innenleuchte vorn aus- und einbauen	227
1.2	Innenleuchte hinten aus- und einbauen	228
1.3	Innenleuchte hinten links und rechts aus- und einbauen	229
1.4	Handschuhfachleuchte aus- und einbauen	229
1.5	Leuchte für Ablage tasche in der Türverkleidung vorn aus- und einbauen	230
1.6	Fußraumleuchte vorn aus- und einbauen	230
1.7	Handschuhfachleuchte Mittelkonsole aus- und einbauen	231
1.8	Kofferraumleuchte aus- und einbauen	232
1.9	Warnleuchte für Beifahrerairbagabschaltung aus- und einbauen	232
<b>2</b>	<b>Schalter auf der Schalttafel, in der Mittelkonsole, in den Türen und in der Dachabdeckung</b>	<b>234</b>
2.1	Lichtschalter aus- und einbauen	234
2.2	Einsteller für Leuchtweitenregelung aus- und einbauen	234
2.3	Schalter für Tagfahrlicht aus- und einbauen	235
2.4	Schalter in der Mittelkonsole der Schalttafel aus- und einbauen	235
2.5	Schalter für Handschuhfachleuchte aus- und einbauen	236
2.6	Taster für Warnlicht aus- und einbauen	237
2.7	Schalter für Spiegelverstellung aus- und einbauen	238
2.8	Schalter für elektrische Fensterheber aus- und einbauen	238
2.9	Taster Startanlage E408 aus- und einbauen	239
2.10	Taster für Deaktivierung der Innenraumüberwachung sowie des Abschleppschutzes aus- und einbauen	240
2.11	Taster für Reifendruckkontrolle aus- und einbauen	240
2.12	Schalter für Sitzheizung hinten aus- und einbauen	241
<b>3</b>	<b>Signalhorn</b>	<b>242</b>



3.1	Signalhorn aus- und einbauen	242
<b>4</b>	<b>Diebstahlwarnanlage</b>	<b>243</b>
4.1	Allgemeine Beschreibung	243
4.2	Alarmhorn H12 aus- und einbauen	243
4.3	Sensor für Innenraumüberwachung G273 und Geber für Fahrzeugneigung G384 aus- und einbauen	244
4.4	Taster für Deaktivierung der Innenraumüberwachung aus- und einbauen	244
<b>5</b>	<b>Steckdosen 12V, Zigarettenanzünder</b>	<b>245</b>
<b>6</b>	<b>Wegfahrsicherung</b>	<b>246</b>
6.1	Allgemeine Beschreibung	246
6.2	Steuergerät für Wegfahrsicherung J362	247
6.3	Zündschlüssel	247
6.4	Neue Identität bei Wechsel aller Komponenten	248
6.5	Fazit Systemtest (Onlineverbindung)	248
<b>97 - Leitungen</b>		<b>250</b>
<b>1</b>	<b>Sicherungshalter und Relaisträger</b>	<b>250</b>
1.1	Sicherungshalter aus der Schalttafel aus- und einbauen	250
1.2	E-Box im Motorraum aus- und einbauen	251
1.3	Relais- und Sicherungsträger hinter der Schalttafel auf der Fahrerseite aus- und einbauen	254
1.4	Relais vom Relaisträger aus- und einbauen	255
<b>2</b>	<b>Steuergeräte</b>	<b>256</b>
2.1	Bordnetzsteuergerät J519	256
2.2	Diagnose-Interface für Datenbus J533 aus- und einbauen	258
<b>3</b>	<b>Fahrzeugdiagnose-, Mess- und Informationssysteme</b>	<b>260</b>
<b>4</b>	<b>Leitungsstrang- und Steckerreparatur</b>	<b>261</b>
<b>5</b>	<b>Kontaktflächen-Reinigungsset VAS 6410 anwenden</b>	<b>262</b>

- Boxen mit Bordwerkzeug und Fahrzeugausstattung herausnehmen.
- Abdeckung -3- über der Minuspolklemme der Batterie öffnen.
- Mutter lösen und Polklemme -6- von der Minuspolklemme der Batterie abziehen.
- Steckverbindung -7- trennen.
- Kabelbinder -1- zerschneiden.
- Masseleitung aufdecken -Pfeil-.
- Mutter -5- herausdrehen und Masseleitung -4- mit Steuergerät für Batterieüberwachung - J367- abnehmen.

### Einbauen

Der Einbau erfolgt in umgekehrter Reihenfolge, dabei ist Folgendes zu beachten:

- Batterie anklemmen  
⇒ „1.3 Batterie ab- und anklemmen“, Seite 10 .
- Steuergerät für Batterieüberwachung - J367- anpassen  
⇒ „1.9 Batterieparametrierung“, Seite 20 .

### Anzugsdrehmomente

- ◆ ⇒ „1.1.2 Montageübersicht - Batterie im Kofferraum“, Seite 8

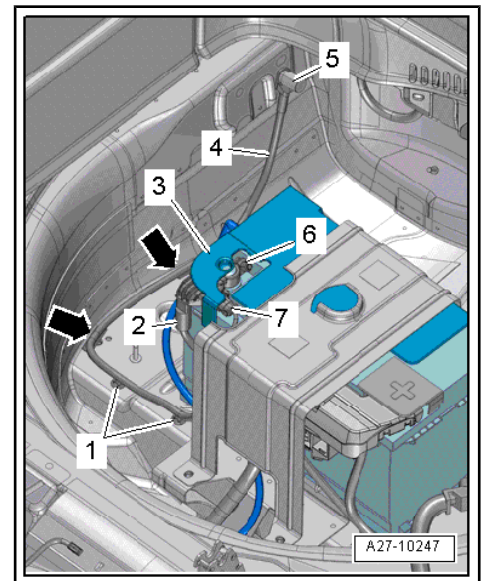

## 1.8 Batterieabtrennung aus- und einbauen



### ACHTUNG!

*Die Batteriebehandlungshinweise sowie Warnhinweise und Sicherheitsvorschriften für Blei-Säure-Batterien beachten  
⇒ „3.1 Warnhinweise und Sicherheitsvorschriften bei Arbeiten an der Batterie“, Seite 5 .*

### Ausbauen

- Alle elektrischen Verbraucher ausschalten und Zündschlüssel abziehen.
- Kofferraumboden anheben und an der Karosserie einhängen.
- Boxen mit Bordwerkzeug und Fahrzeugausstattung herausnehmen.
- Batterie abklemmen  
⇒ „1.3 Batterie ab- und anklemmen“, Seite 10
- Stecker -2- abziehen.
- Muttern -1- herausdrehen und Batterieabtrennung -4- aus dem Sicherungshalter A - SA- herausnehmen.

### Einbauen

Der Einbau erfolgt in umgekehrter Reihenfolge, dabei ist Folgendes zu beachten:

- Batterie anklemmen  
⇒ „1.3 Batterie ab- und anklemmen“, Seite 10 .

### Anzugsdrehmomente

- ◆ ⇒ „1.1.2 Montageübersicht - Batterie im Kofferraum“, Seite 8
- ◆ ⇒ „1.2 Montageübersicht - Batterieabtrennung“, Seite 10

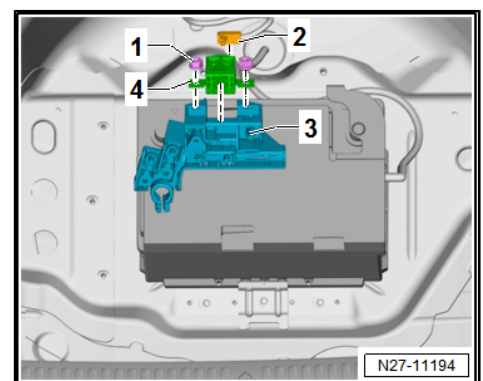





## 1.1.2 Montageübersicht, Halogenscheinwerfer, ab KW 22.2017 bis KW 50.2019 hergestellte Fahrzeuge

### 1 - Schrauben

- 1,5 Nm

### 2 - Abdeckung

### 3 - LED-Modul

- steuert die Tagfahrlicht- und Standlichtfunktion
- aus- und einbauen  
⇒ „1.10.1 LED-Modul aus- und einbauen, bis KW 50.2019 hergestellte Fahrzeuge“, Seite 157

### 4 - Schrauben

- 3,5 Nm

### 5 - Hohlschraube

- Verstellelement für die genaue Positionseinstellung des Scheinwerfers in der Karosserie

### 6 - Scheinwerfergehäuse

- aus- und einbauen  
⇒ „1.2 Scheinwerfer aus- und einbauen“, Seite 146
- einstellen  
⇒ „1.12 Scheinwerfer einstellen“, Seite 160
- Befestigungspratzen ersetzen  
⇒ „1.9 Scheinwerferbefestigungspratzen ersetzen“, Seite 156
- keine Scheinwerferanpassung für Rechts- bzw. Linksverkehr

### 7 - Stellmotor für Leuchtweitenregelung

- aus- und einbauen  
⇒ „1.8.1 Stellmotor für Leuchtweitenregelung aus- und einbauen, bis KW 50.2019 hergestellte Fahrzeuge“, Seite 154

### 8 - Glühlampe für Ablendlicht

- H7
- ersetzen ⇒ „1.3 Lampe für Ablendlicht H7 aus- und einbauen“, Seite 147

### 9 - Gummiabdeckkappe

### 10 - Kunststoffabdeckkappe

### 11 - Lampenfassung für Blinklicht

### 12 - Glühlampe für Blinklicht

- PY21W
- ersetzen ⇒ „1.7.1 Lampe für Blinklicht aus- und einbauen, bis KW 50.2019“, Seite 153

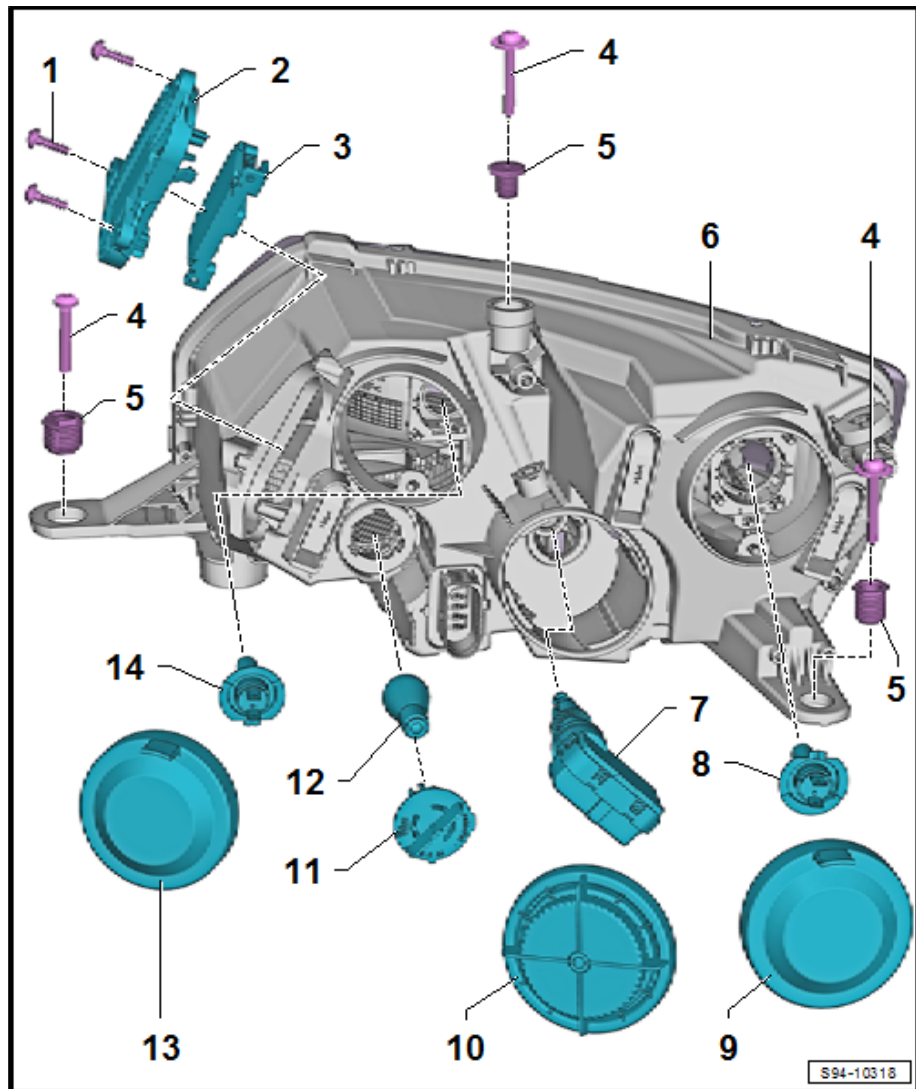

Variante 1:

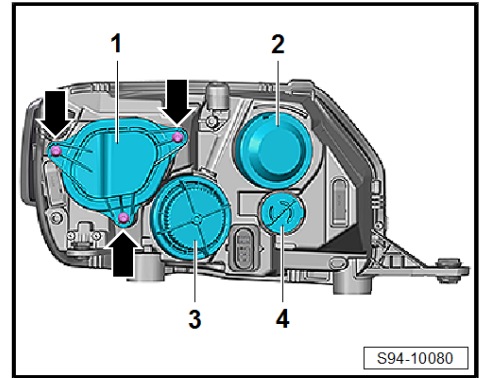

Variante 2:

- Stecker entriegeln und abziehen.

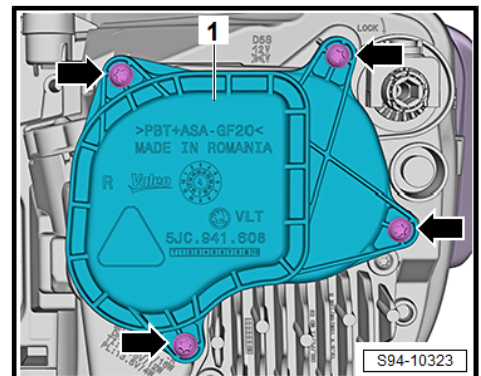

- Einrastlaschen -1- in Pfeilrichtung -A- drehen.
- Gasentladungslampe -2- vorsichtig in Pfeilrichtung -B- herausnehmen.

### Einbauen

Der Einbau erfolgt in umgekehrter Reihenfolge, dabei ist Folgendes zu beachten:

- Nach dem Einbau Scheinwerfer einstellen.



### Hinweis

Zur Scheinwerfereinstellung ein Scheinwerfereinstellgerät benutzen. Die Sollwerte und der Einstellvorgang sind dem Handbuch => Instandhaltung genau genommen ; Heft Rapid zu entnehmen.

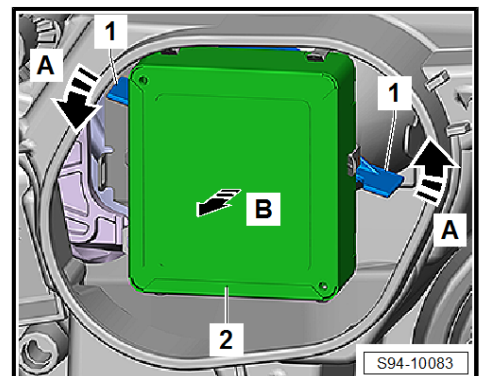

### Anzugsdrehmomente

Befestigungsschrauben für Abdeckung für Gasentladungslampe	1,5 Nm
---	--------

## 2.3.2 „H15“-Lampe für Tagfahrlicht und Fernlicht ersetzen



### ACHTUNG!

Die H15-Glühlampe steht unter Druck und kann beim Lampenwechsel platzen - Verletzungsgefahr! Beim Lampenwechsel Handschuhe und Schutzbrille tragen.