



Skoda Rapid NH
(2012-2020)



Karosserie Instandsetzung



Inhaltsverzeichnis

00 - Technische Daten	1
1 Grundsätzliche Hinweise	1
1.1 Grundsätzliche Hinweise	1
2 Fahrzeugkenndaten	2
2.1 Fahrzeug-Identifizierungsnummer	2
2.2 Typschild	2
2.3 Fahrzeugdatenträger	3
3 Sicherheitsmaßnahmen	5
3.1 Sicherheitsmaßnahmen	5
4 Schaumstoffformteile	6
4.1 Position der Schaumstoffformteile	6
4.2 Schaumstoffformteil ersetzen	6
5 Verzinkte Karosserieteile, hoch/höchstfeste und warm umgeformte Karosseriebleche ..	7
5.1 Karosserie	7
6 Spaltmaße	8
6.1 Karosserie vorn	8
6.2 Karosserie Mitte	10
6.3 Karosserie hinten	10
7 Karosseriemaße	15
7.1 Karosserie vorn	15
7.2 Karosserie Mitte	18
7.3 Karosserie hinten	25
7.4 Karosserie hinten ► Rapid Spaceback	27
7.5 Bodengruppe vorn	29
7.6 Bodengruppe Mitte	31
7.7 Bodengruppe hinten	32
7.8 Bodengruppe hinten ► Rapid Spaceback	33
8 Werkzeuge	35
8.1 Liste der Werkzeuge	35
9 Richtwinkelsatz	36
9.1 Richtwinkelsatz	36
10 Portallehre	37
10.1 Portallehre	37
50 - Karosserie vorn	38
1 Motorlagerkonsole ersetzen (rechts)	38
1.1 Ausbauen	38
1.2 Einbauen	39
2 Haltebock (für Aggregateträger) ersetzen	41
2.1 Ausbauen	41
2.2 Einbauen	42
3 Stoßfängerhalter vorn ersetzen	44
3.1 Montageübersicht	44
3.2 Ausbauen	44
3.3 Einbauen	45
4 Längsträger oben außen ersetzen	47
4.1 Ausbauen	47
4.2 Einbauen	47
5 Längsträger oben innen ersetzen	50
5.1 Ausbauen	50
5.2 Einbauen	52



6	Radhaus vorn ersetzen	55
6.1	Montageübersicht	55
6.2	Ausbauen	55
6.3	Einbauen	56
7	Längsträger vorn links ersetzen	59
7.1	Montageübersicht	59
7.2	Ausbauen	59
7.3	Einbauen	62
8	Längsträger vorn links ersetzen -Teilstück-	65
8.1	Montageübersicht	65
8.2	Ausbauen	65
8.3	Einbauen	67
9	Längsträger vorn rechts ersetzen	69
9.1	Montageübersicht	69
9.2	Ausbauen	69
9.3	Einbauen	73
10	Längsträger vorn rechts ersetzen -Teilstück-	78
10.1	Montageübersicht	78
10.2	Ausbauen	78
10.3	Einbauen	80
51 - Karosserie mitte	83	
1	Dach ersetzen	83
1.1	Montageübersicht	83
1.2	Werkzeuge	83
1.3	Ausbauen	84
1.4	Einbauen	86
2	Dachquerträger und Dachversteifung ersetzen	100
2.1	Ausbauen	100
2.2	Einbauen	101
3	A-Säule ersetzen	103
3.1	Ausbauen	103
3.2	Einbauen	103
4	Verstärkung A-Säule ersetzen	108
4.1	Ausbauen	108
4.2	Einbauen	109
5	B-Säule außen ersetzen	113
5.1	Ausbauen	113
5.2	Einbauen	114
6	Verstärkung B-Säule ersetzen	117
6.1	Ausbauen	117
6.2	Einbauen	118
7	Unterholm außen ersetzen	124
7.1	Montageübersicht	124
7.2	Ausbauen	124
7.3	Einbauen	125
8	Unterholmverstärkung hinten ersetzen	129
8.1	Ausbauen	129
8.2	Einbauen	130
9	Abschlussblech ersetzen	133
9.1	Ausbauen	133
9.2	Einbauen	133
10	Aufnahme Sitzquerträger außen ersetzen	135



10.1	Ausbauen	135
10.2	Einbauen	136
11	Aufnahme Sitzquerträger innen ersetzen	138
11.1	Ausbauen	138
11.2	Einbauen	139
12	Sitzquerträger Mitte ersetzen	141
12.1	Ausbauen	141
12.2	Einbauen	142
53	Karosserie hinten	144
1	Seitenteil hinten außen - Kotflügel ersetzen -Teilstück-	144
1.1	Ausbauen	144
1.2	Einbauen	145
2	Seitenteil hinten außen - Kotflügel ersetzen -Teilstück- ► Rapid Spaceback	150
2.1	Ausbauen	150
2.2	Einbauen	151
3	Radhaus außen -Abschnittsteil- ersetzen	156
3.1	Ausbauen	156
3.2	Einbauen	156
4	Steg für Seitenteil ersetzen	158
4.1	Ausbauen	158
4.2	Einbauen	158
5	Abschlussquerträger ersetzen	160
5.1	Ausbauen	160
5.2	Einbauen	160
6	Abschlussblech ersetzen	163
6.1	Ausbauen	163
6.2	Einbauen	163
7	Heckschürze ersetzen, komplett, -Abschnittsteil- ► Rapid Spaceback	165
7.1	Ausbauen	165
7.2	Einbauen	165
8	Aufnahme Schlussleuchte ersetzen	168
8.1	Ausbauen	168
8.2	Einbauen	168
9	Aufnahme Schlussleuchte ersetzen ► Rapid Spaceback	170
9.1	Ausbauen	170
9.2	Einbauen	170
10	Verstärkung Dichtkanal ersetzen	173
10.1	Ausbauen	173
10.2	Einbauen	173
11	Verstärkung Dichtkanal ersetzen ► Rapid Spaceback	175
11.1	Ausbauen	175
11.2	Einbauen	176
12	Kofferraumboden ersetzen	178
12.1	Montageübersicht	178
12.2	Ausbauen	178
12.3	Einbauen	180
13	Längsträger hinten ersetzen -Teilstück-	183
13.1	Montageübersicht	183
13.2	Ausbauen	183
13.3	Einbauen	186
14	Abschleppöse ersetzen	189
14.1	Ausbauen	189



2 Fahrzeugkenndaten

⇒ „2.1 Fahrzeug-Identifizierungsnummer“, Seite 2

⇒ „2.2 Typschild“, Seite 2

⇒ „2.3 Fahrzeugdatenträger“, Seite 3

2.1 Fahrzeug-Identifizierungsnummer

1 - Fahrzeug-Identifizierungsnummer auf dem Längsträger oben rechts

2 - Fahrzeug-Identifizierungsnummer auf dem Frontscheibenrahmen unten links

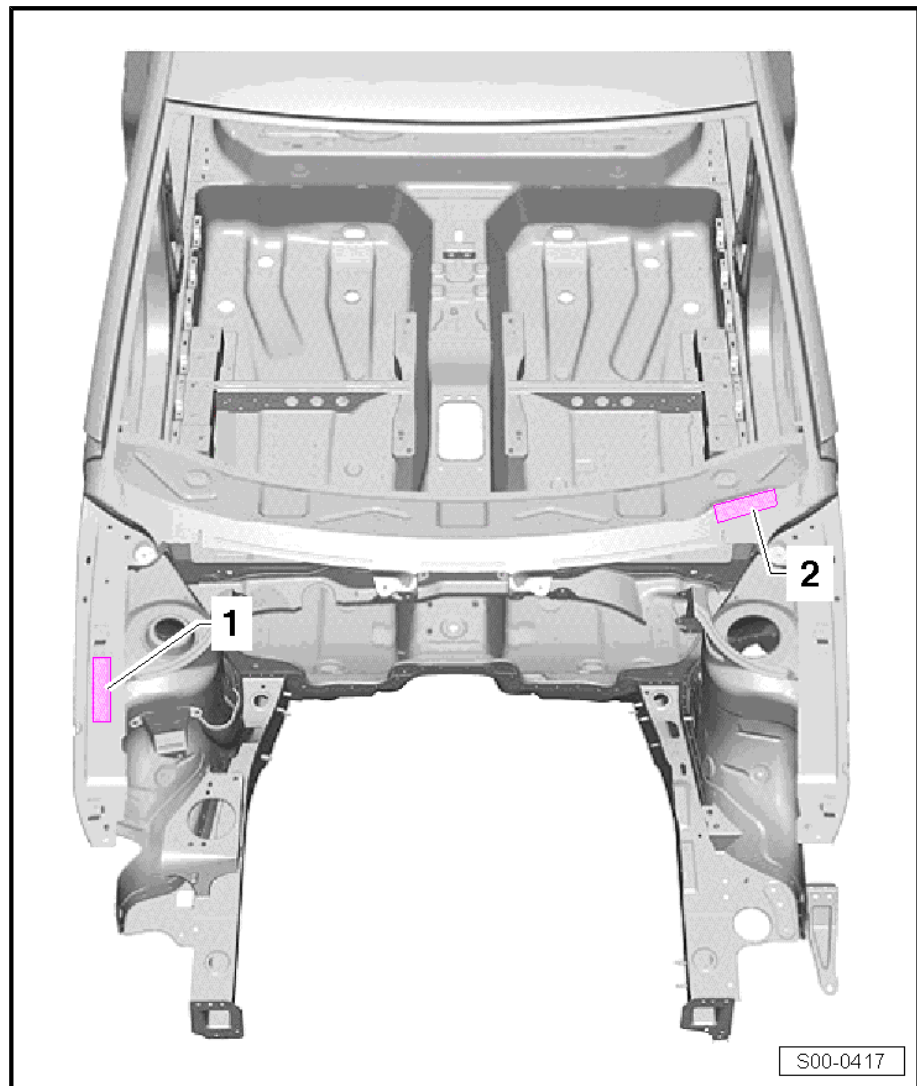

Hinweis

Muss ein entsprechendes Karosserieteil mit Fahrzeug-Identifizierungsnummer im Schadensfall ersetzt werden, ist die Instandsetzung gemäß den marktspezifischen gesetzlichen Bestimmungen zu dokumentieren.

2.2 Typschild

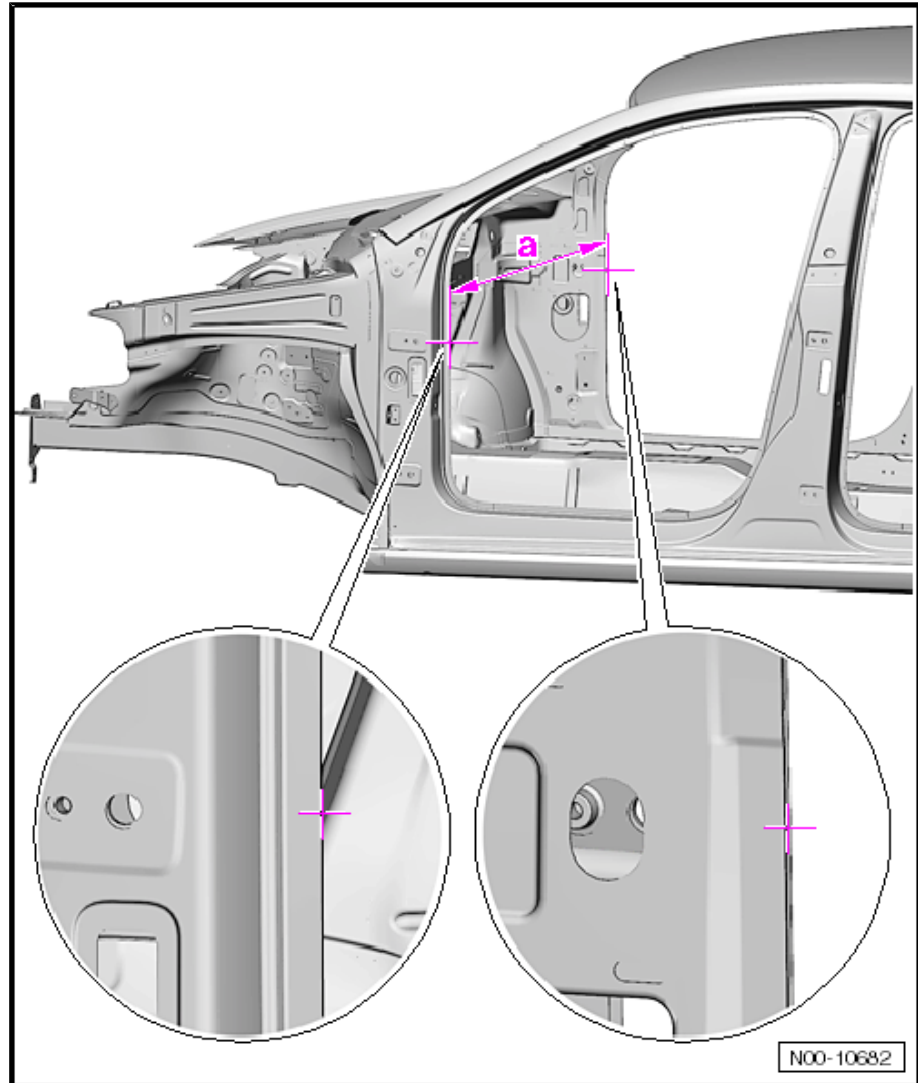

Hinweis

Gemessen wird an den Innenseiten der Karosseriestege.

Maß -a- = 1373 mm ± 2,0 mm

Maß zwischen den B-Säulen

6 Radhaus vorn ersetzen

⇒ „6.1 Montageübersicht“, Seite 55

⇒ „6.2 Ausbauen“, Seite 55

⇒ „6.3 Einbauen“, Seite 56

6.1 Montageübersicht



Vorsicht!

*Allgemeine Hinweise beachten! ⇒ Allgemeine Hinweise;
Karosserie-Instandsetzung, Karosserie-Montagearbeiten*

- Längsträger Radhaus oben innen bereits ausgetrennt ⇒ Seite 50.

1 - Schließteil Wasserkasten

2 - A-Säule

3 - Federbeindom

4 - Radhausschale vorn

5 - Längsträger vorn

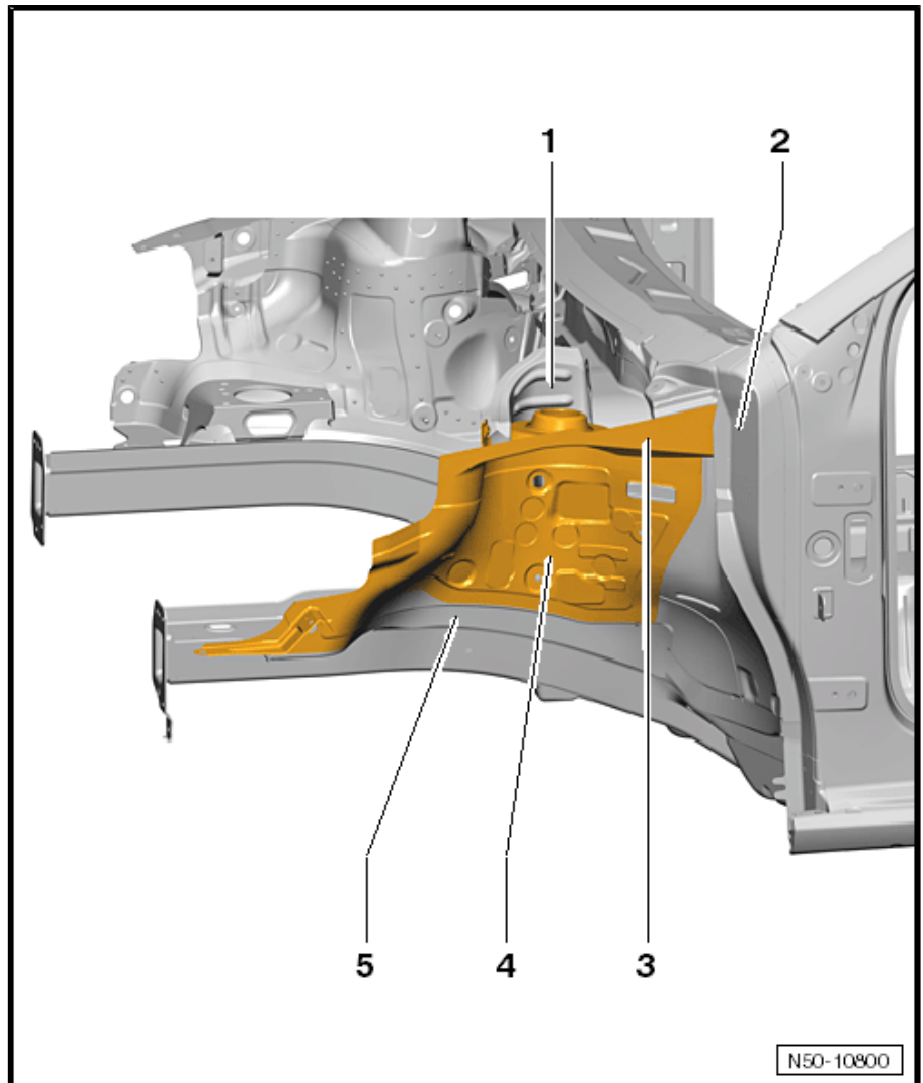

6.2 Ausbauen



Vorsicht!

- Trennschnitt auf Neuteil übertragen und zuschneiden.
- Löcher für SG-Lochnaht bohren, 8 mm Ø.

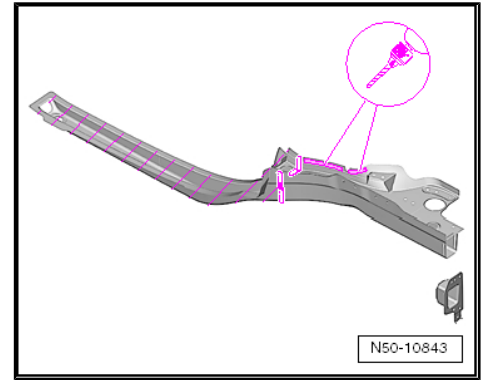

7.3.2 Einschweißen

- Neuteil einpassen und fixieren. Das Fahrzeug steht dabei auf dem Richtwinkel-Stecksatz .

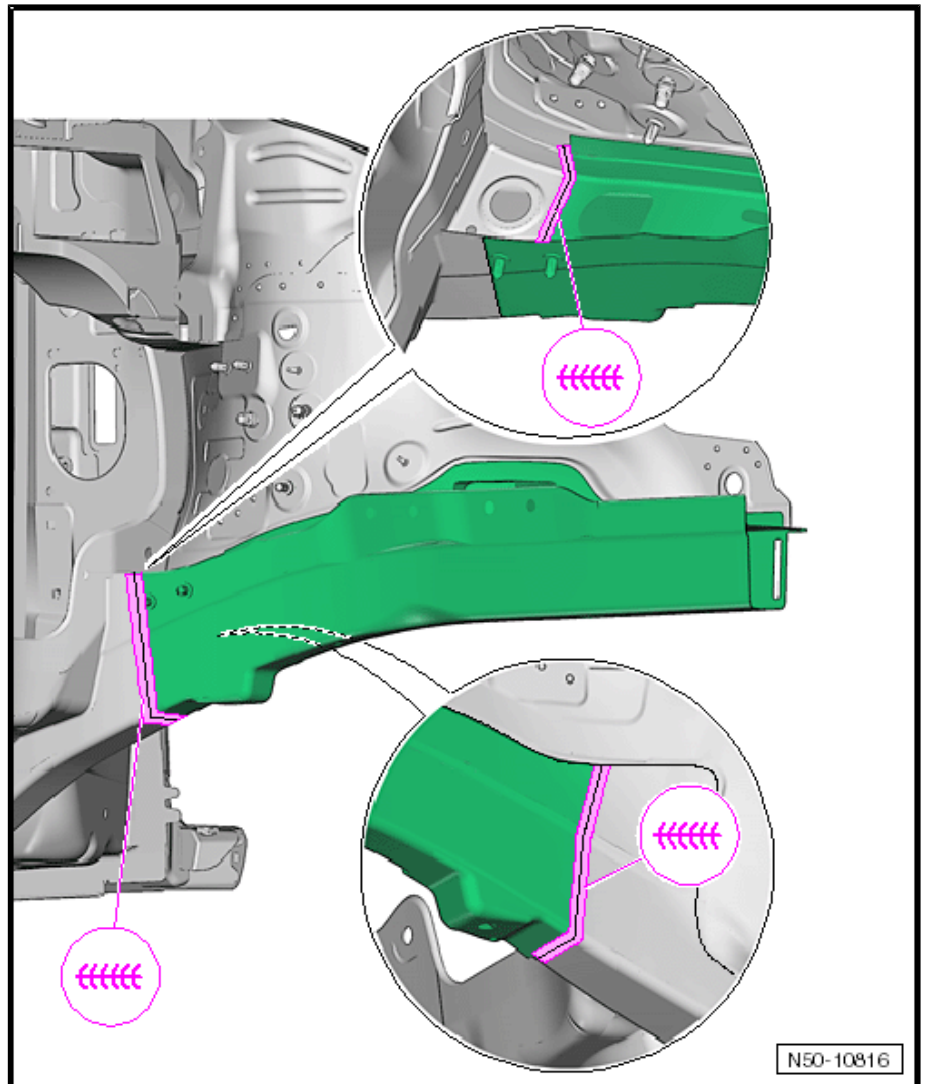

- Trennschnitte schweißen, SG-Vollnaht.