



Skoda Yeti 5L
(2009-2017)



6-Gang Doppelkupplungsgetriebe DSG 02E



Inhaltsverzeichnis

00 - Technische Daten	1
1 Technische Daten des Getriebes	1
1.1 Kennzeichnung Getriebe	1
1.2 Getriebekennbuchstaben ermitteln	2
1.3 Kennzeichnung des Achsantriebs hinten	5
1.4 Zuordnung Getriebe - Motor	6
1.5 Füllmenge	9
2 Sicherheitshinweise	10
2.1 Allgemeine Sicherheitsvorschriften	10
2.2 Sicherheitsmaßnahmen bei Arbeiten an Fahrzeugen mit Start-Stopp-System	10
2.3 Hinweise zum An- und Abschleppen	11
2.4 Sicherheitsmaßnahmen bei Probefahrt mit Prüf- und Messgeräten	11
2.5 Sicherheitsmaßnahmen bei Arbeiten am Kühlsystem	12
3 Reparaturhinweise	13
3.1 Allgemeine Reparaturhinweise	13
3.2 Sauberkeitsregeln	18
3.3 Sicherheitsfunktionen des Steuergerätes für automatisches Getriebe	18
4 Elektrische Bauteile	19
4.1 Einbauorteübersicht - elektrische Bauteile	19
30 - Kupplung	26
1 Kupplung	26
1.1 Montageübersicht - Doppelkupplung	26
1.2 Abschlussdeckel für Kupplung aus- und einbauen	26
1.3 Doppelkupplung ausbauen	33
1.4 Doppelkupplung einbauen	34
34 - Betätigung, Gehäuse	44
1 Mechatronik	44
1.1 Montageübersicht - Mechatronik	44
1.2 Ölwanne aus- und einbauen	47
1.3 Mechatronik aus- und einbauen	52
1.4 Geber für Getriebeeingangsdrehzahl G182 und Temperaturgeber für Kupplung G509 aus- und einbauen	66
2 Winkelgetriebe	68
2.1 Winkelgetriebe aus- und einbauen, Octavia II, Superb II	68
2.2 Winkelgetriebe aus- und einbauen, Yeti	79
3 Schaltbetätigung	83
3.1 Montageübersicht - Schaltbetätigung	83
3.2 Schaltbetätigung prüfen	89
3.3 Wählhebelseilzug prüfen und einstellen	91
3.4 Funktion der Zündschlüsselabzugssperre prüfen	94
3.5 Abdeckung für Schaltbetätigung aus- und einbauen	95
3.6 Wählhebelgriff aus- und einbauen	98
3.7 Sperrtaste am Wählhebelgriff in Einbaulage bringen	103
3.8 Schaltbetätigung aus- und einbauen	105
3.9 Wählhebelseilzug aus- und einbauen, Octavia II, Superb II	116
3.10 Schaltbetätigung einstellen	123
3.11 Notentriegelung der Schaltbetätigung aus Stellung „P“ heraus	129
3.12 Steckverbindungen an der Schaltbetätigung prüfen, Octavia II, Superb II	132
3.13 Dichtring für Schaltwelle ersetzen	132
4 Getriebe aus- und einbauen	135



4.1	Anzugsdrehmomente für Getriebe	135
4.2	Getriebe ausbauen	141
4.3	Getriebe einbauen	229
5	Getriebe transportieren und am Montageständer befestigen	247
5.1	Getriebe transportieren	247
5.2	Getriebe am Montageständer befestigen	248
5.3	Winkelgetriebe am Motor- und Getriebehalter befestigen	249
6	Getriebeölkreislauf	252
6.1	Getriebeölkühler aus- und einbauen	252
6.2	Getriebeölpumpe aus- und einbauen	256
6.3	Getriebeölfilter aus- und einbauen	262
7	Getriebeöl	265
7.1	Getriebeölstand prüfen	265
7.2	Getriebeöl ablassen und auffüllen	271
35 - Räder, Wellen		277
1	Räder sowie Wellen zerlegen und zusammenbauen	277
39 - Achsantrieb, Ausgleichgetriebe		278
1	Getriebeöl	278
1.1	Ölstand im Winkelgetriebe prüfen	278
1.2	Getriebeöl im Winkelgetriebe ablassen und auffüllen	280
2	Dichtringe	286
2.1	Einbauorteübersicht - Dichtringe	286
2.2	Dichtring links ersetzen	293
2.3	Dichtring rechts ersetzen	296
3	Ausgleichsgetriebe	304
3.1	Flanschswelle rechts aus- und einbauen, Fahrzeuge mit Allradantrieb	304
4	Bauteile des Winkelgetriebes	308
4.1	Dichtring rechts am Winkelgetriebe Außenteil ersetzen	308
4.2	Dichtring für Winkelgetriebe links an der Getriebeseite ersetzen	309
4.3	Abtriebsflansch ausbauen, Dichtring für Abtriebsflansch ersetzen	311
4.4	Nadellager für Flanschswelle rechts ersetzen	320



30 – Kupplung

1 Kupplung

⇒ -1.1 Doppelkupplung“, Seite 26

⇒ f1.2 ür Kupplung aus- und einbauen“, Seite 26

⇒ a1.3 usbauen“, Seite 33

⇒ e1.4 inbauen“, Seite 34

1.1 Montageübersicht - Doppelkupplung

1 - Doppelkupplung

- die Doppelkupplung darf nicht zerlegt werden
- aus- und einbauen ⇒ [a1.3 usbauen“, Seite 33](#)

2 - Sicherungsring

- ein neuer Kupplungs-satz enthält 10 Stück unterschiedlicher Dicke
- beim Einbau ist die Sicherungsringdicke zu bestimmen ⇒ [e1.4 in-bauen“, Seite 34](#)

3 - Abschlussdeckel für Kupplung

- nach dem Ausbau ersetzen

4 - Sicherungsring

- für Abschlussdeckel für Kupplung
- nach dem Ausbau ersetzen

5 - Sicherungsring

- für Mitnehmerscheibe der Doppelkupplung
- ist nicht als Ersatzteil erhältlich, wird im Doppelkupplungssatz geliefert

6 - Dichtring

- des Innenlamellenträgers der Doppelkupplung
- 4 Stück

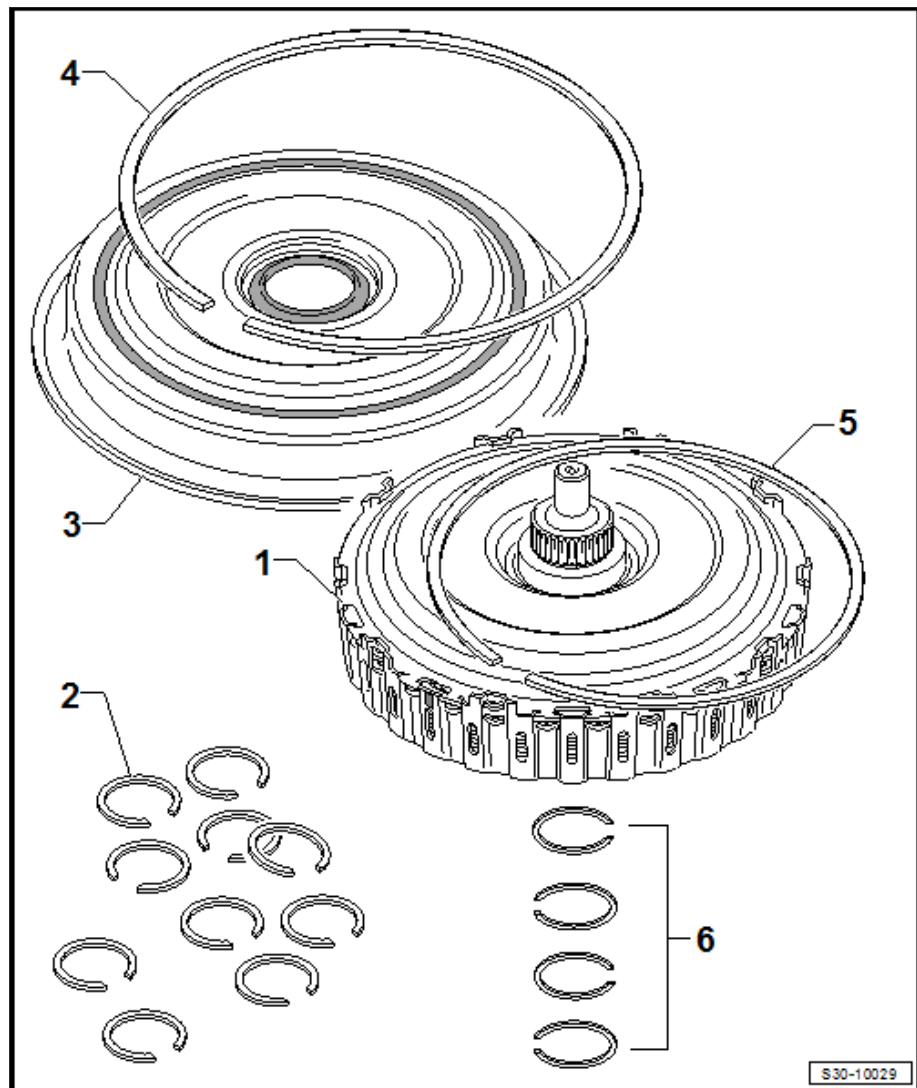

1.2 Abschlussdeckel für Kupplung aus- und einbauen

Benötigte Spezialwerkzeuge, Prüf- und Messgeräte sowie Hilfsmittel



- Radhausschale vorn links ausbauen ⇒ Karosserie - Montagetarbeiten; Rep.-Gr. 66.
- Elektrische Steckverbindungen -1- für Kühlerlüfter unten an der Lüfterzarge trennen.

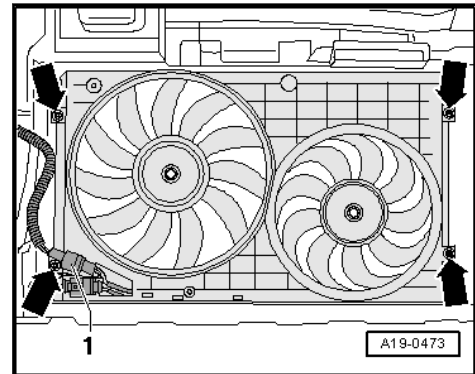

- Schrauben -Pfeile- herausdrehen und Lüfterzarge mit Kühlerlüftern nach unten herausnehmen.
- Schutzblech -A- auf der Getriebeunterseite -Pfeile- abbauen; falls vorhanden.

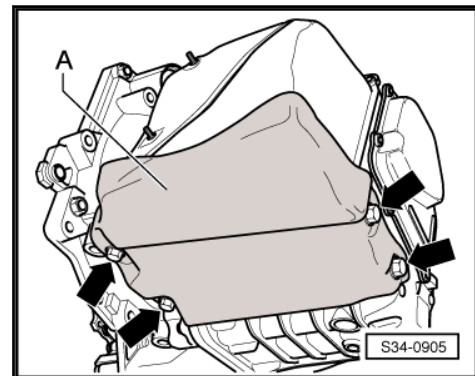

- Falls vorhanden, Verbindungsschlauch zwischen Ladeluftkühler und Ladeluftrohr ausbauen ⇒ Motor; Rep.-Gr. 21.

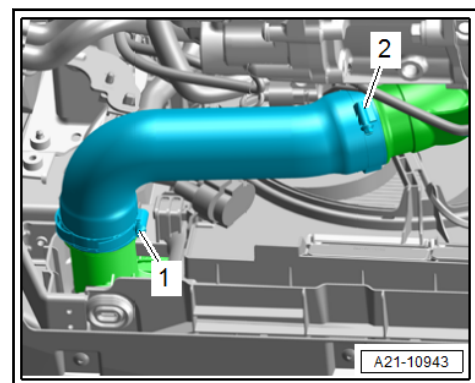

- Muttern -2- vom Halter -1- an der Ölwanne abschrauben und Halter von den Gewindebolzen abziehen.



1 - Abdeckung mit Griff

- Fahrzeuge bis 10.2012
- Abdeckung ausbauen
⇒ [f3.5 ür Schaltbetätigung aus- und einbauen](#), Seite 95
- aus- und einbauen ⇒
[a3.6.1 us- und einbauen, Fahrzeuge bis 10.2012](#), Seite 98
- zur Notentriegelung braucht nur die Abdeckung ausgeclipst werden ⇒ [d3.11 er Schaltbetätigung aus Stellung P heraus](#), Seite 129
- in der Abdeckung sind Symboleinlage und Leiterplatte mit Lampe für Wählhebelskalabelleuchtung -L101- integriert

2 - Abdeckung mit Griff

- Fahrzeuge ab 11.2012
- Abdeckung ausbauen
⇒ [f3.5 ür Schaltbetätigung aus- und einbauen](#), Seite 95
- Griff aus- und einbauen ab 11.2012 ⇒
[a3.6.2 us- und einbauen, Fahrzeuge ab 11.2012](#), Seite 100
- zur Notentriegelung braucht nur die Abdeckung ausgeclipst werden ⇒ [d3.11 er Schaltbetätigung aus Stellung P heraus](#), Seite 129
- in der Abdeckung sind Symboleinlage und Leiterplatte mit Lampe für Wählhebelskalabelleuchtung -L101- integriert

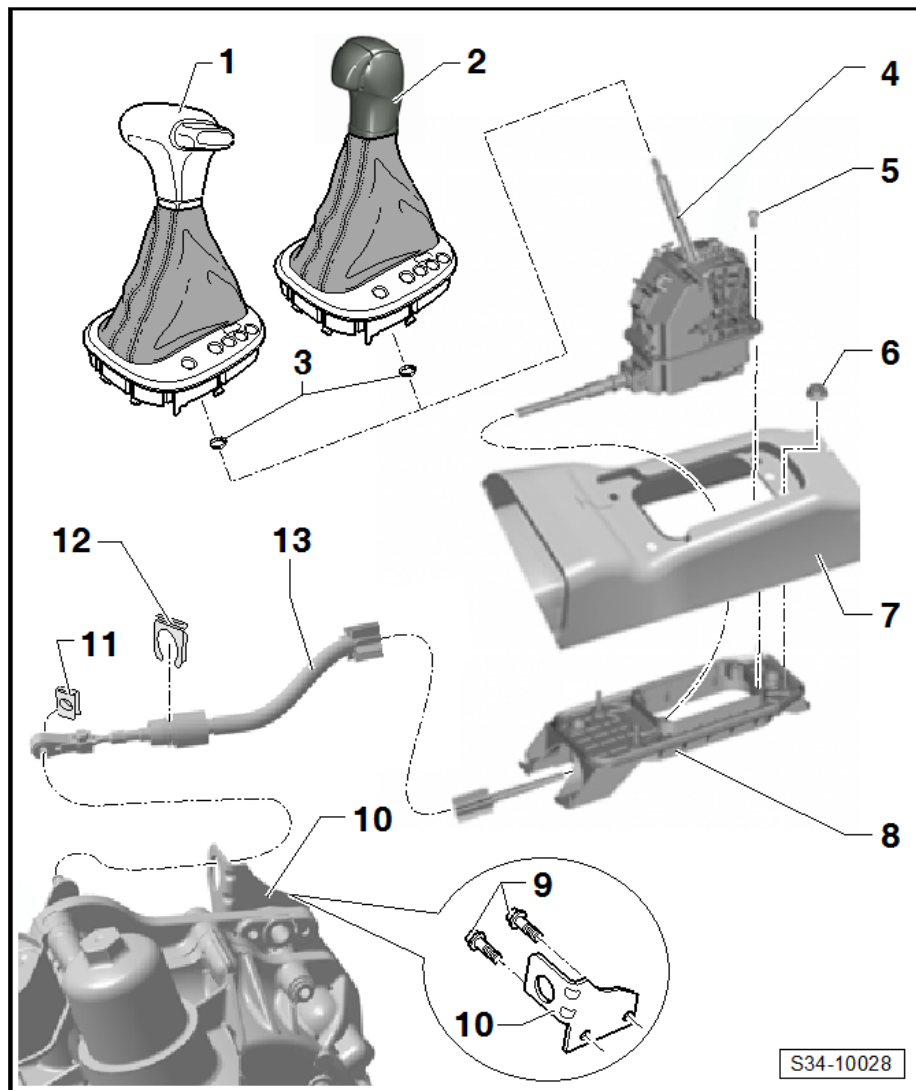

3 - Klemmhülse

- nach dem Ausbau ersetzen

4 - Schaltbetätigung mit Wählhebel und Wählhebelseilzug

- mit Magnet für Wählhebelsperre -N110-
- Notentriegelung ⇒ [d3.11 er Schaltbetätigung aus Stellung P heraus](#), Seite 129
- nach dem Einbau Wählhebelseilzug einstellen ⇒ [p3.3 rufen und einstellen](#), Seite 91
- Schaltbetätigung aus dem Schaltgehäuse ausbauen ⇒ [Seite 89](#)

5 - Schraube

- 4 Stück
- 8 Nm

6 - Mutter

- 4 Stück
- M6 - 8 Nm
- M8 - 25 Nm

7 - Mittelkonsole

- für den Ausbau der Schaltbetätigung ausbauen