



Skoda Yeti 5L
(2009-2017)



Schaltpläne / Stromlaufpläne 05.2009 - 10.2013

Hochdruckgeber, Ausströmtemperaturgeber Mitte, Steuergerät für Klimaanlage, Regelventil für Kompressor der Klimaanlage

- E30 Schalter für Klimaanlage
- G56 Temperaturfühler für Schalttafel
- G65 Hochdruckgeber
- G191 Ausströmtemperaturgeber Mitte
- G267 Potenziometer für Drehknopf zur Temperaturwahl
- J301 Steuergerät für Klimaanlage
- J519 Bordnetzsteuergerät
- K84 Kontrollleuchte für Klimaanlage
- N280 Regelventil für Kompressor der Klimaanlage
- T3x Steckverbindung, 3fach
- T4f Steckverbindung, 4fach, im Motorraum vorn links
- T20d Steckverbindung, 20fach

370 Masseverbindung 5 im Hauptleitungsstrang

671 Massepunkt 1 am Längsträger vorn links

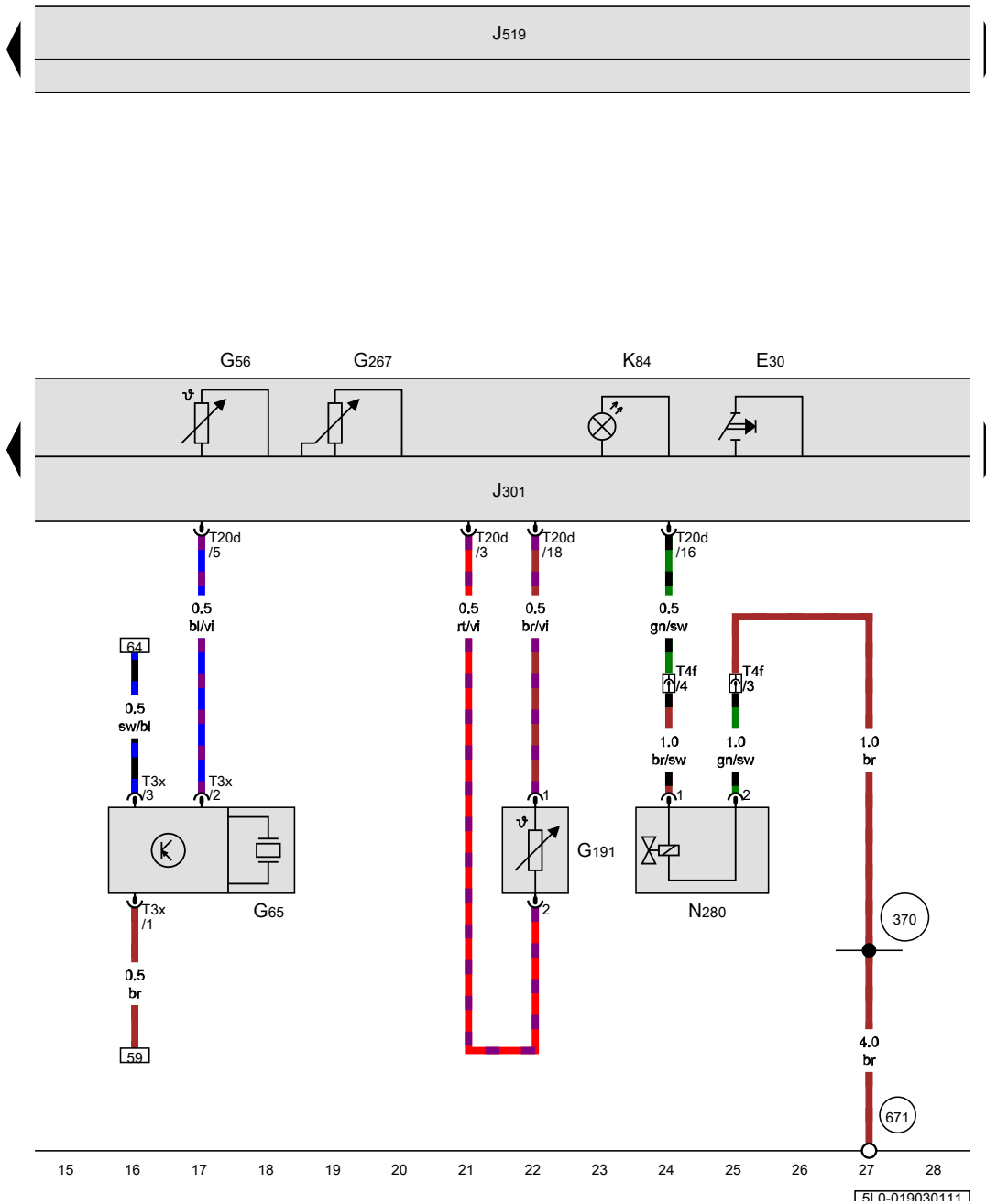

Ladedruckgeber, Ansauglufttemperaturregeber, Saugrohrdruckgeber, Ansauglufttemperaturregeber 2, Motorsteuergerät

- G31 Ladedruckgeber
- G42 Ansauglufttemperaturregeber
- G71 Saugrohrdruckgeber
- G299 Ansauglufttemperaturregeber 2
- J519 Bordnetzsteuergerät
- J623 Motorsteuergerät
- T4ar Steckverbindung, 4fach
- T4g Steckverbindung, 4fach
- T60a Steckverbindung, 60fach

- (283) Masseverbindung 2 im Leitungsstrang Motorvorverkabelung
- (D141) Verbindung (5V) im Leitungsstrang Motorvorverkabelung
- (D174) Verbindung 2 (5V) im Leitungsstrang Motorvorverkabelung

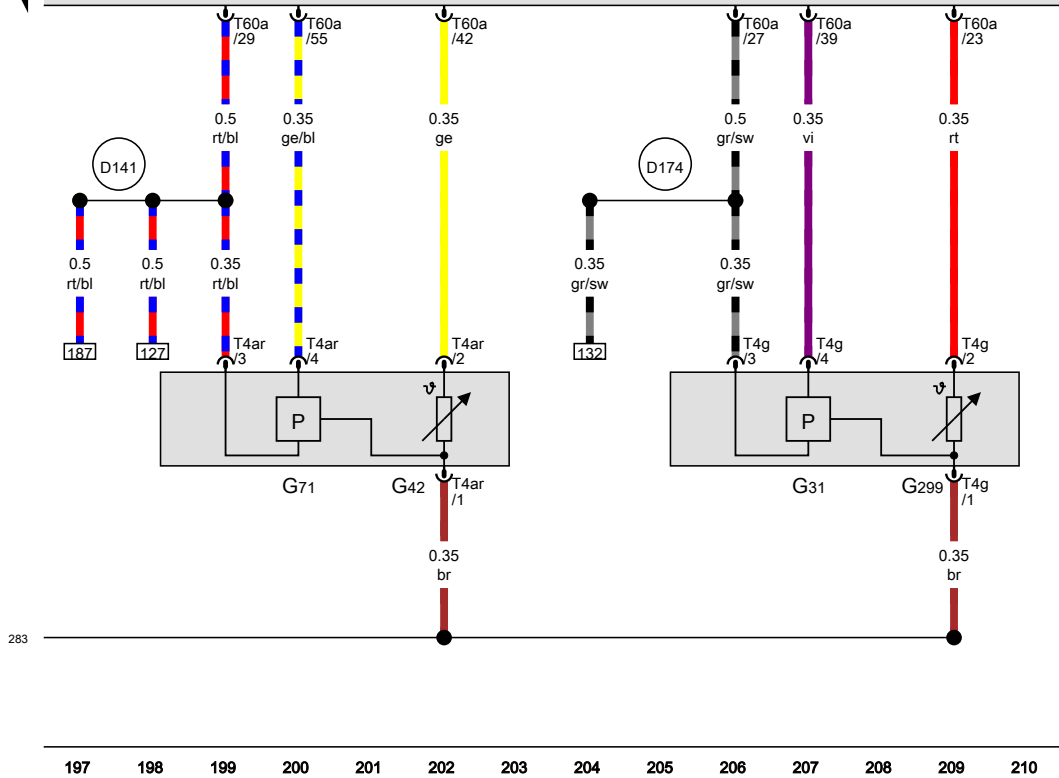
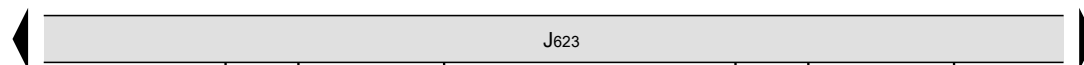
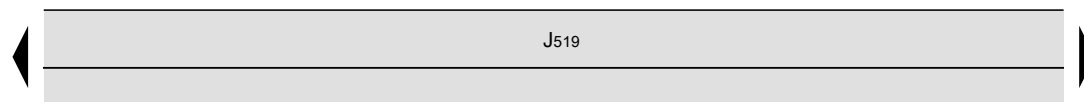

- ws = weiss
- sw = schwarz
- ro = rot
- rt = rot
- br = braun
- gn = grün
- bl = blau
- gr = grau
- li = lila
- vi = lila
- ge = gelb
- or = orange
- rs = rosa

283

197 198 199 200 201 202 203 204 205 206 207 208 209 210

[SI 0.266161113]

77 - Massepunkt an der Säule B links unten -Pfeil-
Anzugsdrehmoment: 9 Nm

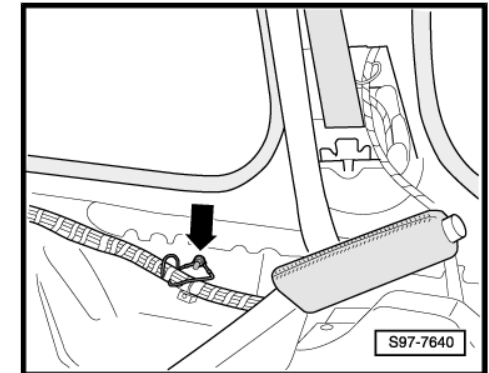

34 - Massepunkt unter Fahrersitz -Pfeil- (nur für Fahrzeuge mit
Linkslenker)
Anzugsdrehmoment: 9 Nm

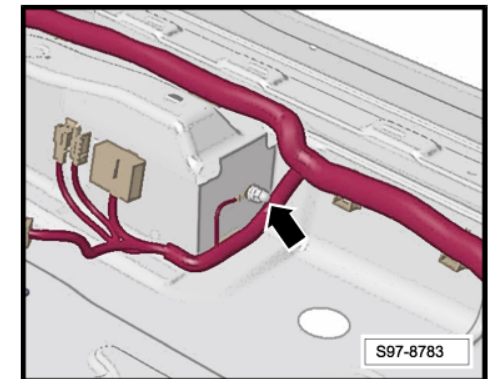

34 - Massepunkt unter Fahrersitz -Pfeil- (nur für Fahrzeuge mit
Rechtslenker)
Anzugsdrehmoment: 9 Nm

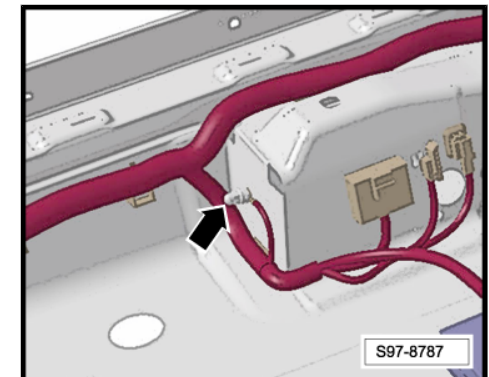

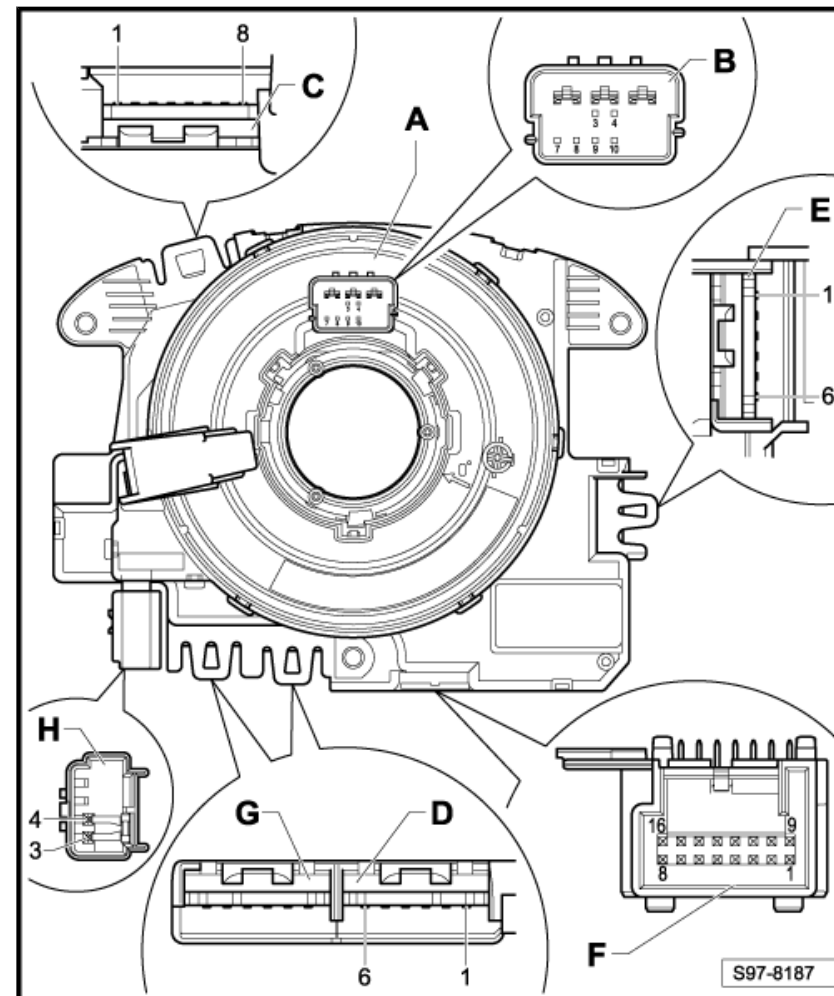

- A - Steuergerät für Lenksäulenelektronik -J527-
- B - Steckverbindung, 12fach - T12c ⇒ [Seite 18](#)
- C - Steckverbindung, 8fach ⇒ [Seite 18](#)
- D - Steckverbindung, 6fach ⇒ [Seite 18](#)
- E - Steckverbindung, 6fach ⇒ [Seite 19](#)
- F - Steckverbindung, 16fach - T16o ⇒ [Seite 19](#)
- G - Steckverbindung, 6fach ⇒ [Seite 20](#)

nur für Fahrzeuge mit Doppelkupplungsgetriebe 0AM

Auf dem Doppelkupplungsgetriebe -Pfeil-.

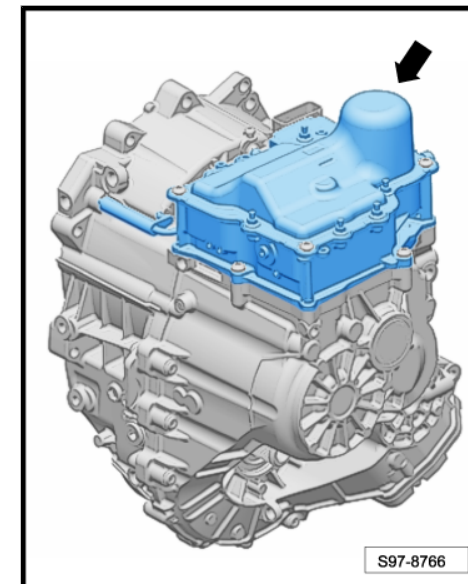

1.17.2 Steckerbelegung:

nur für Fahrzeuge mit Doppelkupplungsgetriebe 02E

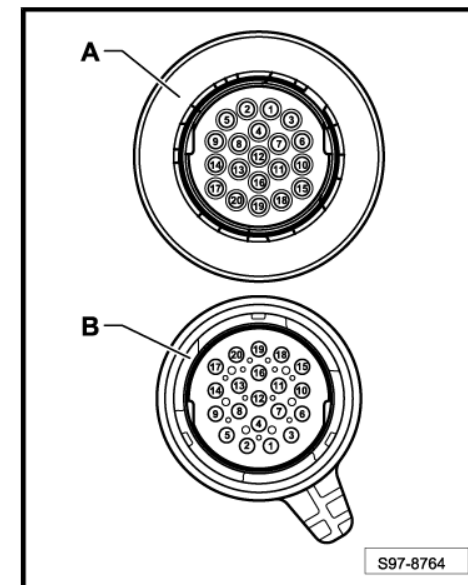

A - Mechatronik für Doppelkupplungsgetriebe -J743-

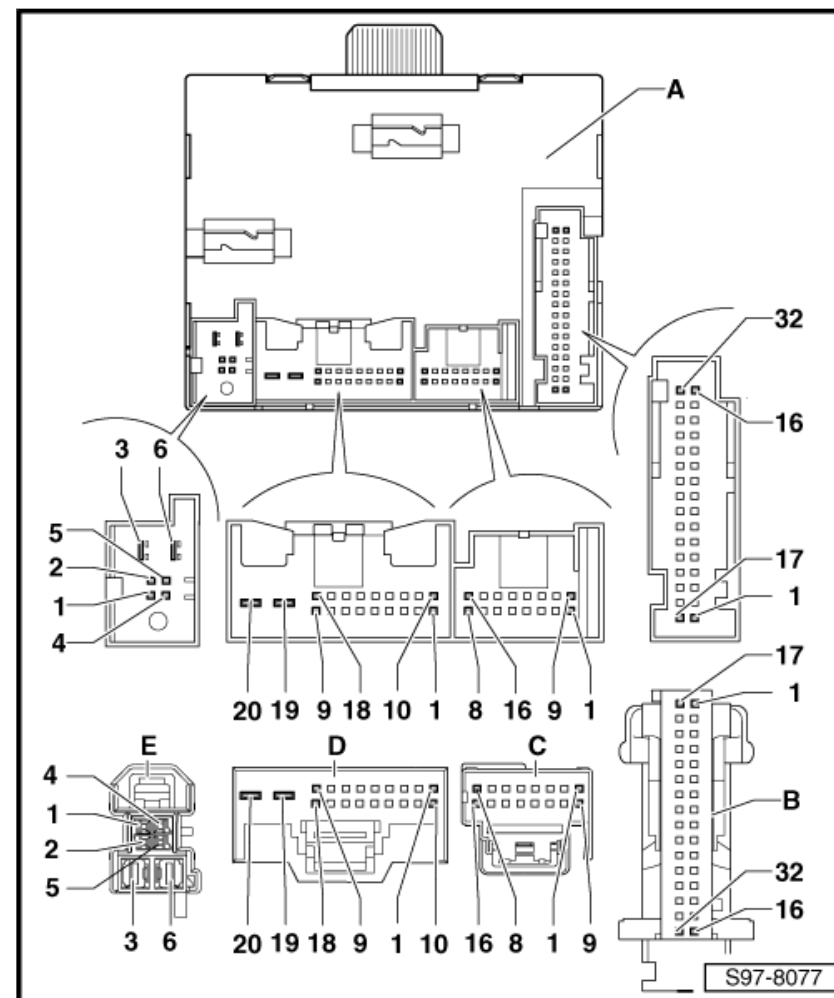

- A - Türsteuergerät Fahrerseite -J386-
- B - Steckverbindung, 32fach, am Leitungsstrang - T32b
- C - Steckverbindung, 16fach, am Leitungsstrang - T16e
- D - Steckverbindung, 20fach, am Leitungsstrang - T20f
- E - Steckverbindung, 6fach, am Leitungsstrang - T6ad